

# TESAURO TIPOLÓGICO DE LOS MUSEOS ARAGONESES



COLECCIONES  
ARQUEOLÓGICAS



VOLUMEN I



TESAURO TIPOLÓGICO  
DE LOS  
MUSEOS ARAGONESES



COLECCIONES  
ARQUEOLÓGICAS



VOLUMEN I

Dolores Serrat Moré  
Consejera de Educación, Universidad,  
Cultura y Deporte

Javier Callizo Soneiro  
Director General de Patrimonio Cultural

Eva María Alquézar Yáñez  
Jefa del Servicio de Investigación  
y Difusión del Patrimonio Cultural

#### **COORDINACIÓN**

José Fabre Murillo  
Dirección General de Patrimonio Cultural del Gobierno de Aragón

#### **AUTORES**

Carmen Aguarod Otal  
Unidad de Museos y Exposiciones del Ayuntamiento de Zaragoza

Vicente Baldellou  
Museo de Huesca

Miguel Beltrán Lloris  
Museo de Zaragoza

Romana Erice Lacabe  
Unidad de Museos y Exposiciones del Ayuntamiento de Zaragoza

Carmen Escriche Jaime  
Museo de Teruel

Beatriz Ezquerro Lebrón  
Museo de Teruel

José Fabre Murillo  
Dirección General de Patrimonio Cultural del Gobierno de Aragón

Juan Á. Paz Peralta  
Museo de Zaragoza

#### **FOTOGRAFÍA**

José Garrido Lapeña, Juan Aragüés, Fernando Alvira, Jorge Escudero, Museo Provincial de Calatayud, Museo Comarcal de Daroca y Museo de Albarracín - Fundación Santa María de Albarracín

#### **DIBUJO**

Víctor Manuel Lozano Lázaro

# Índice

PRESENTACIÓN	5
INTRODUCCIÓN	7
PARTE I. DICCIONARIO DE MORFOTIPOS	29
PARTE II. TESAURO TIPOLOGICO	67
Listado de Acrónimos	69
Tesauro formato jerárquico	71
Tesauro formato índice	75
PARTE III. PAUTAS DE CATALOGACIÓN DE OBJETOS ARQUEOLÓGICOS	221
PARTE IV. ANEXO FOTOGRÁFICO	243
PARTE V. ANEXO BIBLIOGRÁFICO	311

## **AGRADECIMIENTOS**

**Investigadores:** Félix Montón, Julián Ortega Ortega

**Museo de Calatayud:** Manuel Martín Bueno y Carlos Sáenz Preciado

**Museo Comarcal de Daroca**

**Museo de Huesca:** Pedro Ayuso, Antonio Buil y Julio Ramón

**Museo de Teruel:** Ana Andrés

**Museo de Zaragoza:** Juan Aragüés, María Jesús Dueñas, José Garrido Lapeña y María Luisa González Pena

**Universidad de Zaragoza:** Carlos Pérez Arrondo

**Dirección General de Patrimonio Cultural:** Eva Alquézar Yáñez, Giedre Asín Marco, Sara Azuara Galve, Ana M. Gil Aguado, José Ignacio Royo y, especialmente, a María Lorente Algora

© De la edición, el Departamento de Educación, Universidad, Cultura y Deporte del Gobierno de Aragón.

© De los textos, los autores

© De las fotografías, José Garrido Lapeña, Juan Aragüés, Fernando Alvira, Jorge Escudero, Museo Municipal de Calatayud, Museo Comarcal de Daroca y Museo de Albarracín - Fundación Santa María de Albarracín.

© De los dibujos no referenciados, Víctor Manuel Lozano Lázaro.

# Presentación

Afortunadamente poco tiene de especial para este Departamento la publicación de un volumen referido al Patrimonio Cultural Aragonés. Afortunadamente, sí, porque ha sido una directriz constante para nuestros equipos de trabajo hacer manifiesta la importancia de potenciar la investigación y la conservación de nuestro bagaje cultural, pero siempre con la premisa de la difusión: creación de conocimiento para la sociedad aragonesa y universal.

Sin embargo, no deja de ser muy especial la presentación de este *Tesaurus Tipológico de los museos aragoneses. Colecciones Arqueológicas. Volumen I*. Y lo es por varias razones: en primer lugar, porque representa el compromiso constante, emergente e imparable que el Gobierno de Aragón viene teniendo con proyectos nacionales e internacionales en materia de museos como lo es el proyecto DOMUS. Proyecto que pone en la primera línea de la gestión museográfica y de la difusión internacional las colecciones de nuestros museos. No solo para aquellos gigantes museográficos de nuestra tierra, sino que pone a disposición del más pequeño las mismas herramientas y escaparates que a los grandes museos.

Porque esa es la segunda razón para nuestra alegre presentación: el reforzamiento de los mimbres que hacen posible una red de museos aragoneses. En los últimos años, la paulatina incorporación a esa red que denominamos de Museos de Aragón con independencia de su temática, entidad o titularidad ha creado un nodo de intercambio intelectual y un espíritu de colaboración institucional que en tiempos pretéritos hubiera sido poco menos que utópico. Encuentros como las I Jornadas de museos aragoneses en mayo de 2009 ya dieron buena fe de ello.

En tercer lugar, y acercándonos a la especificidad de la publicación, también nos complace brindar a los profesionales vinculados a la gestión del patrimonio arqueológico mueble una herramienta que pone orden al amplísimo universo de objetos pretéritos cuyo estudio y significación nos permite leer, entre líneas, los grandes renglones de la Historia de nuestros antecesores. Objetivo que durante tres años de duro trabajo un equipo de profesionales de la Arqueología y los museos de distintas administraciones aragonesas ha consensuado concienzudamente en pro de una correcta y eficiente gestión de colecciones arqueológicas.

Por todo ello, le invitamos, interesado lector, a consultar y poner en uso este *Tesaurus Tipológico de la Arqueología Aragonesa*.

Dolores Serrat Moré  
Consejera de Educación, Universidad, Cultura y Deporte



# Introducción

*Y el nombre de todo ser viviente había  
de ser el que el hombre le había dado,*

Génesis II, 19.

Sin embargo, no quedándose contento el hombre con adjudicar un solo nombre a cada cosa inventó el sinónimo y de ahí al precioso océano lingüístico, desesperante para el no versado, había un solo paso.

Las fuentes documentales del historiador, tanpreciadas por su extraordinario valor como hontanar del pasado humano, se caracterizan, desgraciadamente, por su escasez.

Apoyando ese objetivo, el de bucear en ese pasado, la Arqueología abre un extraordinario abanico de posibilidades de recuperación de datos a través del estudio metodológico propio de los vestigios materiales legados por sociedades pretéritas.

Un tanto alejada de la abstracción que supone la investigación arqueológica se presenta la realidad de la gestión de los elementos muebles resultantes de ella: las colecciones arqueológicas.

La más moderna museografía no ha variado ni un ápice los fundamentos tradicionales de control de colecciones: **Inventario** y **Catálogo**. Instrumentos basados en el principio de que el **objeto** es la **unidad museográfica**.

Puesto en marcha ese control de colecciones, bien sea a través de las vetustas fichas catalográficas del insigne museógrafo Ramón María de Navascués o a través de los más modernos sistemas de gestión y documentación museográfica como pueda ser **DOMUS**, se ponen las bases para que la custodia, conservación, investigación y difusión de los valores patrimoniales de esos objetos, *leit-motiv* del museo, puedan desarrollarse.

La definición de esa unidad museográfica, u objeto, parece, en el caso de la cultura material en general, una tarea sencilla, pero que dependiendo de los condicionantes puede ser harto compleja o ambigua.

Adjudicar un nombre a un objeto cuando desconocemos, por ausencia de mayor información en las fuentes o en el registro arqueológico, su nomenclatura antigua o si quiera la función que tuvo nos ha llevado a adjudicar nomenclaturas discrecionales basadas en aspectos estéticos, técnicos, matéricos, etc.

Veamos algunos ejemplos: imaginemos hacer una hipotética investigación sobre la alimentación en época romana a través de las colecciones de nuestros museos. Elevamos una consulta sobre objetos de este carácter y obtenemos un número indeterminado de fichas que responden como *Terra Sigillata* (término definitorio de la técnica pero no del objeto en sí), o *Dragendorff 37* (término definitorio de la tipología), o *fragmento cerámica de mesa* (término que haría referencia a la conservación



de la pieza, su materia y su funcionalidad). En ningún caso encontramos el nombre de objeto alguno y hemos estado viendo siempre... el mismo **cuenco**.

Era necesaria, desde hace tiempo, una normalización de los términos tipológicos de los objetos arqueológicos, objetivo cumplido que se presenta aquí, pero antes hemos necesitado sentar unas bases de definición que permitan al catalogador saber a que atenerse a la hora de adjudicar una nomenclatura concreta al objeto que tiene ante si. Es por ello, que en la **Parte I** de esta publicación se presenta un **Diccionario de Morfotipos** en los que se da cabida de forma concreta e inequívoca a las definiciones de los objetos o formas tipo que la tradición científica ha recogido a lo largo de las décadas. Además se acompaña a cada voz, si ha lugar, de las voces pretéritas que esos objetos han recibido a lo largo de la Historia. Recopilamos de forma indirecta así un tesoro de nombres comunes y otro de nombres específicos de nuestras colecciones arqueológicas.

En la **Parte II**, ya definidos los objetos, hemos podido abordar su clasificación genérica en función de su uso. En este sentido la utilidad del objeto ha sido el criterio que se ha considerado más clarificador. Ciertamente los términos indicadores que se presentan jerárquicamente superiores a los morfotipos nos presentan indirectamente un tesoro de clasificación genérica de nuestras colecciones arqueológicas.

Menaje de cocina	Clasificación Genérica
Aceitera	Nombre del Objeto
Alcuza	<i>Nombre Específico del Objeto</i>
<b>Teruel 07969</b>	<b>Término tipológico</b>

Cimentada la estructura de la herramienta ya estamos en disposición de presentar en formato índice las relaciones terminológicas entre los casi 4.000 términos tipológicos normalizados por la comisión redactora del tesoro de tipologías arqueológicas. Cada término se presenta normalizado, ordenado alfabéticamente y acompañado de todas sus relaciones terminológicas superiores, inferiores y sinónimas si las hubiere<sup>1</sup>. Sirva el siguiente ejemplo:

#### **CoA Lamboglia 10 A**

**TG** *Caccabus* *Término de rango jerárquico superior al referenciado.*

**UP** *CoA Hayes 23 B* *Sinónimos u otras nomenclaturas no preferentes a los que sustituye el referenciado.*

El sistema de gestión y documentación DOMUS, sistema de uso en los museos de la red aragonesa de museos, parte de un doble fundamento: normalización de procedimientos de documentación y normalización del lenguaje documental. Como se verá en la **Parte III**, pese a dicha normalización, en la labor catalogadora quedan licencias de adhesión u omisión de información sobre la pieza o su contexto que quedan a la decisión del catalogador. En previsión de que no todos los catalogadores han de ser conocedores de las características tecnológicas de los objetos arqueológicos, se presentan unas directrices denominadas **Pautas de Catalogación** que pretenden servir de guía al técnico de museos en esa tarea tan específica.

En la **Parte IV** se ha querido incorporar un anexo gráfico desdoblado, por un lado en una sección fotográfica de aquellas variantes tipológicas que se han considerado más representativas de las colecciones aragonesas; y por otro lado, en el cedé adjunto, se presenta un buscador que alberga

1. Véanse acrónimos aplicados de la Norma Internacional de Tesaurización ISO 2788 – 1986 (E) en página 70.

un dibujo técnico de todos y cada uno de los de alrededor de tres mil términos que se presentan en el Tesauro.

Por último, En la **Parte V** se presenta la referencia bibliográfica de aquellos volúmenes que han servido como fundamento para la redacción del texto de esta publicación, la construcción del tesauro tipológico y su ilustración gráfica.

A modo de cierre de estas líneas, y precediendo al Diccionario de Morfotipos, se ha insertado un ligero acercamiento a las fuentes y metodología utilizada por los autores, en las distintas áreas de conocimiento para la construcción de este tesauro de tipología arqueológica de los museos aragoneses. Su razón de ser ha sido poner orden a la numerosa y heterogénea terminología en uso dentro de nuestros museos; su practicidad, que esperamos sea alta, la valorarán ustedes a partir de ahora.

## **AGRADECIMIENTOS**

Cuando se habla de aportaciones a publicaciones de este tipo, en el que los autores han restado un precioso tiempo a su labor diaria –profesional y personal<sup>2</sup>– se suele poner especial énfasis en resaltar el desinteresado aporte y esfuerzo que se ha prestado.

Diametralmente opuesto va a ser mi hincapié al proclamar y agradecer el interesadísimo aporte que ellos han prestado a su consecución.

Interés sí, y mucho, desde el conocimiento y la responsabilidad que supone la gestión de las colecciones arqueológicas; manifestando una tenaz intención de alcanzar una correcta y coherente documentación. Todo ello sin menoscabo de un inamovible sentido del respeto científico que ha hecho que en estas páginas se alce un referente, que, como todos, habrá de ser revisado sin descanso. Así sea.

*El coordinador*

---

2. La comisión redactora en pleno está compuesta por técnicos de los museos aragoneses de distintas titularidades públicas (Gobierno de Aragón, Diputación Provincial de Teruel y Ayuntamiento de Zaragoza).



# Fuentes y metodología del tesaurus de tipologías arqueológicas de los museos aragoneses

## LA INDUSTRIA LÍTICA PREHISTÓRICA

No cabe duda de que la industria lítica prehistórica constituye uno de los capítulos que han sido sometidos a más revisiones, a más intentos de clasificación morfológica y a más ensayos léxicos dentro de lo que conocemos como ciencia arqueológica. Algunos investigadores, sobre todo los que empezaron prácticamente de la nada, elaboraron sus esquemas tipológicos manejando directamente los materiales y los mismos siguen manteniendo su vigencia a pesar de su relativa antigüedad. Otros, a partir de lo publicado hasta entonces, aplicaron unas pautas de recopilación de lo conocido para, mediante reflexiones más o menos críticas, proponer nuevos modelos; por desgracia, tanto acopio de información acaba por producir un auténtico galimatías y el resultado suele ser poco útil por lo complejos que resultan su manejo y consulta.

En el Tesaurus que se presenta no se ha pretendido en absoluto confeccionar una tipología de la índole de las ya establecidas, sino buscar la introducción de unos términos que facilitasen la catalogación de los objetos y que permitieran su acomodo dentro de cada Morfotipo, aunque se tuvieran que utilizar para ello múltiples y diferentes criterios. Valga como ejemplo el caso de una punta de flecha: si no es lo suficientemente típica como para poder ser incluida dentro de las variantes recogidas, siempre resta la opción más simple de que sea clasificada como punta sobre lasca o punta sobre lámina. También se debe advertir que, en lo tocante al complemento gráfico, se han unificado las ilustraciones de lámina y de laminita, ya que sus respectivos aspectos formales son idénticos y sólo se diferencian por su tamaño, lo que tiene escasa relevancia en una figura sometida a reducción.

Para no perder las malas costumbres, tan arraigadas en las publicaciones y en las reuniones y congresos de nuestro gremio arqueológico, notará el usuario que en las dataciones de referencia aparecen mezcladas armónicamente las fechas a.C., BP o calBC. Tal vez hubiera sido preferible unificarlas bajo un solo sistema, pero eso hubiera significado una ingente tarea complementaria que hemos preferido no abordar, para acabar respetando la cronología empleada por el autor/a de la obra concreta que se ha usado para documentar cada pieza.

Al mismo respecto hay que señalar que, siempre que ha sido posible, se ha intentado ofrecer la fechación precisa del elemento catalogado, pero hay ocasiones en las que no ha podido ser así porque hay clasificaciones genéricas que contienen objetos genéricos con dataciones genéricas en las que la *horquilla* cronológica es mucho más dilatada. Tampoco es una cuestión negativa: hay útiles líticos de prolongada pervivencia y ésta es una manera de indicarlo cuando no se dispone de datos más exactos.

Las fuentes que han servido para la obtención del presente Tesaurus son las que constan en la bibliografía adjunta, con especial mención de F. Bordes (1979) para los útiles paleolíticos, de J. Fortea (1973) para los epipaleolíticos y de J. Juan Cabanilles (2008) para los de épocas posteriores.

**Bibliografía**

- BORDES, F. (1979).  
BORDES, F. (1984).  
BRÉZILLON, M. (1983).  
FORTEA, J. (1973).  
JUAN CABANILLES, J. (2008).  
MENÉNDEZ, M.; A. JIMENO; V. M. FERNÁNDEZ (1997).  
MERINO, J. M. (1980).  
PIEL-DESRUISSEAU, J. L. (1989).

**LAS INDUSTRIAS ÓSEA Y ORNAMENTAL PREHISTÓRICAS**

Aparecen unificadas las dos clases de industria a causa de lo difusa que resulta la sutil línea fronteriza que sirve de separación entre ambas producciones. En realidad, una gran parte de los útiles ornamentales están fabricados sobre hueso, sobre concha o sobre materia dura animal (tal como el asta), por lo que entrarían con pleno derecho dentro del registro óseo de cualquier yacimiento arqueológico, mientras que, en muchos casos, no tenemos nada clara la finalidad funcional o decorativa de determinados elementos, como las arandelas y los discos o los alfileres y las agujas. En lo tocante a este último morfotipo se han considerado como adornos las agujas que muestran la cabeza trabajada y como utensilios de uso cotidiano las que la tienen simplemente perforada, pero ello no deja de ser una conjetura ideal sin confirmación posible. Dado que el tratamiento de esa extremidad se convierte en determinante en las agujas-objetos de adorno, se ha juzgado que su forma recta o curva era accesoria a efectos clasificatorios, mas no así en lo que concierne a las agujas-instrumento, en las que se convierte en el factor que establece la diferencia a la hora de catalogarlas, al tener las cabezas iguales.

Hay que repetir en este capítulo lo que se acaba de decir dentro de la industria lítica en cuanto a la amalgama que se aprecia en las fechas de referencia y en tanto a la presencia de dataciones genéricas. Tampoco estas son contraproducentes en el presente caso, ya que existen elementos óseos y ornamentales de vigencia y cronología muy dilatadas. Como máximo exponente de lo dicho habría que citar las piezas dentarias, las conchas y los huesos naturales, los cuales, como ya dijo J. Courtin (1974), no tienen valor cronológico ni tipológico a la vista del amplísimo lapso temporal en el que se mantuvieron en uso.

Las fuentes consultadas para la confección del presente Tesauro están recogidas en la bibliografía que se adjunta, aunque son dos las excelentes obras que han servido de guía fundamental en su elaboración: la de J. M<sup>a</sup>. Rodanés (1987) para la industria ósea y la de H. Barge (1982) para los útiles de adorno.

**Bibliografía**

- BARGE, H. (1982).  
COURTIN, J. (1974).  
MENÉNDEZ, M.; A. JIMENO; V. M. FERNÁNDEZ (1997).  
PIEL-DESRUISSEAU, J. L. (1989).  
RODANÉS VICENTE, J. M<sup>a</sup>. (1987).

**LA INDUSTRIA CERÁMICA***La cerámica pre y protohistórica*

Así como la sistematización o incorporación de las tablas tipológicas de objetos arqueológicos de épocas históricas atendía a unos patrones más cimentados u homogéneos (véase apartado *ad hoc*) en el caso de la cerámica prehistórica no podíamos disfrutar de una sistematización que atendiendo a un solo criterio tamizara toda la producción cerámica desde su invención hasta los estadios históricos.

De forma que la heterogénea casuística podía presentar formas de nomenclatura para las variantes tipológicas de cerámica, entre otras, atendiendo a:

Morfología: Vasijas con perfil en «S», campaniformes, vasos con pie, exvasados, etc.

Decoración: puntillados, espatulados, incisos, a cordones, y otro largo etcétera.

En todo caso rastreables de forma asistemática y con multitud de variantes en relación a la época de estudio y a las variantes tecnológicas.

Lo que se ha tratado de presentar en el presente trabajo es una sistematización y por ende una normalización de las tipologías de cerámica pre y protohistórica atendiendo a un solo criterio: la decoración. Atendiendo a una filiación morfotipológica, es decir, atendiendo al objeto que presenta esas variaciones (véase definición de morfotipos prehistóricos en la Parte I) se ha sistematizado la presencia o ausencia de decoraciones en sus múltiples variables de forma normalizada con el consecuente esquema:

#### **A. Decorada**

A.1. Acanalada

A.2. Boquique

A.3. Cordada

A.3.1. Cordada campaniforme

A.4. Decoración plástica

A.4.1. Decoración plástica a baquetones

A.4.2. Decoración plástica a cordones

A.4.2.1. Decoración plástica a cordones digitados

A.4.2.2 Decoración plástica a cordones lisos

A.4.3. Decoración plástica a lengüetas

A.4.4. Decoración plástica a pastillas

A.4.5. Decoración plástica a pellas

A.4.6. Decoración plástica a tetones

A.5. Esgrafiada

A.6. Excisa

A.7. Impresa

A.7.1. Impresa a digitaciones

A.7.2. Impresa a peine

A.7.3. Impresa a ruedecilla

A.7.4. Impresa a uñadas

A.7.5. Impresa cardial

A.7.6. Puntillada

A.7.6.1. Puntillada campaniforme

A.8. Impreso-incisa

A.8.1. Impreso-incisa campaniforme

A.8. Incisa

A. 8.1. Incisa campaniforme

A.9. Peinada

A.10. Pintada

A.11. Rugosa

#### **B. Lisa**

B.1. Alisada

B.2. Bruñida

B.3. Engobada

B.4. Espatulada

B.5. Lavada

B.6. Sin tratar

Premisa fundamental de la norma internacional de creación de tesauros es la no inclusión de términos homónimos o sinónimos. Evitar que esta sistematización estuviera de forma repetitiva adscrita a los distintos objetos ha conllevado a acompañar el término tipológico en sí del morfotipo al que hace referencia entre paréntesis. Por ejemplo: incisa campaniforme (cazuela).

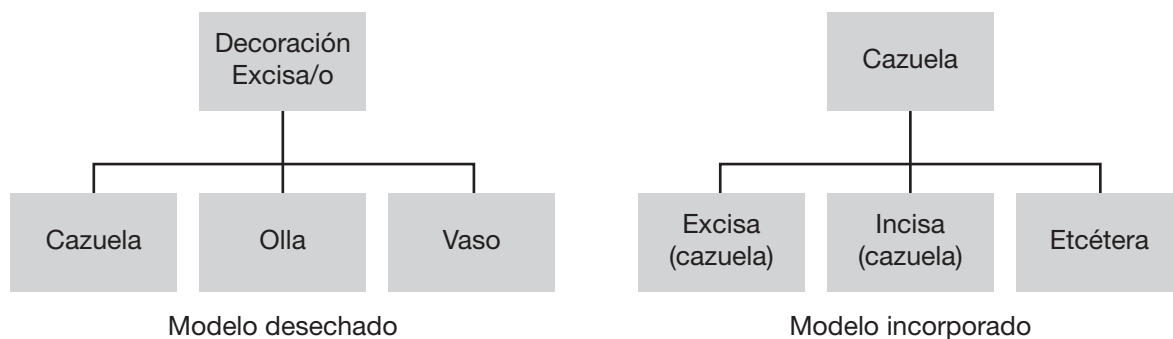

### Bibliografía

- AGUAROD OTAL, C. (1991).  
 BURNED, C. (1976).  
 CASTILLO YURRITA, A. (1928).  
 CASTILLO YURRITA, A. (1954).  
 FATÁS CABEZA, G. y G. BORRÁS (1980).  
 GUILAINE, J. (1972).  
 GUILAINE, J. (coord.) (1976).  
 GUILAINE, J. (1980).  
 HARRISON, R. J.; G. C. MORENO LÓPEZ; A. J. LEGGE (1994).  
 LEROI-GOURHAN, A. et alii (1972).  
 LEROI-GOURHAN, A. et alii (1988).  
 LÓPEZ, P. (Coord.) (1988).  
 MOHEN, J. P.; G. BAILLOUD (1987).  
 MOLINER, M. (1988).  
 NAVARRETE ENCISO, S. (1976).  
 PADILLA MONTOYA, C.; R. MAICAS RAMOS; P. CABRERA BONET (2002).  
 PÉREZ ARRONDO, C. L.; J. CENICEROS HERREROS; P. DUARTE GARASA (1987).  
 RAMÓN FERNÁNDEZ, N. (2006).  
 ROJO GUERRA, M. A.; R. GARRIDO-PENA; I. GARCÍA-MARTÍNEZ DE LAGRÁN (coord.) (2005).  
 ROUDIL, J. L. (1972).  
 VAQUER, J. (1975).

### *La cerámica antigua*

1. CERÁMICA DE BARNIZ NEGRO
2. TERRA SIGILLATA ITÁLICA
3. TERRA SIGILLATA GÁLICA
4. TERRA SIGILLATA HISPÁNICA
5. CERÁMICA DE PAREDES FINAS
6. CERÁMICA PINTADA HISPANO-ROMANA
7. CERÁMICA ENGOBADA (DEL VALLE) DEL EBRO
8. CERÁMICA VIDRIADA

9. TERRA SIGILLATA GÁLICA TARDÍA
10. TERRA SIGILLATA AFRICANA
11. TERRA SIGILLATA FOCENSE
12. CERÁMICA COMÚN
13. ÁNFORAS
14. LUCERNAS
15. BALSAMARIOS

## CODIFICACIÓN DE CATEGORÍAS. ACRÓNIMOS Y DENOMINACIONES TIPOLÓGICAS

Cada uno de los tipos desarrollados viene designado de forma variable, atendiendo a los diversos criterios adoptados en el transcurso del tiempo, denominándose de acuerdo con unos convencionalismos, que no comentaremos ahora, cuya semántica resulta particularmente compleja en la cerámica clásica, incluidos los vidrios y los metales. La clave es la siguiente:

### *Acrónimos de las especies cerámicas*

- **Denominaciones tecnológicas o descriptivas**

Se hace referencia a una característica técnica o física: Cerámica de barniz negro (CBN), o de engobe del valle del Ebro (CEE), Cerámica de paredes finas (CPF), Común (Co), Cerámica Técnica Ibérica (CTI).

- **Denominación tecnológica + criterio geográfico**

Todas las derivaciones de la *Terra Sigillata*: Africana, Gálica, Hispánica, Itálica, Focense y también la Cerámica de Barniz Negro de Cales (CBNca). Igualmente, la Cerámica Engobada del Valle del Ebro (CEE) o la amplia familia de las ánforas y cerámicas comunes (Africana, Aquitana, Bética, Gálica, Griega, etcétera).

- **Denominación geográfica + criterio cronológico**

*Terra Sigillata* Hispánica Altoimperial (TSHA), Intermedian (TSHI) o Tardía (TSHT); *Terra Sigillata Gálica* Tardía (TSGT).

### *Denominaciones tipológicas*

- **Nombres de persona**

- Dressel 20 (ánfora), Erice 20 (fíbula) Se refiere a la tipología establecida por un autor seguida de una declinación numérica o alfabética.

- **Nombres de lugares**

- Es el nombre geográfico del lugar en el que se ha estudiado la forma por primera vez (CoT Arco-briga 1, Albarracín 00077), o bien se ha consagrado con el uso, por su interés sobresaliente, o ya por tratarse del horno de procedencia de las formas: CoB Matagallares 1 (ánfora). Les sigue una declinación numérica o alfabética.

- **Abreviaturas de publicaciones** (véase bibliografía)

Derivadas de publicaciones de referencia, en forma de obras colectivas, como Conspectus (TSI Conspectus R3.3.1 –cáliz–), para la *Terra Sigillata* itálica. También pueden presentarse alusiones directas a la publicación, seguida del año de edición de la misma, más la referencia textual ajustada bien atendiendo al nombre del yacimiento: Cartago 1984, fig. 65, nº 10 (cuenco), Ostia I, 254 B (*operculum*), ya a los autores de la publicación: plato de vidrio Vessberg & Westholm 1956, fig. 42, nº 8.



- **Las seriaciones numéricas:**

- Cifras árabes simples y continuas, 1, 2, 3, 4 ..., Isings 130 (balsamario de vidrio)
- Números ordinales romanos: I, II, III, IV... Keay XXVI (ánfora).
- Series de números de varios dígitos seguidos expresando las derivaciones tipológicas, CBN Morel 2765 (Vaso de borde entrante 2700 y pared de inflexión interna) por el añadido de unidades.
- Los listados numéricos pueden ser simples o compuestos, estructurados a su vez con cifras y letras que completan determinadas subdivisiones dentro de un tipo: Feugere 21a3; Mariné 8.5.c (fíbulas).

- **Las seriaciones alfabéticas**

Listados alfabéticos siguiendo la escala natural y con la posibilidad de la declinación formal con cifras (romanas o árabes) y letras: Bussièrre A VI 8 c (lucerna) o números CTI A.II.8.1 (cantimplora cerámica de técnica ibérica).

- **Seriaciones intermedias**

La indicación “/”, alude a formas intermedias entre dos perfiles: Mariné 8.1/8.2 (fibula).

- **Seriaciones formales + nombre personal**

De tipo descriptivo formal, como Forma circular, Furger-Wartmann-Riha (fibula).

- **Declinaciones formales**

- Los tipos pueden ajustarse con declinaciones formales, distinguidas por letras, mayúsculas o minúsculas: 1 A, 2b, combinaciones alfanuméricas (2.a.2) y otras posibilidades.

## 1. CERÁMICA DE BARNIZ NEGRO

Partiendo de la tipología de Lamboglia (1952), cuyas denominaciones clásicas han terminado por imponerse con el paso del tiempo, incluso a aportaciones posteriores como las de J. P. Morel, que componen la gran sistematización de la cerámica de barniz negro (1981), hemos elaborado el elenco de referencia en torno a cinco grandes «especies» cerámicas que resumen las producciones que se localizan en nuestro territorio de forma predominante. Es especialmente importante la reunión monográfica tenida en Ampurias (AA.VV., 2000) sobre los siglos II y I a.e., muy valiosa, entre otros aspectos, por las síntesis sobre las producciones de Cales, que cada vez toman mayor protagonismo en nuestro ámbito. En el desarrollo tipológico se ha dado preferencia a la nomenclatura de Lamboglia por las razones explicadas, junto con la equivalencia constante de J. P. Morel para las declinaciones formales más significativas.

### Acrónimos

CBNA (pasta A)  
 CBNB (pasta B y afines)  
 CBNC (pasta C)  
 CBNCa (Cales)  
 CBNPE Pequeñas estampillas

### Bibliografía

AQUILUÉ ABADÍAS, X.; J. GARCÍA ROSELLO; J. GUITART DURÁN (coords.) (2000), 395-409.  
 LAMBOGLIA, N. (1952), 139-206.  
 MOREL, J. P. (1981).  
 PRINCIPAL, J. (2005) 11-22.  
 SANMARTI GREGÓ, E. (1978).  
 PEDRONI, L. (2001).  
 PASQUINUCCI, M. (1972).

## 2. TERRA SIGILLATA ITÁLICA (TSI)

Como se desprende de la tipología que sigue, se ha adoptado el que hasta el momento viene siendo el trabajo de referencia, es decir el correspondiente a la obra colectiva *Conspectus*, en su última edición (2002), al que se han incorporado como equivalencias significativas las correspondientes a la obra clásica de Ch. Goudineau (1968), además de algunas declinaciones formales tomadas de G. Pucci, según la revisión del *Atlante* (1985).

### **Bibliografía**

- DRAGENDORF, H. (1895), 18-155.  
 DRAGENDORF, H. y C. WATZINGER (1948).  
 ETTLINGER, E. et alii (2002).  
 GOUDINEAU, CH. (1968).  
 LOESCHCKE, S. (1909), 101-190.  
 HERMET, F. (1934).  
 MAZZEO SARACINO, L. (1985), 175-230.  
 PUCCI, G. (1985), 365-406.  
 RITTERLING, E. (1912).  
 PASSELAC, M. (1993), 555-568.

## 3. TERRA SIGILLATA GÁLICA (TSG)

La tipología de esta familia cerámica sigue siendo deudora en su sistematización del trabajo de Oswald-Pryce (1920) y más recientemente de las síntesis y precisiones de Passelac-Vernhet (1993) que permiten retrazar y ordenar el corpus tipológico de estos materiales, que en lo referente a nuestro ámbito siguen teniendo, predominantemente, como origen principal el taller de La Graufesenque. La presencia de estas producciones entre la TSI y la TSH sigue constituyendo uno de los fenómenos más significativos de la difusión cerámica durante el alto imperio en el territorio hispánico (AA. VV., 2005).

### **Bibliografía**

- NIETO PRIETO, X. et alii (edits.) (2005).  
 HERMET, F. (1934).  
 OSWALD, F. y D. PRYCE (1966).  
 PASSELAC, M. y A. VERNHET (1993), 569-580.  
 BEMONT, C. y J. P. JACOB (1986).  
 VERNHET, A. (1976), 13-27.

## 4. TERRA SIGILLATA HISPÁNICA (TSHA, TSHI y TSHT)

El estudio de referencia tipológica es el de M<sup>a</sup>. Á. Mezquíriz (1961). Desde ese año se han realizado numerosos estudios, donde destacaremos las aportaciones tipológicas, más que cronológicas, de F. Mayet (1983 y 1984) y M<sup>a</sup>. Á. Mezquíriz (1985).

Desde el punto de vista cronológico los avances, desde el año 1961, han sido lentos. Las cronologías que se proponen se refieren a las producciones de los alfares riojanos (cuenca del río Najerilla, La Rioja) y producto de las investigaciones de M. Beltrán en la Colonia *Celsa* y de J. Á. Paz (1991 y 2008) en el territorio de Aragón. El periodo de producción, sin interrupción, se dilata durante unos 445 años, entre *circa* del 65/68 y *circa* del 510. Aunque se pueden diferenciar hasta V fases (Paz Peralta 2008, 506-507) la clasificación utilizada aquí se ha resumido en tres. *Terra Sigillata* Hispánica Altoimperial (TSHA), entre *circa* 65/68 – *circa* 250. *Terra Sigillata* Hispánica Intermedia (TSHI), entre *circa* 250 – *circa* 363/380. *Terra Sigillata* Hispánica Tardía (TSHT), entre *circa* 363/380 y el final de la producción, hacia el año 510.

Las dataciones propuestas para cada recipiente se pueden extrapolar a las producciones de dos alfares de *terra sigillata* ubicados en Aragón, Bronchales (Teruel) y Villarroya de la Sierra (Zaragoza). Ambos es-

tuvieron activos desde fines de la época de Nerón, el de Bronchales hasta *circa* del 175 y el de Villarroya realizo sus últimas manufacturas en una fecha que situamos entre fines del siglo II – inicios del III.

### **Bibliografía**

- MAYET, F. (1983).  
MAYET, F. (1984).  
MEZQUÍRIZ DE CATALÁN, M<sup>a</sup>. Á. (1961).  
MEZQUÍRIZ DE CATALÁN, M<sup>a</sup>. Á. (1985).  
PAZ PERALTA, J. Á. (1991).  
PAZ PERALTA, J. Á. (2008).  
PAZ PERALTA, J. Á. (prensa).

### 5. CERÁMICA DE PAREDES FINAS (CPF)

Se ha partido en el soporte tipológico, de la obra de F. Mayet (1975), un clásico en nuestro territorio, alternando en los matices con las formas tomadas de Marabini (1973) de enorme valor cronológico entre otras cosas. Las producciones territoriales, especialmente las tarraconenses se hacen derivar de los trabajos de J. A. Mínguez (1998, 2005), con las aportaciones de M. Unzu (1979) y J. Sesma (1987).

### **Bibliografía**

- MAYET, F. (1975).  
MARABINI, M. T. (1973).  
SESMA SESMA, J., (1987), 447-454.  
AGUAROD OTAL, M. C. (1984), 27-106.  
UNZU URMENETA, M. (1979), 251-282.  
RICCI, A. (1985), 231-256.  
MÍNGUEZ MORALES, J. A. (1998), 322-282.  
MÍNGUEZ MORALES, J. A. (2005), 317-404.

### 6. CERÁMICA PINTADA HISPANO-ROMANA (CPHR)

Las últimas revisiones de esta cerámica pintada hispanorromana (Abascal 2008) mantienen la tipología establecida inicialmente (Abascal 1986) retomada, de forma intermitente, por los investigadores posteriores (Beltrán Lloris, 1991). Se ha abordado así la seriación general establecida que sintetiza en 48 formas la tipología de estas cerámicas fabricadas por talleres indígenas a partir del alto imperio, tanto en los talleres del Ebro (Celsa) como en los clunienses, de la meseta sur, valle del Ebro y del mediterráneo, cuya producción se inicia a comienzos del s. I y que afecta sustancialmente a la segunda mitad del siglo I, con un evidente descendimiento en los siglos II y III y un renacimiento tardío en la etapa bajoimperial (siglo IV), apoyado en el auge del mundo rural.

### **Bibliografía**

- ABASCAL PALAZÓN, J. M. (1986).  
ABASCAL PALAZÓN, J. M. (1992), 91-96.  
ABASCAL PALAZÓN, J. M. (2008), 429-443.  
BELTRÁN LLORIS, M. (1991), 161-169.  
MARTÍN LÓPEZ, A. (1992), 151-225.

### 7. CERÁMICA ENGOBADA (DEL VALLE) DEL EBRO (CEE)

Se trata de talleres hispanorromanos que imitan, en función de su nacimiento, formas de los repertorios de la amplia familia de la sigillata TSI, TSG, TSH, TSA, cerámica de Paredes finas (CPF) y cerámica común de cocina y mesa (CoT), es decir, se sitúan entre mediados del s. II ae y el s. II primordialmente.

Se propone su denominación como CEE.

Dada la ambigüedad del nombre, entendemos como CEE las que reúnen las siguientes características técnicas: cocción oxidante; pasta beige, marrón claro; cubierta: engobe fino con coloraciones anaranjado, amarronado, con tonos más claros u oscuros, que pueden llegar hasta gamas casi negras en ocasiones. Se aplican igualmente decoraciones, en forma de barbotinas plásticas (representaciones itifálicas en jarras, motivos báquicos...) o pintadas, con repertorios variados.

Estas imitaciones se conocen de forma genérica en el Valle del Ebro, en sentido amplio con diferentes denominaciones, como la «cerámica oxidante con engobe rojo del área ilerdense», o la «cerámica engobada del valle medio del Ebro» y se amplía su esfera hasta la zona SE de la Citerior, en forma menos acusada.

Está pendiente la definición clara de los centros de producción, conociéndose hasta el momento el de Turiaso (Zaragoza), además de otros centros en territorio navarro y riojano, como la Maja (Calahorra, Rioja).

En el proceso cronológico se observa su inicio al tiempo de las producciones avanzadas de la CBN de Cales, la TSI y su intensificación posterior repitiendo modelos de los TSH en el s. II y fechas posteriores. En las indicaciones formales se indica entre corchetes la dependencia formal de otras especies definidas con anterioridad a las que imita o copia: CEE [TSH] 14.

### **Bibliografía**

- AGUAROD OTAL, M. C. (1984), 27-106.  
 AGUAROD OTAL, M. C. (1998), 384-446.  
 AGUAROD OTAL, M. C. (1998 a), 133-198.  
 AGUAROD, M. C. et alii (1999), 77-87.  
 AGUAROD OTAL, M. C. y J. A. MÍNGUEZ MORALES (1998), 447-452.  
 AMARÉ TAFALLA, M. T. (1984), 109-139.  
 BELTRÁN LLORIS, M. (1990).  
 CINCA MARTÍNEZ, J. L.; P. IGUACEL DE LA CRUZ; A. ANTOÑANZAS (2009), 173-212.  
 LUEZAS PASCUAL, R. A. (1988), 61-62, 61-102.  
 LUEZAS PASCUAL, R. A. y M. MARTÍN BUENO (1998), 235-252.  
 MARTÍN LÓPEZ, A. (1992), 223-225.  
 MÍNGUEZ MORALES, J. A. y C. SÁENZ PRECIADO (2007), 235-258.  
 UNZU URMENETA, M. (1979).

## **8. CERÁMICA VIDRIADA (CVR)**

Este grupo de cerámicas presenta escasos hallazgos, por lo que existen contadas tipologías. Para el siglo I destacar la de A. Hochuli-Gysel (1977) y para los siglos II-III, y los hallazgos del Mediterráneo Occidental, subrayar los corpus tipológicos de M. Biagini (1993) y M. Passelac (1993). En Aragón el conjunto más importante de hallazgos procede de la Colonia *Celsa* (Paz Peralta, 1998a y 1998b). Las importaciones proceden de Oriente, Italia y Galia. Hasta el año 2008 no se constató su fabricación en España, concretamente en un alfar, sin localizar, de la cuenca del río Najerilla (La Rioja), entre *circa* del 70 y el año 100 (Paz Peralta 2008a).

### **Bibliografía**

- BELTRÁN LLORIS, M.; M. E. ORTIZ PALOMAR; J. Á. PAZ PERALTA (1997).  
 BIAGINI, M. (1993).  
 HOCHULI-GYSEL, A. (1977).  
 PASSELAC, M. (1993).  
 PAZ PERALTA, J. Á. (1998a).  
 PAZ PERALTA, J. Á. (1998b).  
 PAZ PERALTA, J. Á. (2008a).

## 9. TERRA SIGILLATA GÁLICA TARDÍA (TSGT)

Es de las pocas familias cerámicas en la que los investigadores se ponen de acuerdo en utilizar una única tipología: la que propuso J. Rigoir (1968) hace décadas. En un principio las denominó «sigillées paléochrétiennes grises et orangées». En estudios posteriores sustituyó el nombre por el de «derivées des sigillées paléochrétiennes». Destacan tres zonas de producción: el Provenzal (Marsella), Languedociense (Narbona) y Atlántico (Burdeos). Se manufacturaron entre fines del siglo IV inicios del siglo VI.

### **Bibliografía**

- PAZ PERALTA, J. Á. (1991), 205-219.  
RIGOIR, J. (1968).  
RIGOIR, J. e Y. (1971).

## 10. TERRA SIGILLATA AFRICANA (TSA)

En su estudio destacan dos escuelas, la italiana y la inglesa. La primera, que denomina a estas producciones “terra sigillata chiara”, se inicia con los estudios de Lamboglia en 1958 y 1963, con una tipología incompleta y en la actualidad carente de valor cronológico, y con trabajos posteriores de Carandini y otros.

Hayes (1972) llama a estas cerámicas African Red Slip Ware, recoge la totalidad de las formas y con su correspondiente propuesta cronológica. Esta ordenación tipológica se ha impuesto progresivamente y actualmente es la más utilizada.

Son importantes los estudios de Mackensen (1993), en lo referente a la identificación de talleres, y los de Paz (2004 y 2006) en lo relativo a las precisiones cronológicas obtenidas en las estratigrafías recuperadas en *Caesar Augusta*. Recipientes, como la Hayes 99A y la lucerna Hayes tipo II, se les asignan nuevas dataciones que permiten datar con precisión las unidades estratigráficas.

### **Bibliografía**

- CARANDINI, A. y L. SAGUI (1981).  
CARANDINI, A. y S. TORTORELLA (1981).  
CARANDINI, A. y S. TORTORELLA (1981a).  
HAYES, J. W. (1972), 13-299.  
MACKENSEN, M. (1993).  
MACKENSEN, M. (1998).  
PAZ PERALTA, J. Á. (1991), 171-203.  
PAZ PERALTA, J. Á. (2004).  
PAZ PERALTA, J. Á. (2006).

## 11. TERRA SIGILLATA FOCENSE (TSF)

No es una cerámica muy frecuente en la península Ibérica, su distribución se concentra en las costas del Mediterráneo y Atlántico, en el interior destacan dos fragmentos encontrados en *Caesar Augusta*. Utilizamos la tipología y cronología propuesta por Hayes (1972), que las llamo Late Roman C Ware. El descubrimiento de uno de sus centros de producción en Focea (Turquía occidental, entre Esmirna y Pérgamo) fue determinante para que desde 1980 pasaran a denominarse Phocaeen Red Slip Ware.

### **Bibliografía**

- HAYES, J. W. (1972), 323-370.  
PAZ PERALTA, J. Á. (1991), 221-224.

## 12. CERÁMICA COMÚN ROMANA

Para la confección del repertorio tipológico de la cerámica común romana tarraconense en Aragón han servido de referencia diversos trabajos publicados; entre ellos destacaremos como fundamental

el de C. Aguarod, dirigido por M. Beltrán sobre el *Instrumentum domesticum* de la Casa de los Del-fines de la colonia *Celsa*, en Velilla de Ebro (Zaragoza). Un yacimiento que ha aportado un repertorio notable de formas es *Arcobriga*, cuyos materiales fueron publicados en 1992 por M<sup>a</sup> A. Sánchez en una obra de carácter más general, dirigida por L. Caballero Zoreda.

Otros yacimientos cuyas publicaciones han incrementado el repertorio han sido: *Salduie/Caesarau-gusta* (Zaragoza), *Turiaso* (Tarazona), *Bilbilis* (Cerro de Bámbola), *Labitolosa* (La Puebla de Castro) y Azaila.

Los fondos de los museos de Zaragoza, Huesca y Teruel han proporcionado un interesante número de formas que permanecían sin publicar hasta este momento. Destacan los conjuntos de *Caesa-raugusta*, *Contrebia Belaisca* y *Osca*.

Se ha utilizado la tipología de A. Martínez sobre la cerámica común de época romana en el País Vasco, aparecida en 2004, ya que algunas de las formas recogidas se encuentran presentes en territorio aragonés, tanto las de producción de talleres tarraconenses, como tarraconense-aquitano.

Una obra de referencia utilizada, que permanece inédita, es la tesis de licenciatura de C. Aguarod (1977), sobre la cerámica común romana en el valle medio del Ebro y cuenca alta del Duero, que constituía una tipología con referencia a las formas, por el sistema de citar el apellido del autor acompañado por un número romano consecutivo, tal cómo era frecuente en esas etapas de las in-vestigaciones.

Para aquellas formas que se constatan en territorio aragonés, pero únicamente en fragmentos, se han utilizado las publicaciones, que proporcionan su perfil completo, de áreas geográficas próxi-mas; formas que son susceptibles de compartir talleres de procedencia y modos de hacer comu-nes, tal como sucede, por solo citar un ejemplo, dentro de los útiles de transporte y almacenaje, en el repertorio de las tinajas, con formas que proceden de publicaciones de varios yacimientos navarros realizadas por M<sup>a</sup>. A. Mezquíriz. En otras ocasiones se hace referencia a formas bastante estandarizadas en el mundo romano, procedentes de campamentos alemanes como *Novaesium*.

Para las producciones importadas se ha utilizado fundamentalmente el trabajo de C. Aguarod sobre la cerámica romana importada de cocina en la Tarraconense (1991), que ha sido completado y ma-tizado con las novedades que han aparecido desde su publicación, como sucede con DICOCER. Las tipologías para las producciones africanas se basan en las ya clásicas, elaboradas a partir de las excavaciones de *Ostia*, resumidas en el *Atlante I* y en la obra de J.W. Hayes, con algunas apor-taciones puntuales.

A lo largo de la realización de este trabajo hemos constatado que el panorama del conocimiento ti-pológico de las cerámicas comunes romanas en Aragón dista mucho de estar sistematizado, siendo las producciones importadas las mejor conocidas; mientras que las de talleres tarraconenses espe-ran su estudio, que apenas ha comenzado.

### **Bibliografía**

- AGUAROD OTAL, M. C. (1977).  
AGUAROD OTAL, M. C. (1985), 19-62.  
AGUAROD OTAL, M. C. (1991).  
AGUAROD OTAL, C.; M. P. LAPUENTE MERCADAL; J. A. MÍNGUEZ MORALES; J. PÉREZ ARANTEGUI (1999), 77-87.  
AQUILUÉ, X. (1995), 61-74.  
BARANDIARÁN, I.; M. MARTÍN BUENO; J. RODRÍGUEZ SALIS (1999).  
BATS, M. (1993), 357-361.  
BELTRÁN LLORIS, M. (1970), 89-118.  
BELTRÁN LLORIS, M. (1976).  
BELTRÁN LLORIS, M.; M. C. AGUAROD OTAL; M. A. HERNÁNDEZ PRIETO; J. A. MÍNGUEZ MORALES; J. Á. PAZ PERALTA; M. L. CABRERA MILLET; M. L. GONZÁLEZ PENA (1998).  
BELTRÁN LLORIS, M. y J. Á. PAZ PERALTA (2004).  
BELTRÁN MARTÍNEZ, A. (1983), 319-364.

- BONIFAY, M. (2004).  
CABALLERO ZOREDA, L. (1992).  
DI GIOVANNI, V. (1996), 65-103.  
FILTZINGER, Ph. (1972).  
HILGERS, W. (1969).  
GALVE IZQUIERDO, M. P. (1996).  
GALVE IZQUIERDO, M. P. (2009).  
GASPERETTI, G. (1996), 19-63.  
HAYES, J. W. (1972).  
MAGALLÓN, M. A.; J. A. MÍNGUEZ; D. ROUX; P. SILLIÈRES; M. NAVARRO; J. M. FABRE; C. RICO (1995), 93-145.  
MAGALLÓN, M. A.; J. A. MÍNGUEZ; M. NAVARRO; J. M. FABRE; C. RICO; P. SILLIÈRES (1995), 147-227.  
MARTÍN BUENO, M. (1975).  
MARTÍNEZ SALCEDO, A. (2004).  
MEZQUÍRIZ DE CATALAN, M<sup>a</sup>. A. (1954), 29-54.  
MEZQUÍRIZ DE CATALAN, M<sup>a</sup>. A. (1958).  
MEZQUÍRIZ DE CATALAN, M<sup>a</sup>. A. (1971), 361-383.  
MEZQUIRIZ DE CATALAN, M<sup>a</sup>. A. (1978).  
MEZQUÍRIZ DE CATALAN, M<sup>a</sup>. A. (1985), 157-184.  
MEZQUÍRIZ IRUJO, M<sup>a</sup>. A. (2003).  
PAZ, J.; J. I. ROYO (1980), 119-157.  
PAVOLINI, C. (2000).  
SÁENZ PRECIADO, C. (2010), 40-42.  
SÁNCHEZ, M. A. (1992), 247-281.  
SANTROT, M. H. y J. (1979).  
STUART, P. (1977).  
TORTORELLA, S. (1981), 208-228.  
VEGAS, M. (1973).

### 13. ÁNFORAS

Se ha reflejado en la tipología que sigue el enorme esfuerzo llevado a cabo en la clasificación anfórica en los últimos años, especialmente en territorio hispánico, en donde contamos con síntesis recientes sobre las producciones tarraconenses, que son las de mayor incidencia en nuestro ámbito (López Mullor-Martín, 2008), seguidas de las Béticas (Vargas, Bernal, 2008); se incorporan además las producciones lusitanas (de menor incidencia en el valle del Ebro), las gálicas, griegas tardías, grecoitálicas y del mediterráneo oriental que son los contenedores más frecuentes en el ámbito que tratamos. Sigue siendo imprescindible el trabajo de S. J. Keay (1984) para todo el mundo tardío y sobre las clasificaciones clásicas de las ánforas itálicas se recogen igualmente las matizaciones obradas sobre formas ya de definidas tradicionalmente, como la Dressel 20 (Martin Kilcher 1987).

#### **Acrónimos**

- CoA(fríca)  
CoB(etíca)  
CoG(alíá)  
CoGr(recíá)  
CoGrI(greco-itálicas)  
CoIn(cíerta)  
CoI(talíá)  
CoL(usítana),  
CoMO(Mediterráneo Oriental)  
CoT(arraconense),

**Bibliografía**

- BELTRÁN LLORIS, M. (1990), 263-277.  
 BERNAL CASASOLA, D. (2000), 239-372.  
 BERNI, P. (1988)  
 CAMBI, N. (1989), 311-337.  
 DANGREAU, B.; A. DESBAT; M. PICÓN (1992), 37-50.  
 DESBAT, A. (1990), 203-213.  
 DESBAT, A. y S. MARTIN-KILCHER (1989), 339-365.  
 DESBAT, A. y M. PICÓN (1986), 637-648.  
 DIOGO, A. M. (1991), 179-191.  
 FABIAO, C. (2008), 725-745.  
 GARCÍA VARGAS, E. y D. BERNAL CASASOLA (2008), 661-687.  
 KEAY, S. J. (1984).  
 LAUBENHEIMER, F. (1985).  
 LAUBENHEIMER, F. (1990).  
 LAUBENHEIMER, F. (1992), 75-92.  
 LAUBENHEIMER, F.; CH. GEBARA; I. BERAUD (1992), 15-24.  
 LÓPEZ MULLOR, A. y A. MARTÍN MENÉNDEZ (2008), 689-724.  
 PALAZZO, P. (1989), 548-553.  
 PANELLA, C. (1973), 460-696.  
 PANELLA, C. (1986), 609-636.  
 PANELLA, C. (2001), 177-275.  
 PASCUAL GUASCH, R. (1968), 141-155.  
 PEACOCK, D. P. S. y D. F. WILLIAMS (1986).  
 RAMÓN, J. (1991).

**14. LUCERNAS**

Dada la enorme complejidad de la tipología que se ha tejido en torno a las lucernas y en aras de la mayor simplicidad en la clasificación, se adopta la terminología ejecutada por Bussière en los trabajos monográficos referidos al territorio argelino y que han tenido una completa aplicación monográfica, para la etapa altoimperial (2000), en el caso ampuritano (J. Casas I Genover, V. Soler I Fuste, 2006). No obstante se añaden los referentes de Dressel (1899) y de Ricci (1974) para las lucernas tardorrepublicanas, popularizadas en el valle del Ebro, anotando igualmente las concordancias con la tipología del primer autor. Se incluyen además los prototipos tardíos africanos aunque son de escasa repercusión en el valle del Ebro, tomando igualmente la tipología de referencia de la obra de J. Bussière (2007).

**Bibliografía**

- BELTRÁN LLORIS, M. (1990), 263-277.  
 BUSSIÈRE, J. (2000).  
 BUSSIÈRE, J. (2007).  
 CASAS I GENOVER, J. y V. SOLER I FUSTE (2006).  
 DENEVEAU, J. (1972).  
 DRESSEL, H. (1899), lám. III.  
 HAYES, J. W. (1972).  
 MORILLO CERDÁN, A. (1999).  
 RICCI, M. (1974), 168-234.

**15. BALSAMARIOS**

El balsamario es un contenedor de diario, sobre todo para materias oleosas (sustancias aromáticas, perfumadas o médicas). Pequeño recipiente producido en el área mediterránea entre el helenismo



y la etapa altoimperial, caracterizado por un cuerpo y cuello, alargado, especialmente definidos; funcionalmente parecen continuación del lekythos clásico. Se adopta la tipología más completa, morfológicamente, la enunciada por A. Camilli, que supera a las anteriores y que resume prácticamente las aportaciones más significativas sobre este mundo.

### **Bibliografía**

CAMILLI, A. (1999).  
PY, M. (1993), 581-584.

### *La cerámica andalusí y bajomedieval*

Ante la necesidad de realizar la Tesauroización para llevar a cabo la catalogación normalizada de los materiales arqueológicos presentes en los museos aragoneses, se nos hizo el encargo de analizar la parte correspondiente a los materiales cerámicos de los siglos XI al XV, correspondiente a los periodos Andalusí y Bajomedieval. Como en estos periodos no existe una tipología claramente establecida y aceptada como sucede en la cerámica romana, procedimos a realizar un estudio para establecer su normalización.

## 1. CERÁMICA ANDALUSÍ

Para la recopilación y normalización del repertorio tipológico de este periodo se han consultado varias obras de referencia como son *Ensayo de sistematización de la cerámica árabe en Mallorca*, de G. Roselló-Bordoy», publicada en 1978 y del mismo autor *El nombre de las cosas en al-Andalus: una propuesta de terminología cerámica*, de 1991, y A. Bazzana « Ensayo de tipología de la cerámica musulmana del antiguo Sharq al-Andalus», 1991. Estas obras han servido como punto de partida para adaptar sus clasificaciones formales a los distintos materiales presentes en los yacimientos aragoneses.

Para la elaboración de la tipología de la cerámica andalusí, al no existir una adoptada por la mayoría de investigadores, y teniendo en cuenta que la vamos a utilizar para la catalogación de los fondos museográficos, nos hemos basado fundamentalmente en el repertorio de piezas aparecidas en dos yacimientos fundamentales «Paseo Independencia» de Zaragoza (F. J. Gutierrez 2006) y «El Castillo» de Albarracín (J. Ortega, 2007), este último por la gran cantidad de materiales que ha proporcionado y que nos ha permitido elaborar la tipología incluyendo prácticamente todas las formas que en él han aparecido. En esta clasificación tipológica no incluyo las formas, que de momento, no están presentes en yacimientos ni en museos aragoneses.

Con respecto a la nomenclatura empleada en la denominación de las formas cerámicas hay que tener en cuenta que es muy difícil saber las denominaciones originales que recibirían en su contexto de producción y uso, por lo que la mayor parte de los investigadores que trabajan en cerámicas medievales tienden a emplear la misma gama de denominaciones utilizadas en la actualidad en un medio extracientífico, salvo en aquellos casos en que existe una correspondencia altamente consensuada entre la denominación antigua y la forma cerámica de sus clasificaciones, en cuyo caso lo hemos asignado al término específico.

La metodología aplicada para la realización de la tipología ha sido la misma que en el resto de grupos cerámicos, utilizando el morfotipo, nombre del yacimiento y el NIG del Museo correspondiente.

### **Bibliografía**

GUTIÉRREZ, F. J. (2006).  
GUTIÉRREZ, F. J. y C. DE MIGUEL (2010), 427-459.  
ORTEGA, J. (2002).  
ORTEGA, J. (2007).

## 2. CERÁMICA BAJOMEDIEVAL

La cerámica bajomedieval, correspondiente a los siglos XIII al XV, desarrollada en talleres aragoneses está escasamente estudiada, hay una total ausencia de tipologías cronológicamente contrastadas, tanto de sus formas como de los patrones decorativos más frecuentes. Solamente en el caso de las producciones turolenses encontramos una importante obra de referencia, nos referimos al catálogo realizado por J. Ortega, en 2002, de la exposición, *OPERIS terre turolii. La cerámica bajomedieval en Teruel*. En esta obra se hace una exhaustiva investigación, tanto arqueológica como documental de todos los materiales existentes en los fondos del Museo de Teruel y es de la que nos hemos servido para elaborar un repertorio formal de las producciones bajomedievales de la ciudad de Teruel. Hemos procurado realizar una aproximación, que no quede en una mera taxonomía morfológica sino que las hemos clasificado según las funciones específicas de las distintas piezas. El resultado aunque sólo sea para una parte de las producciones bajomedievales de la cerámica depositada en nuestros museos, es un primer paso para poder catalogarlos de una manera clara y precisa.

La tipología realizada, está basada en los fondos existentes en el Museo de Teruel, procedentes de hallazgos casuales del casco urbano de la ciudad de Teruel, y la denominación tipológica utilizada ha sido el nombre del yacimiento acompañado del número de Inventario General del Museo. Los nombres específicos que se utilizan en algún caso aparecen en la documentación.

Señalar que tanto en las producciones andalusíes como en las bajomedievales hemos incluido las formas prácticamente enteras que se dan en nuestro territorio con lo que queda abierto este trabajo para una ampliación en el futuro.

### **Bibliografía**

ORTEGA, J. (2002).

## LA INDUSTRIA METÁLICA

### 1. FÍBULAS

#### *Época Protohistórica*

La realización de la tipología de las fíbulas protohistóricas, que no ha sido objeto de ningún trabajo específico en Aragón, se ha llevado a cabo sobre la base de los hallazgos de conjunto de los distintos yacimientos, como La Umbría en Daroca, el Cabezo Ballesteros en Épila y la colección Pérez Aguila de Caspe, mencionados sobre todo en la publicación del *II simposio sobre celtíberos: necrópolis celtibéricas* de 1999. Los fondos de los museos de Zaragoza (publicados en el tomo *Arqueología 92*, coord. por M. Beltrán y la Guía del Museo de 2003) y de Teruel, éste último con materiales procedentes de La Caridad, Alto Chacón, El Palomar, El Palao, etc., han proporcionado otro importante conjunto de tipos de fíbulas en su mayoría inéditas. Sin embargo, han sido los estudios tipológicos sobre fíbulas de este periodo de áreas cercanas a Aragón los que han suministrado un mayor número de tipos procedentes sobre todo del yacimiento de *Arcobriga*, fíbulas recogidas en las publicaciones de J. L. Argente de 1994; la de C. González Zamora de 1999 (quien hace referencia a su vez a la obra de M. Lenerz -de Wilde de 1991 sobre las fíbulas del ámbito celtibérico) y, por último, la de S. da Ponte de 2006. Las fíbulas de caballito de Arcóbriga y Monreal de Ariza y la de jinete de Herrera de los Navarros fueron objeto de atención en una monografía específica publicada en 1999 por M. Almagro-Gorbea y M. Torres.

Una nueva variante de las fíbulas tipo La Tène identificada entre el conjunto proporcionado por el yacimiento de La Caridad, ha sido denominada según ese yacimiento. Al nombre acompaña el número de inventario de la fíbula.

#### *Época romana*

La publicación en 1995 por parte de R. Erice de *Las Fíbulas del Nordeste de la Península Ibérica: siglos I a.e. al IV d.e.* recogía una exhaustiva relación de tipos de fíbulas de época romana, con un

extenso número de ejemplares procedentes de yacimientos aragoneses. Este libro ha constituido la base del trabajo tipológico que se plantea ahora, habiéndose cotejado y actualizado con datos extraídos de dos publicaciones posteriores referidas a la Meseta y a Portugal, como son los trabajos de M. Mariné del año 2001 y S. da Ponte del año 2006, sin olvidar la publicación de referencia sobre las fíbulas de la Galia Meridional realizada por M. Feugère en 1985. Los nuevos tipos de fíbulas detectados e incluidos, bien han sido extraídos de nuevas publicaciones, como la editada por R. Erice en la revista *Instrumentum* en 2005 sobre una fibula tipo Trompeta aparecida en *Turiaso*, o el reciente trabajo, asimismo de R. Erice, sobre una fibula leontomorfa procedente de Vera de Moncayo y la KräftigProfilierte de la necrópolis occidental de *Caesaraugusta*, bien se encuentran inéditas en los fondos de los museos de Teruel, Daroca, Celsa y Zaragoza.

Al emprender la recopilación tipológica de las fíbulas protohistóricas se ha puesto de manifiesto no sólo la inexistencia de trabajos monográficos de catalogación dedicados al territorio de Aragón, sino también las exiguas menciones, a veces sin dibujos, en publicaciones de la zona dedicadas a excavaciones de ese periodo.

1. **Nombres de persona.** Se alude a los investigadores cuyos trabajos han ido sistematizando y actualizando las distintas formas de fíbulas: Argente, González Zamora, Almagro-Gorbea y Torres, Feugère, Mariné, da Ponte, Keller, Grabherr y Erice. Nombres seguidos de numerales romanos o cifras arábigas y letras (vocales y consonantes).

2. **Nombres de lugares.** Se observan también denominaciones a partir de lugares geográficos, que designan el nombre actual de un emplazamiento donde se ha estudiado la forma o tipo, como La Caridad seguido de las iniciales del museo donde se encuentra y del número de sigla o inventario de la pieza (La Caridad MTE16858).

### Bibliografía

ALMAGRO-GORBEA, M. y M. TORRES ORTIZ (1999).

ARGENTE OLIVER, J. L. (1994).

BAYLEY, J. y S. BUTCHER (2004).

BÖHME, A. (1970), 5-20.

ERICE LACABE, R. (1995).

ERICE LACABE, R. (2005), 10-12.

ERICE LACABE, R. (en prensa).

FEUGÈRE, M. (1985).

GONZÁLEZ ZAMORA, C. (1999).

GRABHERR, G. (2005).

KELLER, E. (1971).

MARINÉ ISIDRO, M. (2001).

PONTE, da S. (2006).

## 2. LA VAJILLA METÁLICA ROMANA

El artículo publicado por R. Erice Lacabe en 2008 con el título «La vajilla de bronce en Hispania» ha constituido la base para realizar el repertorio tipológico de la vajilla metálica en Aragón. Para la parte dedicada a la vajilla de época tardo-republicana, del mencionado artículo, había sido de gran utilidad el libro sobre la *Vaisselle tardo-républicaine en bronze* coordinado en 1991 por M. Feugère y Cl. Rolley, junto, entre otros, a los artículos de K. Mansel de 2000 y 2004 referidos a la vajilla metálica hallada en Morro de Mezquitilla (Málaga) y a la vajilla de bronce de la Hispania republicana, que también han sido utilizados ahora.

La vajilla de época imperial, por su parte, había contado con el apoyo de diferentes obras especializadas, de las que, para este trabajo, se han utilizado principalmente las de S. Tassinari de 1993 sobre la vajilla de bronce de Pompeya, así como los trabajos monográficos anteriores de H.J. Eggers y M.H.P. Boesterd de 1951 y 1956 respectivamente. Estos tres trabajos presentan un amplio panorama de tipos y formas distintas de vajilla metálica.

Es necesario reseñar la escasez de piezas de vajilla metálica recuperadas en las excavaciones aragonesas y, en los casos en los que se han encontrado, se trata fundamentalmente de pequeñas partes de las mismas, que, a veces, suelen impedir la identificación de las formas originales. Esta escasez es seguramente debida a la capacidad del metal de ser reutilizado, de volver a ser fundido. Son bien conocidos los acopios de piezas, recortes y fragmentos metálicos en los talleres de bronceístas antiguos localizados *in situ*.

En cuanto a la adjudicación de nombres de personas o de lugares vid. supr. pág. 15.

### **Bibliografía**

- BOESTERD, M.H.P. (1956).  
 BOLLA, M.; CH. BOUBE; J-P. GUILLAUMET, (1991) 7-22.  
 BOLLA, M. (1989) 95-111.  
 BOLLA, M. (1991) 113-120.  
 CASTOLDI, M. y M. FEUGÈRE, (1991) 61-88.  
 DELGADO, M. (1970) 15-41.  
 EGGERS, H.G. (1951).  
 ERICE LACABE, R. (2006) 271-280.  
 ERICE LACABE, R. (2008) 197-215.  
 FEUGÈRE, M. (1991) 47-52.  
 FEUGÈRE, M. (1991) 53-59.  
 FEUGÈRE, M. y R. DE MARINIS, (1991) 97-112.  
 GUILLAUMET, J-P. (1991) 89-95.  
 MANSEL, K. (2000) 197-225.  
 MANSEL, K. (2004) 19-33.  
 RIHA, E. y W.B. STERN, (1982)  
 TASSINARI, S. (1993)

### **3. LA CÁPSULA-SELLO**

Para la clasificación de las cápsulas-sello se han utilizado dos estudios tipológicos relativamente recientes, como son los realizados por A. Furger, M. Wartmann y E. Riha, en 2009, sobre la base de los hallazgos de *Augusta Raurica-Augst* (Suiza), y el posterior, firmado por Th. Boucher y M. Feugère, que sigue las mismas pautas de clasificación.

En cuanto a la adjudicación de nombres de personas o de lugares vid. supr. pág. 15.

### **Bibliografía**

- BOUCHER, Th. y M. FEUGÈRE, (2009), 9-12.  
 FURGER, A.; M. WARTMANN; E. RIHA (2009).

### **LA INDUSTRIA VÍTREA ROMANA**

Como sucede con las ánforas y lucernas existe una enorme complejidad en la tipología, en especial con publicaciones realizadas desde los años 80 del siglo XX. En aras de una mayor simplicidad en la clasificación, se adopta la tipología propuesta por Isings (1957), la más utilizada por los investigadores, y que recoge la gran mayoría de los recipientes fabricados entre los siglos I-V, con propuestas cronológicas para cada forma. El resto de tipologías están confeccionadas, exclusivamente, con los recipientes recuperados en yacimientos (Herculano, Trier, etcétera). Como consecuencia de las excavaciones realizadas en Aragón (colonias y asentamientos romanos) donde destacan *Celsa* (Paz Peralta 1991), *Caesar Augusta* y el *municipium Turiaso* (Ortiz Palomar 2001), las propuestas cronológicas de Isings han sufrido modificaciones en numerosas dataciones (Paz Peralta, Ortiz Palomar 2004). Las formas que se ilustran se refieren exclusivamente a recipientes constatados en Aragón.

En cuanto a la adjudicación de nombres de personas o de lugares vid. supr. pág. 15.

**Bibliografía**

FUENTES DOMÍNGUEZ, Á.; M. E. ORTIZ PALOMAR; J. Á. PAZ PERALTA (coms.) (2001).

ISINGS, C. (1957).

ORTIZ PALOMAR, M. E. (2001).

PAZ PERALTA, J. Á. (1998).

PAZ PERALTA, J. Á. (2000).

PAZ PERALTA, J. Á. y M. E. ORTIZ PALOMAR (2004).

*La comisión redactora*

PARTE I  
DICCIONARIO  
DE MORFOTIPOS





MORFOTIPO	ADSCRIPCIÓN	TÉRMINO ESPECÍFICO	DEFINICIÓN
<b>Abalorio</b>			
	<i>D.R.A.E.</i>		(Del ár. hisp. <i>alballúri</i> , el de vidrio, este del ár. clás. <i>billawr</i> , y este del gr. βήρυλλος, berilo). 1. m. Conjunto de cuentas agujereadas, con las cuales, ensartándolas, se hacen adornos y labores.
	<i>Prehistoria</i>		Véase <b>Cuenta</b>
	<i>Antigüedad</i>		Pequeño objeto, susceptible de realizar en todo tipo de material, que adopta multitud de formas, la más frecuente es la esférica, y que como característica esencial tiene una perforación longitudinal para ensartar en un hilo o cordón. También se conoce como cuenta de collar.
	<i>Medievo</i>		
<hr/>			
<b>Aceitera</b>			
	<i>D.R.A.E.</i>		Véase «Alcuza»: 1. f. Vasija de barro, de hojalata o de otros materiales, generalmente de forma cónica, en que se guarda el aceite para diversos usos.
	<i>Prehistoria</i>		
	<i>Antigüedad</i>		
	<i>Medievo</i>	Alcuza	Vasija de cuerpo cilíndrico o cónico, generalmente con boca trilobulada y un asa.
<hr/>			
<b>Aguamanil</b>			
	<i>D.R.A.E.</i>		(Del lat. mediev. <i>aquamanīle</i> ). 1. m. Jarro con pico para echar agua en la palangana o pila donde se lavan las manos, y para dar aguamanos. 2. m. Palangana o pila destinada para lavarse las manos.
	<i>Prehistoria</i>		
	<i>Antigüedad</i>		
	<i>Medievo</i>		Recipiente para contener el agua destinada al lavamanos, con varios orificios para la salida de ésta y en ocasiones con largo tubo vertedor.
<hr/>			
<b>Aguja</b>			
	<i>D.R.A.E.</i>		(Del lat. <i>*acucūla</i> , dim. de <i>acus</i> , aguja). 1. f. Barra pequeña y puntiaguda, de metal, hueso o madera, con un ojo por donde se pasa el hilo, cuerda, correa, bejuco, etc., con que se cose, borda o teje.
	<i>Prehistoria</i>		Pieza apuntada, de tamaño adecuado a la función de costura, con perforación en el extremo opuesto. Puede presentar el fuste recto o curvado
	<i>Antigüedad</i>		
	<i>Medievo</i>		



MORFOTIPO	ADSCRIPCIÓN	TÉRMINO ESPECÍFICO	DEFINICIÓN
<b>Alabarda</b>			
	<i>D.R.A.E.</i>		(Quizá del it. alabarda o del fr. hallebarde, este del a. al. medio helmbarte, de helm, empuñadura, y barte, hacha, y este del germ. *helmbart). 1. f. Arma ofensiva, compuesta de un asta de madera de dos metros aproximadamente de largo, y de una moharra con cuchilla transversal, aguda por un lado y en forma de media luna por el otro.
	<i>Prehistoria</i>		
	<i>Antigüedad</i>		
	<i>Medievo</i>		
<b>Alambique</b>			
	<i>D.R.A.E.</i>		(Del ár. hisp. <i>alanbíq</i> , este del ár. clás. <i>inbīq</i> , y este del gr. ἄμβιξ, -ικος). 1. m. Aparato que sirve para destilar o separar de otras sustancias más fijas, por medio del calor, una sustancia volátil. Se compone fundamentalmente de un recipiente para el líquido y de un conducto que arranca del recipiente y se continúa en un serpentín por donde sale el producto de la destilación. U. t. en sent. fig.
	<i>Prehistoria</i>		
	<i>Antigüedad</i>		
	<i>Medievo</i>		Utensilio de perfil acampanado con un tubo lateral empleado en la destilación.
<b>Alfiler</b>			
	<i>D.R.A.E.</i>		(Del ant. <i>alfilel</i> , este del ár. hisp. <i>alḥilál</i> , y este del ár. clás. <i>ḥilāl</i> ). 1. m. Clavo metálico muy fino, que sirve generalmente para prender o sujetar alguna parte de los vestidos, los tocados y otros adornos de la persona.
	<i>Prehistoria</i>		Pieza apuntada sin perforación caracterizada por su forma alargada, aunque de escasa longitud, su cuidado pulimento y su fino grosor. La presencia o no de una cabeza destacada pasaría a ser un criterio secundario de clasificación. En caso de presentarla, puede ser esférica, globular, ovoide, cónica, cilíndrica, circular, poligonal, etc.
	<i>Antigüedad</i>		
	<i>Medievo</i>		

MORFOTIPO	ADSCRIPCIÓN	TÉRMINO ESPECÍFICO	DEFINICIÓN
<b>Anfora</b>			
	<i>D.R.A.E.</i>		(Del lat. <i>amphōra</i> , y este del gr. ἀμφορεύς, vaso grande de dos asas). 1. f. Cántaro alto y estrecho, de cuello largo, con dos asas, terminado en punta, y muy usado por los antiguos griegos y romanos. 2. f. Medida antigua de capacidad, equivalente, entre los romanos, a 26,2 l.
	<i>Prehistoria</i>		
	<i>Antigüedad</i>	<b>Peliké</b>	Contenedor cerámico de transporte marítimo dotado de dos asas laterales y un pivote inestable para facilitar su embarque y sistematización por capas alternantes. Las destinadas a transporte fluvial tuvieron el fondo plano. Transportó sobre todo aceite, vino y salazones. Se hizo también en bronce para contener líquidos, presentando una forma de pronunciada panza circular junto a un cuello alto, dos asas provistas de dedil y un aro que, abrazando el borde de la vasija, termina en cabezas generalmente zoomorfas.
	<i>Medievo</i>		
<hr/>			
<b>Anforisco</b>			
	<i>D.R.A.E.</i>		Sin definición en D.R.A.E.
	<i>Prehistoria</i>		
	<i>Antigüedad</i>		Ánfora de dimensiones reducidas.
	<i>Medievo</i>		
<hr/>			
<b>Anillo</b>			
	<i>D.R.A.E.</i>		(Del lat. <i>anĕllus</i> ). 2. m. Aro de metal u otra materia, liso o con labores, y con perlas o piedras preciosas o sin ellas, que se lleva, principalmente por adorno, en los dedos de la mano.
	<i>Prehistoria</i>		
	<i>Antigüedad</i>		
	<i>Medievo</i>		
<hr/>			
<b>Aplique</b>			
	<i>D.R.A.E.</i>		(Del fr. <i>applique</i> ). 2. m. Candelero de uno o varios brazos, u otra clase cualquiera de lámpara, que se fija en la pared.
	<i>Prehistoria</i>		
	<i>Antigüedad</i>		
	<i>Medievo</i>		

MORFOTIPO	ADSCRIPCIÓN	TÉRMINO ESPECÍFICO	DEFINICIÓN
<b>Apuntado</b>			
	<i>D.R.A.E.</i>		1. adj. Que hace puntas por las extremidades.
	<i>Prehistoria</i>		Útil poco elaborado provisto de una punta que no puede identificarse con ninguno de los morfotipos descritos en el diccionario.
	<i>Antigüedad</i>		
	<i>Medievo</i>		
<hr/>			
<b>Arandela</b>			
	<i>D.R.A.E.</i>		2. f. En general, cualquier pieza en forma de disco perforado.
	<i>Prehistoria</i>		Pieza de forma discoidal con perforación central. Se diferencia del <b>Disco</b> en varios aspectos: la perforación suele ser recta; la sección no es aplanada, sino gruesa, troncocónica o semiesferoidal; el aspecto general es más macizo y con solo la base plana.
	<i>Antigüedad</i>		
	<i>Medievo</i>		
<hr/>			
<b>Arpón</b>			
	<i>D.R.A.E.</i>		(Etim. disc.; cf. fr. <i>harpon</i> ). 1. m. Instrumento que se compone de un astil de madera armado por uno de sus extremos con una punta de hierro que sirve para herir o penetrar, y de otras dos que miran hacia el astil y hacen presa.
	<i>Prehistoria</i>		Pieza apuntada provista de series de dientes laterales, bien en un solo lado, bien en los dos. Los unilaterales se dividen en Tipo A (con la serie dentada más bien corta y con dientes poco numerosos) y en Tipo B (con larga porción dentada y dientes numerosos, formando series densas y a veces de talla pequeña). Los bilaterales se clasifican según el módulo o el perfil de los dientes: Tipo A (dientes esbeltos), Tipo B (dientes rechonchos) y Tipo C (dientes compactos).
	<i>Antigüedad</i>		
	<i>Medievo</i>		
<hr/>			
<b>Askos</b>			
	<i>D.R.A.E.</i>		Sin definición en D.R.A.E.
	<i>Prehistoria</i>		
	<i>Antigüedad</i>		Recipiente de cuerpo circular con asa arqueada que une una extremidad del cuerpo con la boca que se abre sobre un cuello corto y cilíndrico
	<i>Medievo</i>		Véase <b>Enfriador</b>

MORFOTIPO	ADSCRIPCIÓN	TÉRMINO ESPECÍFICO	DEFINICIÓN
<b>Ataifor</b>			
	<i>D.R.A.E.</i>		2. m. Plato hondo para servir viandas, que se usaba antiguamente.
	<i>Prehistoria</i>		
	<i>Antigüedad</i>		
	<i>Medievo</i>		Forma cerámica hemisférica cuya relación diámetro máximo - altura es igual a la de la <b>Escudilla</b> , pero de mayores proporciones. Se usó para la presentación y consumo colectivo de alimentos en la mesa.
<b>Azagaya</b>			
	<i>D.R.A.E.</i>		(Del ár. hisp. <i>azzaġáya</i> ). 1. f. Lanza o dardo pequeño arrojado.
	<i>Prehistoria</i>		Pieza apuntada y alargada, de la misma familia que el <b>Arpón</b> , pero sin ninguna clase de diente. Su clasificación se asienta sobre criterios un tanto dispares, ya sea en su configuración (biapuntada losángica), ya en un trazo externo (acanalada), ya en la forma de su base (a doble bisel, ahorquillada, hendida y monobiselada).
	<i>Antigüedad</i>		
	<i>Medievo</i>		
<b>Balsamario</b>			
	<i>D.R.A.E.</i>		Sin definición en D.R.A.E.
	<i>Prehistoria</i>		
	<i>Antigüedad</i>	<b>Ampulla - Aribalos</b>	Recipiente de cuerpo globular o alargado y de cuello largo, estrecho y diferenciado; el metálico está provisto además de asas y tapón. Servía para contener ungüentos, perfumes y aceites.
	<i>Medievo</i>		
<b>Barreño</b>			
	<i>D.R.A.E.</i>		(De <i>barro</i> ). Vasija de barro, metal, plástico, etc., de bastante capacidad, generalmente más ancha por la boca que por el asiento, que sirve para fregar la loza y para otros usos.
	<i>Prehistoria</i>		
	<i>Antigüedad</i>	<b>Pelvis</b>	Vasija cerámica de aspecto troncocónico, de paredes normalmente gruesas y labios sencillos utilizada en los procesos culinarios en frío o para lavados variados. La metálica es una forma casi hemisférica de paredes laminares provista de un pie y unas asas soldadas.
	<i>Medievo</i>	<b>Alcadafe</b>	

MORFOTIPO	ADSCRIPCIÓN	TÉRMINO ESPECÍFICO	DEFINICIÓN
<b>Biapuntado</b>			
	<i>D.R.A.E.</i>		Sin definición en D.R.A.E.
	<i>Prehistoria</i>		Pieza con dos puntas generalmente con forma romboidal o losángica y fusiforme de sección oval, rectangular o poligonal. Ocasionalmente pueden presionar un nervio central en una de las caras lo que da lugar a una sección triangular.
	<i>Antigüedad</i>		
	<i>Medievo</i>		
<hr/>			
<b>Biberón</b>			
	<i>D.R.A.E.</i>		(Del fr. biberon). 1. m. Utensilio para la lactancia artificial que consiste en una botella pequeña de cristal, porcelana u otra materia, con un pezón, generalmente de goma elástica, para la succión de la leche.
	<i>Prehistoria</i>		
	<i>Antigüedad</i>		
	<i>Medievo</i>		
<hr/>			
<b>Bifaz</b>			
	<i>D.R.A.E.</i>		1. adj. Arqueol. Se dice de un útil lítico de forma más o menos almendrada, tallado por sus dos caras y con aristas cortantes, característico especialmente del Paleolítico inferior y del medio. U. m. c. s. m.
	<i>Prehistoria</i>		Útil lítico, más largo que ancho, tallado más o menos totalmente en sus dos caras y con aristas cortantes. Sus dimensiones se encontrarán entre 5 a 30 cm.
	<i>Antigüedad</i>		
	<i>Medievo</i>		
<hr/>			
<b>Botella</b>			
	<i>D.R.A.E.</i>		(Del fr. bouteille, y este del lat. <i>butticŭla</i> ). 1. f. Vasija de cristal, vidrio, barro cocido u otro material, con el cuello estrecho, que sirve para contener líquidos.
	<i>Prehistoria</i>		Forma globular u ovoide con cuello señalado que puede tener asas. La proporción entre el diámetro de la boca y el diámetro máximo de la pieza se encuentra entre el 30% y el 60%. De forma excepcional se puede encontrar que esta proporción rebasa el 70%.
	<i>Antigüedad</i>	<b>Lagoena</b>	Vasija cerrada de cerámica o vidrio, con cuello cilíndrico claramente diferenciado del cuerpo que puede tener un asa, usada para contener líquidos.
	<i>Medievo</i>		

MORFOTIPO	ADSCRIPCIÓN	TÉRMINO ESPECÍFICO	DEFINICIÓN
<b>Botón</b>			
	<i>D.R.A.E.</i>		(De botar). 1. m. Pieza pequeña de metal, hueso, nácar u otra materia, forrada de tela o sin forrar, que se pone en los vestidos para que, entrando en el ojal, los abroche y asegure. También se pone por adorno.
	<i>Prehistoria</i>		Objeto perforado con una notable diversidad morfológica (aunque predominen los tipos circulares y cuadrangulares), en hueso, concha o piedra, al que se atribuye tal función por su similitud formal con las piezas actuales de idéntico uso. Se clasifican según las modalidades de perforación.
	<i>Antigüedad</i>		
	<i>Medievo</i>		
<b>Brasero</b>			
	<i>D.R.A.E.</i>		(De brasa). 1. m. Pieza de metal, honda, ordinariamente circular, con borde, y en la cual se echa o se hace lumbre para calentarse. Suele ponerse sobre una tarima, caja o pie de madera o metal.
	<i>Prehistoria</i>		
	<i>Antigüedad</i>		Recipiente cerámico globular, con perforaciones en el cuerpo y vaso abierto de labio saliente. Suele estar dotado de un asa y provisto de pie alto diferenciado. Se denomina así también a una vasija de bronce de forma hemisférica, provista de asas móviles y, en ocasiones, de un pie, utilizada probablemente para el aseo.
	<i>Medievo</i>		
<b>Brazalete</b>			
	<i>D.R.A.E.</i>		1. m. Aro de metal o de otra materia, con piedras preciosas o sin ellas, que rodea el brazo por más arriba de la muñeca y se usa como adorno.
	<i>Prehistoria</i>		Objeto en hueso, piedra o concha, con una perforación central lo suficientemente grande para que permita la introducción de la mano y su colocación en la muñeca.
	<i>Antigüedad</i>		
	<i>Medievo</i>		
<b>Broche de cinturón</b>			
	<i>D.R.A.E.</i>		Sin definición en D.R.A.E. Véase «Broche»: (Del fr. broche, y este del lat. brocca). 1. m. Conjunto de dos piezas, por lo común de metal, una de las cuales engancha o encaja en la otra.
	<i>Prehistoria</i>		Placa que sirve para sujetar las dos extremidades de un cinturón, generalmente de cuero. El material más frecuente utilizado es el bronce que casi siempre está decorado.
	<i>Antigüedad</i>		
	<i>Medievo</i>		

MORFOTIPO	ADSCRIPCIÓN	TÉRMINO ESPECÍFICO	DEFINICIÓN
<b>Bruñidor</b>			
	<i>D.R.A.E.</i>		2. m. Instrumento para bruñir.
	<i>Prehistoria</i>		Pieza hecha sobre huesos tubulares, cilíndricos o de sección cuadrangular o poligonal, de longitud variable, cuya extremidad distal ha sido truncada en monobisel. El resto óseo puede conservar o no la base articular. También elemento elaborado en piedra, especialmente un canto rodado, utilizado para bruñir las superficies cerámicas; conocido en la historiografía española como pulidor.
	<i>Antigüedad</i>		
	<i>Medievo</i>		
<b>Buril</b>			
	<i>D.R.A.E.</i>		(Del fr. <i>burin</i> ). 1. m. Instrumento de acero, prismático y puntiagudo, que sirve a los grabadores para abrir y hacer líneas en los metales.
	<i>Prehistoria</i>		Útil de piedra tallada cuya parte activa corresponde a un estrecho filo o bisel obtenido por una técnica especial («técnica del golpe de buril» definida como aquella de retoque de talla lítica que consiste en levantar mediante una sola percusión o presión una especie de laminilla, llamada lasca de buril, a partir de una superficie preparada (truncadura, muesca...) o no, consiguiendo una arista cortante.
	<i>Antigüedad</i>		
	<i>Medievo</i>		
<b>Cáliz</b>			
	<i>D.R.A.E.</i>		(Del lat. <i>calix</i> , <i>-icis</i> , copa). 2. m. poét. Copa o vaso.
	<i>Prehistoria</i>		
	<i>Antigüedad</i>		Recipiente cerámico, de vidrio o plata, de gran capacidad (coeficiente de proporciones diámetro máximo/altura de 0,80) con vástago y pie diferenciado. En la cerámica forma casi específica de la <i>terra sigillata</i> itálica destinada al servicio del vino.
	<i>Medievo</i>		
<b>Caja</b>			
	<i>D.R.A.E.</i>		(Del lat. <i>capsa</i> ). 1. f. Recipiente que, cubierto con una tapa suelta o unida a la parte principal, sirve para guardar o transportar en él algo.
	<i>Prehistoria</i>		
	<i>Antigüedad</i>	<b>Pyxis</b>	Recipiente cilíndrico, ligeramente estrangulado en su centro, pie y boca de diámetro semejante y borde preparado para recibir una tapadera. De uso no muy claro (saleros en el mundo griego del siglo V a. e.) se suele asociar a los perfumes y en general a productos de cosmética y de tocador femenino.
	<i>Medievo</i>		

MORFOTIPO	ADSCRIPCIÓN	TÉRMINO ESPECÍFICO	DEFINICIÓN
<b>Candelabro</b>			
	<i>D.R.A.E.</i>		(Del lat. <i>candelābrum</i> ). 1. m. Candelero de dos o más brazos, que se sustenta sobre su pie o sujeto en la pared.
	<i>Prehistoria</i>		
	<i>Antigüedad</i>		
	<i>Medievo</i>		
<hr/>			
<b>Cantarilla</b>			
	<i>D.R.A.E.</i>		(Del dim. de <i>cántara</i> ). 1. f. Vasija de barro, sin baño, del tamaño y forma de una jarra ordinaria y boca redonda.
	<i>Prehistoria</i>		
	<i>Antigüedad</i>		
	<i>Medievo</i>		Vasija de función y perfil similar al Cántaro, pero menor tamaño y, por lo general, de un asa o en ocasiones de dos.
<hr/>			
<b>Cántaro</b>			
	<i>D.R.A.E.</i>		(Del lat. <i>canthārus</i> , y este del gr. <i>κάνθαρος</i> ). 1. m. Vasija grande de barro, angosta de boca, ancha por la barriga y estrecha por el pie y por lo común con una o dos asas.
	<i>Prehistoria</i>		
	<i>Antigüedad</i>		
	<i>Medievo</i>		Vasija de mediano tamaño, base plana o convexa, cuerpo piriforme, cuello destacado y dos asas, empleada para transporte de líquidos. Pese a la homonimia no debe confundirse con el término <b>Kantharos</b> .
<hr/>			
<b>Cantimplora</b>			
	<i>D.R.A.E.</i>		(Del cat. cantimplora). 1. f. Frasco de metal aplanado y revestido de material aislante para llevar la bebida.
	<i>Prehistoria</i>		
	<i>Antigüedad</i>	<b>Ampulla</b>	Recipiente de cuerpo circular y sección aplastada, provisto de dos asas laterales junto al cuello para su suspensión durante el transporte. Se asocia al agua.
	<i>Medievo</i>		
<hr/>			
<b>Cacerola</b>			
	<i>D.R.A.E.</i>		(De <i>cazo</i> ). 1. f. Vasija de metal, de forma cilíndrica, con asas o mango [...].
	<i>Prehistoria</i>		
	<i>Antigüedad</i>		Vasija de metal, de forma cilíndrica y profundidad variable, provista de un asa plana horizontal y tres pequeños pies en forma de pelta en la base, que sirve para contener líquidos.
	<i>Medievo</i>		



MORFOTIPO	ADSCRIPCIÓN	TÉRMINO ESPECÍFICO	DEFINICIÓN
-----------	-------------	--------------------	------------

### Cápsula-sello

<i>D.R.A.E.</i>			(Del lat. <i>capsŭla</i> , dim. de <i>capsa</i> , caja).
<i>Prehistoria</i>			
<i>Antigüedad</i>	<b>Signum - Sigillum</b>		Pieza que se compone de una caja de diversas formas, cuya base está provista de tres o cuatro orificios circulares y presenta en el borde dos escotaduras equidistantes. La tapa puede estar decorada y se une a la caja a través de una charnela en un extremo y un pivote en el opuesto que encaja en el borde. Se utilizó para sellar documentos, rellenando la caja de cera, cruzando dos cordones por las ranuras y encajando la tapa.
<i>Medievo</i>			

### Cazo

<i>D.R.A.E.</i>			(Quizá del b. lat. <i>cattŭa</i> ). 1. m. Recipiente de cocina, de metal, porcelana, etc., generalmente más ancho por la boca que por el fondo, pero a veces cilíndrico, con mango y, por lo general, un pico para verter.  2. m. Utensilio de cocina que consta de un recipiente hemisférico con mango largo y que se destina a transvasar alimentos líquidos o de poca consistencia de un recipiente a otro.
<i>Prehistoria</i>			Forma compuesta de vaso hemisférico u ovoide y mango. El diámetro del vaso se encuentra entre 7 y 15 cm.
<i>Antigüedad</i>	<b>Cyathus - Simpulum</b>		Recipiente generalmente más ancho por la boca que por el fondo, con mango generalmente largo, y que se destina a transvasar alimentos líquidos o de poca consistencia de un recipiente a otro. También utilizado en labores higiénicas del baño (cazo de bañera).
<i>Medievo</i>			

### Cazuela

<i>D.R.A.E.</i>			(De <i>cazo</i> ). 1. f. Vasija, por lo común redonda y de barro, más ancha que honda, que sirve para guisar y otros usos.  3. f. Recipiente de cocina, hecho de metal, más ancho que alto, con dos asas y tapa.
<i>Prehistoria</i>			Recipiente utilizado en cocina y frecuentemente aplicado al fuego con un índice de proporción diámetro máximo pieza / altura que está entre 2 y 1 unidades (Bats, 1988, 24). Normalmente el diámetro de la boca y el diámetro máximo de la pieza son muy similares. A modo de excepción, en cuanto a la función distinguiríamos las conocidas como cazuelas campaniformes con uso desconocido pero distinta del tradicional vaso.
<i>Antigüedad</i>	<b>Caccabus - Tripes</b>		Vasija cerámica en la que predomina la anchura sobre la profundidad, utilizada en cocina para los guisos. Puede estar dotada de tapadera y provista, a veces, de asas horizontales e incluso de pitorro vertedor en la cerámica ibérica.
<i>Medievo</i>			

MORFOTIPO	ADSCRIPCIÓN	TÉRMINO ESPECÍFICO	DEFINICIÓN
<b>Chopping tool</b>			
	<i>D.R.A.E.</i>		Sin definición en D.R.A.E.
	<i>Prehistoria</i>		Útil de piedra tallada sobre canto rodado que presenta un filo rectilíneo o sinuoso, generalmente parcial, con levantamientos en sus dos caras.
	<i>Antigüedad</i>		
	<i>Medievo</i>		
<b>Chopper</b>			
	<i>D.R.A.E.</i>		Sin definición en D.R.A.E.
	<i>Prehistoria</i>		Útil de piedra tallada sobre canto rodado que presenta un filo rectilíneo o sinuoso, generalmente parcial, con levantamiento en una sola de sus caras.
	<i>Antigüedad</i>		
	<i>Medievo</i>		
<b>Cinzel</b>			
	<i>D.R.A.E.</i>		(Del b. lat. <i>scisellum</i> , y este del lat. <i>scindĕre</i> , hender). 1. m. Herramienta de 20 a 30 cm de largo, con boca acerada y recta de doble bisel, que sirve para labrar a golpe de martillo piedras y metales.
	<i>Prehistoria</i>		Pieza con la extremidad distal trabajada en doble bisel. La clasificación es parecida a la de los punzones y se basa también en la extremidad proximal.
	<i>Antigüedad</i>		
	<i>Medievo</i>		
<b>Colador</b>			
	<i>D.R.A.E.</i>		Véase «Coladero» 1. m. Manga, cedazo, paño, cesto o vasija en que se cuela un líquido.
	<i>Prehistoria</i>		Recipiente de diversas formas y formatos caracterizado por su superficie perforada. Aquellos coladores que presentan una forma de molde con doble abertura se han interpretado como queseras.
	<i>Antigüedad</i>	<b>Colum</b>	Recipiente con filtro. En la cerámica romana de barniz negro está provisto de un asa lateral de implantación horizontal. En metal se compone de tres piezas, un vaso de fina lámina perforada, un asa en forma de anillo en posición vertical y una lámina en el borde para apoyar el dedo pulgar.
	<i>Medievo</i>		

MORFOTIPO	ADSCRIPCIÓN	TÉRMINO ESPECÍFICO	DEFINICIÓN
-----------	-------------	--------------------	------------

### Colgante

<i>D.R.A.E.</i>			(Del ant. part. act. de colgar). 2. m. Joya que pende o cuelga.
<i>Prehistoria</i>			Objeto destinado a ser suspendido, de tamaño variable pero normalmente superior al de las cuentas de collar, de las que se diferencia también por su forma más alargada y por el tipo de perforación, siempre excéntrica y en ocasiones con más de una de ellas. Fueron elaborados con piedras singulares, conchas (bivalvos y gasterópodos marinos), huesos y piezas dentarias (caninos e incisivos).
<i>Antigüedad</i>			
<i>Medievo</i>			

### Copa

<i>D.R.A.E.</i>			(Del lat. <i>Cuppa</i> ). 1. f. Vaso con pie para beber.
<i>Prehistoria</i>	–		Forma compuesta por un <b>Cuenco</b> o <b>Vaso</b> con un pie destacado. En ocasiones está provisto de vástago.
<i>Antigüedad</i>	<b>Calix - Skyphos</b>		
<i>Medievo</i>	–		

### Coticula

<i>D.R.A.E.</i>			Sin definición en D.R.A.E.
<i>Prehistoria</i>			
<i>Antigüedad</i>			Es un útil de forma rectangular y bordes biselados, fabricado en rocas duras o vidrio, que se utilizaba para aplastar, diluir y mezclar ingredientes farmacéuticos y cosméticos con la ayuda de espátulas. Su forma permitía que fueran encajadas en estuches de médicos, facilitando su transporte.
<i>Medievo</i>			

### Crátera

<i>D.R.A.E.</i>			(Del lat. <i>cratēra</i> , y este del gr. κρατήρ). 1. f. Arqueol. En Grecia y Roma, vasija grande y ancha donde se mezclaba el vino con agua antes de servirlo.
<i>Prehistoria</i>			
<i>Antigüedad</i>			Recipiente metálico o de cerámica, de boca ancha, cuerpo profundo, acampanado o caliciforme, pie muy diferenciado y dos asas, para mezclar el vino con el agua.
<i>Medievo</i>			

MORFOTIPO	ADSCRIPCIÓN	TÉRMINO ESPECÍFICO	DEFINICIÓN
-----------	-------------	--------------------	------------

### Cubilete

*D.R.A.E.*

6. m. Vaso de vidrio, plata u otra materia, más ancho por la boca [...], que antiguamente servía para beber.

*Prehistoria* –

Recipiente de talla pequeña, fondo redondeado o plano. Paredes cilíndricas o curvas y borde con labio recto. El índice de proporción diámetro de boca/altura no está por encima de 1,5 unidades (Bats, 1988, 24).

*Antigüedad* –

*Medievo* –

### Cuchara

*D.R.A.E.*

(De *cuchar*<sup>1</sup>). 1. f. Utensilio que se compone de una parte cóncava prolongada en un mango, y que sirve, especialmente, para llevar a la boca los alimentos líquidos o blandos.

*Prehistoria*

Pieza obtenida sobre huesos alargados, planos o cóncavo-convexos, con el extremo distal redondeado mediante pulimento, aunque este suele extenderse sobre toda la pieza para contornear la pala y su concavidad y para señalar un mango, ya sea por estrechamiento de la base, ya sea a través de una muesca bilateral que establece la diferenciación entre una parte y otra. Extraordinariamente pueden encontrarse ejemplares realizados en cerámica.

*Antigüedad* Cochlear - Ligula

Útil de hueso o metal compuesto por una pala de diversas formas y un mango liso que acaba en punta. Las metálicas presentan un tercer cuerpo, generalmente de volutas, entre la pala y el mango.

*Medievo*

### Cuchillo

*D.R.A.E.*

(Del lat. *cultellus*). 1. m. Instrumento para cortar formado por una hoja de metal de un corte solo y con mango.

*Prehistoria*

Útil lítico sobre lámina alargada, de dimensiones superiores a los 10 cm, con retoque marginal perimetral, y en ocasiones, con retoque plano envolvente unifacial. Éstos son frecuentes en el Calcolítico. Los denominados cuchillos de dorso, frecuentes en el Musteriense, son útiles líticos realizados sobre lasca o lámina ancha que presenta uno de sus filos romo mediante retoque abrupto o conservando el córtex. También pieza hecha sobre un hueso alargado y plano con, al menos, un borde trabajado para ser empleado como elemento cortante, efecto que se consigue normalmente mediante un fino bisel lateral.

*Antigüedad*

*Medievo*

MORFOTIPO	ADSCRIPCIÓN	TÉRMINO ESPECÍFICO	DEFINICIÓN
<b>Cuenco</b>			
	<i>D.R.A.E.</i>		(De <i>cuenca</i> ). 1. m. Recipiente no muy grande de barro u otra materia, hondo y ancho, y sin borde o labio.
	<i>Prehistoria</i>	–	Recipiente generalmente hemisférico, con o sin asas. El índice de proporción diámetro de boca/altura está por debajo de 2,5 y por encima de 1,5 unidades (Bats, 1988, 24).
	<i>Antigüedad</i>	Catinus Acetabulum	
	<i>Medievo</i>	Altamía	
<b>Cuenta</b>			
	<i>D.R.A.E.</i>		8. f. Cada una de las piezas ensartadas o taladradas para collar.
	<i>Prehistoria</i>		Objeto destinado a ser enfilado en un collar o brazalete, hecho de piedra, hueso o concha, con perforación central y variadas morfología y tipometría, aunque generalmente es simétrico.
	<i>Antigüedad</i>		Véase <b>Abalorio</b> .
	<i>Medievo</i>		
<b>Cuña</b>			
	<i>D.R.A.E.</i>		(De <i>cuño</i> ). 1. f. Pieza de madera o de metal terminada en ángulo diedro muy agudo. Sirve para hender o dividir cuerpos sólidos, para ajustar o apretar uno con otro, para calzarlos o para llenar alguna raja o hueco.
	<i>Prehistoria</i>		Pieza con la extremidad distal trabajada en un solo bisel. Puede estar hecha sobre un hueso reconocible y con apófisis (con base) o sobre trozos o esquirlas irreconocibles (sin base).
	<i>Antigüedad</i>		
	<i>Medievo</i>		
<b>Crisol</b>			
	<i>D.R.A.E.</i>		(Del cat. ant. y dialect. <i>cresol</i> ). 1. m. Recipiente hecho de material refractario, que se emplea para fundir alguna materia a temperatura muy elevada.
	<i>Prehistoria</i>		Recipiente de cerámica refractaria con desgrasante de gran calibre utilizado para fundir que puede presentar pico vertedor y formas variadas (ovalado, circular, etc.)
	<i>Antigüedad</i>		
	<i>Medievo</i>		
<b>Denticulado</b>			
	<i>D.R.A.E.</i>		1. adj. Que tiene dentículos.
	<i>Prehistoria</i>		Útil lítico (sobre <b>Lasca</b> , <b>Lámina</b> o <b>Núcleo</b> ) cuyo filo está compuesto por una serie de muescas contiguas del mismo tipo y más o menos regulares.
	<i>Antigüedad</i>		
	<i>Medievo</i>		

MORFOTIPO	ADSCRIPCIÓN	TÉRMINO ESPECÍFICO	DEFINICIÓN
<b>Disco</b>			
	<i>D.R.A.E.</i>		(Del lat. <i>discus</i> , y este del gr. δίσκος). 1. m. Cuerpo cilíndrico cuya base es muy grande respecto de su altura.
	<i>Prehistoria</i>		Objeto plano de forma circular y de sección plana y regular, con perforación central. Se distingue de las cuentas discoidales por su tamaño, el cual debe ser superior a los 20 mm de diámetro.
	<i>Antigüedad</i>		
	<i>Medievo</i>		
<b>Embudo</b>			
	<i>D.R.A.E.</i>		(Del lat. [ <i>traiectorium</i> ] <i>imbūtum</i> , [conducto] lleno de líquido). 1. m. Instrumento hueco, ancho por arriba y estrecho por abajo, en forma de cono y rematado en un cunuto, que sirve para transvasar líquidos.
	<i>Prehistoria</i>	–	
	<i>Antigüedad</i>	<b>Infundibulum</b>	Pieza de cerámica o metal, para encauzar líquidos, caracterizada por un vaso o contenedor y vertedor cilíndrico o cónico de dimensiones variables.
	<i>Medievo</i>	–	
<b>Enfriador</b>			
	<i>D.R.A.E.</i>		Sin definición en D.R.A.E.
	<i>Prehistoria</i>		
	<i>Antigüedad</i>		Véase <b>Askos</b> .
	<i>Medievo</i>	<b>Refridador</b>	Contenedor de líquidos empleado para enfriar las bebidas mediante su inmersión en recipientes con agua fría o hielo. Se trata de formas cerradas, con asa en la parte superior y boca abierta en un extremo.
<b>Escribanía</b>			
	<i>D.R.A.E.</i>		Recado de escribir, generalmente compuesto de tintero, orificio para alojar el palillero y otras piezas, y colocado en un pie o platillo.
	<i>Prehistoria</i>		
	<i>Antigüedad</i>		
	<i>Medievo</i>		
<b>Escotadura</b>			
	<i>D.R.A.E.</i>		(De <i>escotar</i> ). 4. f. Entrante que resulta en una cosa cuando está cercenada, o cuando parece que lo está.
	<i>Prehistoria</i>		Útil lítico sobre lasca o lámina que presenta una muesca lateral retocada por percusión o presión.
	<i>Antigüedad</i>		
	<i>Medievo</i>		

MORFOTIPO	ADSCRIPCIÓN	TÉRMINO ESPECÍFICO	DEFINICIÓN
<b>Escudilla</b>			
	<i>D.R.A.E.</i>		(Del lat. <i>scutella</i> ). 1. f. Vasija ancha y de forma de una media esfera, que se usa comúnmente para servir en ella la sopa y el caldo.
	<i>Prehistoria</i>	–	Recipiente de metal, cerámica, vidrio o madera, cuya relación diámetro de boca/altura está entre 2,5-2,7 a 4 unidades (Bats, 1988, 24).
	<i>Antigüedad</i>	<b>Kylix - Catillus</b>	
	<i>Medievo</i>	<b>Jofaina</b>	
<b>Espada</b>			
	<i>D.R.A.E.</i>		(Del lat. <i>spatha</i> , y este del gr. σπάθη). 1. f. Arma blanca, larga, recta, aguda y cortante, con guarnición y empuñadura.
	<i>Prehistoria</i>		
	<i>Antigüedad</i>		
	<i>Medievo</i>		
<b>Espátula</b>			
	<i>D.R.A.E.</i>		(Del lat. <i>spathŭla</i> ). 1. f. Paleta, generalmente pequeña, con bordes afilados y mango largo [...].
	<i>Prehistoria</i>		Pieza hecha sobre huesos alargados y planos, con un extremo redondeado mediante pulimento. Algún autor los denomina «alisadores».
	<i>Antigüedad</i>		
	<i>Medievo</i>		
<b>Estrígil</b>			
	<i>D.R.A.E.</i>		(Del lat. <i>strigĭlis</i> ). 1. m. desus. Barra de metal en bruto.
	<i>Prehistoria</i>		
	<i>Antigüedad</i>	<b>Strigilis</b>	Es un útil metálico, que se compone de un mango y una pala o cuchara curva de extremos afilados. Se utilizaba en los baños y palestras para raspar a la vez del cuerpo el aceite, y otros ungüentos, junto con la suciedad y el sudor.
	<i>Medievo</i>		

MORFOTIPO	ADSCRIPCIÓN	TÉRMINO ESPECÍFICO	DEFINICIÓN
<b>Farol</b>			
	<i>D.R.A.E.</i>		(De faro). 1. m. Caja de vidrio u otra materia transparente, dentro de la cual se pone una luz. 2. m. Cazoleta formada de aros de hierro, en que se ponen las teas para las luminarias o para alumbrarse.
	<i>Prehistoria</i>		
	<i>Antigüedad</i>	<b>Lantern</b>	Este útil se compone de un cuerpo cilíndrico apoyado sobre tres pies, que se corresponden con tres largueros que aseguran la rigidez de la estructura. Las paredes se cubren con cilindros de cuerno de bóvido, pergamino o vejiga de animal. En su interior se sitúan dos pequeños vasos, uno dentro del otro, el pequeño contenía la mecha mientras que el mayor albergaba el combustible. La cubierta, una lámina en forma de casquete, era móvil a través de dos o tres cadenas que terminan en asas planas.
	<i>Medievo</i>		
<hr/>			
<b>Fíbula</b>			
	<i>D.R.A.E.</i>		(Del lat. <i>fibŭla</i> ). 1. f. Especie de hebilla o broche antiguo que se usaba para sujetar las prendas de vestir.
	<i>Prehistoria</i>		
	<i>Antigüedad</i>		Elemento metálico de sujeción y ornamento de la vestimenta.
	<i>Medievo</i>		
<hr/>			
<b>Ficha de juego</b>			
	<i>D.R.A.E.</i>		(Del fr. <i>fiche</i> ). 3. f. Cada una de las piezas que se usan en algunos juegos.
	<i>Prehistoria</i>		Fragmento de cerámica plano al que se ha dado una forma más o menos circular mediante recorte o pulimento. Se asocia a usos lúdicos y también se le puede denominar tejuelo.
	<i>Antigüedad</i>		
	<i>Medievo</i>		
<hr/>			
<b>Fuente</b>			
	<i>D.R.A.E.</i>		(Del lat. <i>fons, -ntis</i> ). 5. f. Plato grande, más o menos hondo, que se usa para servir los alimentos.
	<i>Prehistoria</i>	–	
	<i>Antigüedad</i>	<b>Patina</b>	
	<i>Medievo</i>	<b>Tajador</b>	Recipiente de metal, cerámica, vidrio o madera, en el que predomina la superficie plana, forma circular, oblonga o cuadrangular utilizado para presentar alimentos o, en su caso, cocinarlos en el horno. Su dimensión máxima suele rebasar los 21-24 cm.



MORFOTIPO	ADSCRIPCIÓN	TÉRMINO ESPECÍFICO	DEFINICIÓN
<b>Fusayola</b>			
	<i>D.R.A.E.</i>		Sin definición en D.R.A.E.
	<i>Prehistoria</i>	–	Pieza de arcilla de aspecto circular, de sección variada (cilíndrica, troncocónica, prismática, ovoide...), con perforación circular central para introducir el huso durante el proceso de hilado en la elaboración de fibras textiles.
	<i>Antigüedad</i>	–	
	<i>Medievo</i>	–	
<b>Geométrico</b>			
	<i>D.R.A.E.</i>		(Del lat. <i>geometricus</i> , y este del gr. γεωμετρικός). 1. adj. Perteneciente o relativo a la geometría.
	<i>Prehistoria</i>		Útil lítico cuya dimensión sea inferior a 40 mm y cuyo espesor menor a 4 mm, con forma geométrica en triángulo, trapecio, rectángulo, rombo o semicírculo (media luna o segmento).
	<i>Antigüedad</i>		
	<i>Medievo</i>		
<b>Gradina</b>			
	<i>D.R.A.E.</i>		Sin definición en D.R.A.E.
	<i>Prehistoria</i>		Pieza elaborada a partir de huesos aplanados, en uno de cuyos bordes se ha destacado un denticulado poco profundo, pero bastante fino, al parecer destinado a decorar recipientes cerámicos con la técnica de la impresión en crudo.
	<i>Antigüedad</i>		
	<i>Medievo</i>		
<b>Grasera</b>			
	<i>D.R.A.E.</i>		2. f. Utensilio de cocina para recoger la grasa de las piezas que se asan.
	<i>Prehistoria</i>		
	<i>Antigüedad</i>		
	<i>Medievo</i>	<b>Grassonera</b>	<b>Cazuela</b> con pico vertedor y asa para recoger la grasa de los asados.
<b>Guttus</b>			
	<i>D.R.A.E.</i>		Sin definición en D.R.A.E.
	<i>Prehistoria</i>		
	<i>Antigüedad</i>		Recipiente cerámico casi cerrado provisto de un vertedor estrecho y normalmente dotado de un asa vertical de implantación igualmente vertical. Puede llevar un segundo orificio destinado al relleno.
	<i>Medievo</i>		

MORFOTIPO	ADSCRIPCIÓN	TÉRMINO ESPECÍFICO	DEFINICIÓN
<b>Hacha</b>			
	<i>D.R.A.E.</i>		(Del lat. * <i>fascŭla</i> , cruce de <i>facŭla</i> , pequeña antorcha, y <i>fascis</i> , haz). 1. f. Herramienta cortante, compuesta de una gruesa hoja de acero, con filo algo convexo, ojo para enastarla, y a veces con peto.
	<i>Prehistoria</i>		Instrumento lítico o metálico, generalmente macizo, con filo en un extremo. En el caso de los líticos y desde los orígenes de las investigaciones prehistóricas, este término se aplicó a las piedras talladas por el hombre, incluso cuando su forma no evocaba más que de lejos a dicho instrumento: hachas de mano (bifaces), hachas pulimentadas (aperos agrícolas), hachas de combate, etc.
	<i>Antigüedad</i>		
	<i>Medievo</i>		
<hr/>			
<b>Hebilla</b>			
	<i>D.R.A.E.</i>		(Del lat. vulg. * <i>fibella</i> , dim. de <i>fibŭla</i> ). 1. f. Pieza de metal o de otra materia, generalmente con uno o varios clavos articulados en una varilla que la cierra por un lado, los cuales sujetan la correa, cinta, etc., que pasa por dicha pieza.
	<i>Prehistoria</i>		
	<i>Antigüedad</i>		
	<i>Medievo</i>		
<hr/>			
<b>Hendedor</b>			
	<i>D.R.A.E.</i>		1. adj. Que hiende.
	<i>Prehistoria</i>		Intrumento lítico tallado sobre <b>Núcleo</b> o sobre <b>Lasca</b> , generalmente grande (de 15 a 25 cm), caracterizado por un filo transversal vivo y limitado por dos bordes retocados.
	<i>Antigüedad</i>		
	<i>Medievo</i>		
<hr/>			
<b>Hidria</b>			
	<i>D.R.A.E.</i>		(Del lat. <i>hydrĭa</i> , y este del gr. ὑδρία, cántaro para el agua). 1. f. Vasija grande [...] que se usaba para contener agua.
	<i>Prehistoria</i>		
	<i>Antigüedad</i>		Recipiente vertedor de cuerpo oval alargado, provisto de tres asas: una vertical posterior destinada al transporte sobre la espalda, las otras horizontales y laterales para su manejo.
	<i>Medievo</i>		

MORFOTIPO	ADSCRIPCIÓN	TÉRMINO ESPECÍFICO	DEFINICIÓN
-----------	-------------	--------------------	------------

### Hornillo

<i>D.R.A.E.</i>			(Del dim. de horno). 2. m. Utensilio pequeño y generalmente portátil, para cocinar o calentar alimentos.
<i>Prehistoria</i>			
<i>Antigüedad</i>		<b>Clibanus</b>	Recipiente cerrado con ventilación o respiraderos, normalmente portátil, utilizado para cocinar y calentar alimentos.
<i>Medievo</i>			

### Jarra

<i>D.R.A.E.</i>			(Del ár. hisp. <i>ǧarra</i> , y éste del ár. clás. <i>ǧarrah</i> ). 1. f. Vasija de barro, porcelana, loza, cristal, etc., con cuello y boca anchos y una o dos asas.
<i>Prehistoria</i>		–	
<i>Antigüedad</i>		<b>Diota - Lagoena - Urceus - Oinochoe - Olpe</b>	Vasija de cuerpo abultado y cuello y boca diferenciados; dotada de una, dos o más asas. Su altura es muy variable, generalmente se encuentra a partir de 10 - 15 cm. Empleada en almacenamiento, cocina y servicio de líquidos.
<i>Medievo</i>		<b>Picher - Jarro</b>	

### Jarrita

<i>D.R.A.E.</i>			Sin definición en D.R.A.E.
<i>Prehistoria</i>			
<i>Antigüedad</i>			
<i>Medievo</i>		<b>Terrazo</b>	Vasija abierta de cuerpo globular o cilíndrico generalmente con dos asas, empleada para beber líquidos en el servicio de mesa.

### Kalathos

<i>D.R.A.E.</i>			(Del gr. κάλαθος, canastillo).
<i>Prehistoria</i>			
<i>Antigüedad</i>			Recipiente de cerámica, de cuerpo cilíndrico o troncocónico con labio horizontal de distintas dimensiones y base lisa o umbilicada. Su forma recuerda la de un «sombrero de copa» y puede estar dotado de asas horizontales decorativas, pegadas al cuerpo. Entre otros usos se destinó al almacenamiento y transporte de la miel.
<i>Medievo</i>			

MORFOTIPO	ADSCRIPCIÓN	TÉRMINO ESPECÍFICO	DEFINICIÓN
<b>Kantharos</b>			
	<i>D.R.A.E.</i>		Sin definición en D.R.A.E.
	<i>Prehistoria</i>		
	<i>Antigüedad</i>		Copa compuesta por un <b>Vaso</b> profundo de pared con perfil convexo-cóncavo, sin verdadera panza y de borde exvasado y ancho, normalmente, provista de pie alto y dos asas que remontan el labio. En las formas ibéricas el pie es bajo e inclinado simplemente resaltado. Pese a la homonimia no debe confundirse con el término <b>Cántaro</b> .
	<i>Medievo</i>		
<b>Kernos</b>			
	<i>D.R.A.E.</i>		Sin definición en D.R.A.E.
	<i>Prehistoria</i>	-	Vaso para mezclar líquidos, caracterizado por asociar en la boca, distribuidos por el borde, vasos de pequeñas dimensiones ( <i>kotilisco</i> ), con perforación interior, comunicante con el depósito central. Puede ir decorado con acanaladuras o incisiones. En época medieval se conoce con este nombre a un recipiente tubular de forma circular, hueco y con una o varias aberturas, decoradas o no.
	<i>Antigüedad</i>	-	
	<i>Medievo</i>	-	
<b>Lámina</b>			
	<i>D.R.A.E.</i>		(Del lat. <i>lamīna</i> ). 6. f. Porción de cualquier materia extendida y de poco grosor.
	<i>Prehistoria</i>		Se denomina a aquella pieza lítica alargada extraída de una roca dura cuya longitud excede el doble de su anchura y que suele presentar aristas paralelas. Se utilizó como soporte para la obtención de múltiples útiles. Se considera sinónimo de hoja, término también muy utilizado en la bibliografía española.
	<i>Antigüedad</i>		
	<i>Medievo</i>		
<b>Lampadario</b>			
	<i>D.R.A.E.</i>		(De <i>lámpada</i> ). 1. m. Candelabro que se sustenta sobre su pie y está provisto en su parte superior de dos o más brazos con sendas lámparas.
	<i>Prehistoria</i>		
	<i>Antigüedad</i>		Es un soporte metálico de lucernas elevado sobre una base sostenida por zarpas de felinos, que presentan formas figurativas o vegetales. Su altura está alrededor de los 75 cm.
	<i>Medievo</i>		

MORFOTIPO	ADSCRIPCIÓN	TÉRMINO ESPECÍFICO	DEFINICIÓN
<b>Lámpara</b>			
	<i>D.R.A.E.</i>		1. f. Utensilio o aparato que, colgado o sostenido sobre un pie, sirve de soporte a una o varias luces artificiales.
	<i>Prehistoria</i>	–	Útil de iluminación de múltiples formas y decoraciones cuyo elemento común es un pico o estrangulamiento para la mecha y un depósito para el combustible.
	<i>Antigüedad</i>	Lucerna	
	<i>Medievo</i>	Candil	
<b>Lasca</b>			
	<i>D.R.A.E.</i>		(Del a. al. ant. laska). 1. f. Trozo pequeño y delgado desprendido de una piedra.
	<i>Prehistoria</i>		Fragmento de roca dura desprendida a partir de toda operación de talla. Reservándose el término lámina para las lascas cuya longitud excede al doble de su anchura y el de esquirla para las lascas muy pequeñas.
	<i>Antigüedad</i>		
	<i>Medievo</i>		
<b>Lebes</b>			
	<i>D.R.A.E.</i>		Sin definición D.R.A.E.
	<i>Prehistoria</i>		
	<i>Antigüedad</i>		Recipiente de forma hemisférica, de boca ancha, circundada de un labio vertical, provisto de pie o ápedo.
	<i>Medievo</i>		
<b>Lebrillo</b>			
	<i>D.R.A.E.</i>		(De or. inc.). 1. m. Vasija de barro vidriado, de plata u otro metal, más ancha por el borde que por el fondo, y que sirve para lavar ropa, para baños de pies y otros usos.
	<i>Prehistoria</i>		
	<i>Antigüedad</i>		
	<i>Medievo</i>		
<b>Lekythos</b>			
	<i>D.R.A.E.</i>		Sin definición en D.R.A.E.
	<i>Prehistoria</i>		
	<i>Antigüedad</i>		Vaso cerámico panzudo, de cuello muy estrecho provisto de una sola asa, engastada por debajo de la boca, y ésta en forma de trompeta o de tulipa. Su denominación ha permanecido, genéricamente, como la de un recipiente destinado al aceite, incluso para la cocina.
	<i>Medievo</i>		

MORFOTIPO	ADSCRIPCIÓN	TÉRMINO ESPECÍFICO	DEFINICIÓN
<b>Maceta</b>			
	<i>D.R.A.E.</i>		(Del it. <i>mazzetto</i> , mazo de flores, o más probablemente der. análogo mozár.) 1. f. Recipiente de barro cocido, que suele tener un agujero en la parte inferior, y que, lleno de tierra, sirve para criar plantas.
	<i>Prehistoria</i>		
	<i>Antigüedad</i>	<b>Testum</b>	Recipiente cerámico de perfil troncocónico y de boca ancha, provisto de perforaciones laterales o basales y destinado al cultivo de plantas.
	<i>Medievo</i>		
<b>Mango</b>			
	<i>D.R.A.E.</i>		(Del lat. <i>manĭcus</i> ). 1. m. Parte alargada o estrecha con un extremo libre, por el cual se puede agarrar un instrumento o utensilio.
	<i>Prehistoria</i>		Pieza ósea generalmente cilíndrica y difícil de identificar y confundible con otros morfotipos, sobre todo, con los <b>Tubos</b> . No ocurre lo mismo si se observan trazos de ensamblaje con el útil, o si la diáfisis está cerrada por una punta para servir de tope de la pieza encajada. Suele ser cilíndrico y presentar decoraciones de diversa clase. Si muestra una ranura longitudinal se clasifica como armadura para encajar piezas de hoz líticas.
	<i>Antigüedad</i>		
	<i>Medievo</i>		
<b>Mano de mortero</b>			
	<i>D.R.A.E.</i>		9. f. Instrumento de madera, hierro u otra materia, que sirve para machacar, moler o desmenuzar una cosa.
	<i>Prehistoria</i>		Útil óseo realizado sobre piezas gruesas y espesas, sobre todo de asta, que han servido para machacar determinados materiales o para retocar industria lítica. No presentan otro indicio para ser considerados utensilios que las simples huellas o marcas de uso.
	<i>Antigüedad</i>		Pieza maciza con la base de trabajo más amplia y de sección circular. Puede estar provista de perforación para colgar, y en los ejemplares cerámicos, también puede incrustarse piedrecillas en la base para facilitar la abrasión sobre el mortero.
	<i>Medievo</i>		
<b>Medida</b>			
	<i>D.R.A.E.</i>		(De medir). 3. f. Cada una de las unidades que se emplean para medir longitudes, áreas o volúmenes de líquidos o áridos.
	<i>Prehistoria</i>		
	<i>Antigüedad</i>		Útil que se emplea para medir volúmenes de líquidos o áridos.
	<i>Medievo</i>		

MORFOTIPO	ADSCRIPCIÓN	TÉRMINO ESPECÍFICO	DEFINICIÓN
<b>Morillo</b>			
	<i>D.R.A.E.</i>		(Del dim. de <i>moro</i> , por las figuras con que suelen estar adornados). 1. m. Cada uno de los caballetes de hierro que se ponen en el hogar para sustentar la leña.
	<i>Prehistoria</i>	–	Pieza cerámica o metálica de sección prismática con vértice y alargada, de aspecto liso o decorado, utilizado en los hogares para sustentar los asadores.
	<i>Antigüedad</i>	–	
	<i>Medievo</i>	–	
<b>Mortero</b>			
	<i>D.R.A.E.</i>		(Del lat. <i>mortariūm</i> ). 1. m. Utensilio de madera, piedra o metal, a manera de vaso, que sirve para machacar en él especias, semillas, drogas, etc.
	<i>Prehistoria</i>		Recipiente cerámico de forma variable al que el grosor y la composición de la arcilla habilitan para machacar o mezclar sustancias.
	<i>Antigüedad</i>	Mortarium	Recipiente cerámico de escasa profundidad y ancho plato, con pico vertedor, en el que, de forma preferente, se trituraban alimentos para la confección de salsas y guisos, facilitado el trabajo por la superficie rugosa de su interior. Véase <b>Mano de mortero</b> .
	<i>Medievo</i>		Presenta dos formas básicas: la más antigua en forma de <b>Cubilete</b> y otra más reciente, de base engrosada y perfil troncocónico.
<b>Núcleo</b>			
	<i>D.R.A.E.</i>		(Del lat. <i>nuclēus</i> ). 4. m. Parte o punto central de algo material o inmaterial.
	<i>Prehistoria</i>		Bloque o fragmento de roca dura a partir del cual se extraen las lascas y las láminas. Cabría especial mención a los núcleos denominados «de pata de cabra» los cuales se caracterizan por presentar las huellas de extracción de láminas de gran regularidad y simetría.
	<i>Antigüedad</i>		
	<i>Medievo</i>		
<b>Olla</b>			
	<i>D.R.A.E.</i>		(Del lat. <i>olla</i> ). 1. f. Vasija redonda de barro o metal, que comúnmente forma barriga, con cuello y boca anchos y con una o dos asas, la cual sirve para cocer alimentos, calentar agua, etc.
	<i>Prehistoria</i>	–	Vasija de cerámica o metal, de forma redondeada, de ancho cuello y boca, pudiendo estar dotada de asas. Se utilizó para cocer alimentos, calentar agua y contener conservas. Para uso funerario véase <b>Urna</b> .
	<i>Antigüedad</i>	Olla	
	<i>Medievo</i>	Marmita	

MORFOTIPO	ADSCRIPCIÓN	TÉRMINO ESPECÍFICO	DEFINICIÓN
<b>Orinal</b>			
	<i>D.R.A.E.</i>		(Del lat. <i>urinālis</i> ). 1. m. Recipiente de vidrio, loza, barro u otros materiales, para recoger los excrementos humanos.
	<i>Prehistoria</i>		
	<i>Antigüedad</i>		
	<i>Medievo</i>	<b>Perico</b>	Recipiente de gran altura, de forma cilíndrica con borde plano y cuatro asas; en ocasiones presenta tapadera. A esta pieza también se le denominaba, Bacín, Dompedro o Perico. Se fabricaban también, de forma similar, pero de menor altura.
<hr/>			
<b>Orza</b>			
	<i>D.R.A.E.</i>		(Del lat. <i>urceŭs</i> ). 1. f. Vasija vidriada de barro, alta y sin asas, que sirve por lo común para guardar conserva.
	<i>Prehistoria</i>	–	Recipiente cerámico globular abultado, piriforme o troncocónico, con o sin asas, cuyo diámetro máximo suele ser menor que la altura siendo ésta inferior a 40 - 50 cm. La relación del diámetro máximo y el de la boca no estará por debajo del 30 %.
	<i>Antigüedad</i>	<b>Urceus</b>	
	<i>Medievo</i>	–	
<hr/>			
<b>Palangana</b>			
	<i>D.R.A.E.</i>		Véase «Jofaina»: (Cf. aljofaina). 1. f. Vasija en forma de taza, de gran diámetro y poca profundidad, que sirve principalmente para lavarse la cara y las manos.
	<i>Prehistoria</i>		
	<i>Antigüedad</i>		Vasija de forma hemisférica provista de asas en los bordes y de pie troncocónico. Se usaba en el servicio de aseo.
	<i>Medievo</i>		
<hr/>			
<b>Paleta</b>			
	<i>D.R.A.E.</i>		(Del dim. de pala). Pala: 1. f. Instrumento compuesto de una tabla de madera o una plancha de hierro, comúnmente de forma rectangular o redondeada, y un mango grueso, cilíndrico y más o menos largo, según los usos a que se destina.
	<i>Prehistoria</i>		Análoga a la <b>Cuchara</b> , pero sin concavidad en la pala, que presenta una sección recta plana.
	<i>Antigüedad</i>		
	<i>Medievo</i>		



MORFOTIPO	ADSCRIPCIÓN	TÉRMINO ESPECÍFICO	DEFINICIÓN
<b>Pátera</b>			
	<i>D.R.A.E.</i>		(Del lat. <i>patĕra</i> ). Plato o cuenco de poco fondo que se usaba en los sacrificios antiguos.
	<i>Prehistoria</i>		
	<i>Antigüedad</i>		Plato o cuenco de poco fondo, provisto de asa o mango, que se usaba en el servicio de aseo y en los ritos de sacrificio.
	<i>Medievo</i>		
<hr/>			
<b>Pebetero</b>			
	<i>D.R.A.E.</i>		(De <i>pebete</i> ). 1. m. Recipiente para quemar perfumes y especialmente el que tiene cubierta agujereada. 2. m. Recipiente en el que arde una llama ceremonial.
	<i>Prehistoria</i>		
	<i>Antigüedad</i>	<b>Thymiaterion - Turibulum</b>	Recipiente en forma de copa con plato superior sobre pie diferenciado, de tamaños variables y usado para quemar sustancias aromáticas.
	<i>Medievo</i>		
<hr/>			
<b>Peine</b>			
	<i>D.R.A.E.</i>		(Del lat. <i>pecten</i> , <i>-inis</i> ). 1. m. Utensilio de madera, marfil, concha u otra materia, provisto de dientes muy juntos, con el cual se desenreda y compone el pelo.
	<i>Prehistoria</i>		Pieza obtenida sobre huesos planos, más anchos que largos, con denticulación fina, profunda y alargada que da lugar a unas púas o dientes perfectamente diferenciados. También puede estar hecho de marfil y presentar decoración.
	<i>Antigüedad</i>		
	<i>Medievo</i>		
<hr/>			
<b>Pendiente</b>			
	<i>D.R.A.E.</i>		(Del ant. part. act. de <i>pendere</i> ; lat. <i>pendens</i> , <i>-entis</i> ). 6. m. Joya que se lleva colgando.
	<i>Prehistoria</i>		Objeto destinado a ser colgado de una oreja.
	<i>Antigüedad</i>		
	<i>Medievo</i>		
<hr/>			
<b>Perforador</b>			
	<i>D.R.A.E.</i>		1. adj. Que perfora u horada. U. t. c. s.
	<i>Prehistoria</i>		Útil lítico que presenta una punta fina y punzante obtenida por retoques convergentes rectilíneos o, más frecuentemente, por escotaduras bilaterales. Se utiliza como sinónimo del término taladro.
	<i>Antigüedad</i>		
	<i>Medievo</i>		

MORFOTIPO	ADSCRIPCIÓN	TÉRMINO ESPECÍFICO	DEFINICIÓN
<b>Pesa de telar</b>			
	<i>D.R.A.E.</i>		Sin definición en D.R.A.E.
	<i>Prehistoria</i>	–	Pieza maciza de forma variable, con una o dos perforaciones, de peso suficiente para mantener la tensión de una fibra o cuerda.
	<i>Antigüedad</i>	<b>Pondus</b>	
	<i>Medievo</i>	–	
<b>Pico</b>			
	<i>D.R.A.E.</i>		(Del celtolat. <i>beccus</i> ). 3. m. Herramienta de cantero, con dos puntas opuestas aguzadas y enastada en un mango largo de madera, que sirve principalmente para desbastar la piedra. 4. m. Instrumento formado por una barra de hierro o acero, de unos 60 cm de largo y 5 de grueso, algo encorvada, aguda por un extremo y con un ojo en el otro para enastarla en un mango de madera. Es muy usado para cavar en tierras duras, remover piedras, etc.
	<i>Prehistoria</i>		Útil lítico con punta más o menos alargada, con bordes rectos o cóncavos y sección triédrica hacia el extremo, obtenida mediante retoques convergentes y de dimensión superior a los 7 cm.
	<i>Antigüedad</i>		
	<i>Medievo</i>		
<b>Placa</b>			
	<i>D.R.A.E.</i>		(Del fr. <i>plaque</i> ). 1. f. Plancha de metal u otra materia, en general rígida y poco gruesa.
	<i>Prehistoria</i>		Objeto de hueso o piedra de poco espesor, de forma poligonal, con o sin perforaciones. En algunos casos, la decoración hace suponer su sentido estético y, por ende, ornamental, aunque se desconozca su función exacta; en otros, dicha funcionalidad parece mejor documentada (brazales de arquero).
	<i>Antigüedad</i>		
	<i>Medievo</i>		
<b>Plato</b>			
	<i>D.R.A.E.</i>		(Del lat. <i>*plattus, platus, plano</i> ). 1. m. Recipiente bajo y redondo, con una concavidad en medio y borde comúnmente plano alrededor, empleado en las mesas para servir los alimentos y comer en él y para otros usos
	<i>Prehistoria</i>	–	Recipiente en el que predomina la superficie plana, con labio o borde de escaso relieve, utilizado para consumir alimentos, de forma individual o colectiva. Su diámetro no suele rebasar los 21-24 cm y el labio adopta formas variadas y peculiares en su sección (sencilla, bífida...).
	<i>Antigüedad</i>	<b>Patina - Patella</b>	
	<i>Medievo</i>	–	

MORFOTIPO	ADSCRIPCIÓN	TÉRMINO ESPECÍFICO	DEFINICIÓN
-----------	-------------	--------------------	------------

**Portalucerna**

<i>D.R.A.E.</i>			Sin definición en D.R.A.E.
<i>Prehistoria</i>			
<i>Antigüedad</i>			Es un soporte en bronce de lucernas de una altura entre 20 y 35 cm y formas similares a los lampadarios. Un segundo grupo lo constituyen los trípodes, cuya altura no sobrepasa los 15 cm y se han fabricado en una sola pieza.
<i>Medievo</i>			

**Pote**

<i>D.R.A.E.</i>			(Del cat. pot, bote, tarro). 1. m. Tiesto en forma de jarra en que se plantan y tienen flores y hierbas olorosas. 2. m. Vasija redonda, generalmente de hierro, con barriga y boca ancha y con tres pies, que suele tener dos asas pequeñas, una a cada lado, y otra grande en forma de semicírculo. Sirve para guisar.
<i>Prehistoria</i>			
<i>Antigüedad</i>			Véase <b>Tarro</b> .
<i>Medievo</i>			

**Puchero**

<i>D.R.A.E.</i>			(Del lat. <i>pultarius</i> ). 1. m. Vasija de barro o de otros materiales, con asiento pequeño, panza abultada, cuello ancho, una sola asa junto a la boca, y, por extensión, otros tipos de vasija.
<i>Prehistoria</i>			
<i>Antigüedad</i>		<b>Pultarius</b>	Vasija cerámica utilizada para cocer alimentos. Véase D.R.A.E.
<i>Medievo</i>			

**Punta**

<i>D.R.A.E.</i>			(Del lat. <i>puncta</i> , t. f. de <i>-tus</i> , part. pas. de <i>pungere</i> , picar, punzar). 1. f. Extremo agudo de un arma blanca u otro instrumento con que se puede herir.
<i>Prehistoria</i>			Término general que designa a un útil lítico u óseo tallado en forma puntiaguda. En la lítica su extremidad aguda es el resultante del encuentro de dos filos retocados, o de uno retocado y otro abatido.
<i>Antigüedad</i>			
<i>Medievo</i>			

MORFOTIPO	ADSCRIPCIÓN	TÉRMINO ESPECÍFICO	DEFINICIÓN
<b>Punta de flecha</b>			
	<i>D.R.A.E.</i>		Sin definición en D.R.A.E.
	<i>Prehistoria</i>		Punta que por sus características (pedúnculo, aletas, tamaño, etc.) se puede reconocer como insertable en un vástago y por ende perteneciente a una flecha.
	<i>Antigüedad</i>		
	<i>Medievo</i>		
<b>Punta de lanza</b>			
	<i>D.R.A.E.</i>		Sin definición en D.R.A.E.
	<i>Prehistoria</i>		Pieza pedunculada de contorno oval o lanceolado de factura más tosca y mayor tamaño del que sería normal en una punta de flecha
	<i>Antigüedad</i>		
	<i>Medievo</i>		
<b>Punta larga</b>			
	<i>D.R.A.E.</i>		Sin definición en D.R.A.E.
	<i>Prehistoria</i>		Se distingue de los punzones por cuestiones tipo-métricas, ya que presentan la misma morfología y proceso de fabricación que los primeros, bien que su mayor tamaño pudiera indicar una funcionalidad diferente. El límite entre punzón y punta larga ha sido situado en los 18 cm, medida arbitraria, pero comúnmente aceptada por los especialistas en la materia (Camps, Leroi-Prost y Rodanés)
	<i>Antigüedad</i>		
	<i>Medievo</i>		
<b>Punzón</b>			
	<i>D.R.A.E.</i>		1. m. Instrumento de hierro o de otro material rematado en punta, que sirve para abrir ojetes y para otros usos.
	<i>Prehistoria</i>		Pieza ósea que presenta una extremidad apuntada mediante pulimento, cuya longitud no sobrepasa los 18 cm. Se pueden clasificar en función del tipo de base que presenta en: articular completa, articular parcial, recta, redondeada, apuntada, biselada, sin base, en espátula, en punzón, también conocido como punzón doble. En metal pieza de aspecto alargado, estrecho y generalmente apuntado con un enmangado más que probable en gran parte de ellos. Su interpretación ha llevado a pensar que en muchos casos tuvieron las funciones propias del punzón moderno, es decir, de lezna, pero también se considera que puedan ser restos de alambres, recortes, etc.
	<i>Antigüedad</i>		
	<i>Medievo</i>		

MORFOTIPO	ADSCRIPCIÓN	TÉRMINO ESPECÍFICO	DEFINICIÓN
<b>Puñal</b>			
	<i>D.R.A.E.</i>		(Del lat. <i>*pugnāle</i> ). 2. m. Arma de acero, de dos a tres decímetros de largo, que solo hiere con la punta.
	<i>Prehistoria</i>		Útil de hueso, metal y/o madera compuesto de hoja y mango de diversas formas y que se utilizó como arma, herramienta o útil de prestigio.
	<i>Antigüedad</i>		
	<i>Medievo</i>		
<hr/>			
<b>Pyxis</b>			
	<i>D.R.A.E.</i>		Sin definición en D.R.A.E.
	<i>Prehistoria</i>		
	<i>Antigüedad</i>		Vaso cilíndrico, ligeramente estrangulado en su centro, pie y boca de diámetro semejante y borde preparado para recibir una tapadera. De uso no muy claro (saleros en el mundo griego del siglo V a.e.) se suele asociar a los perfumes y en general a productos de cosmética y de tocador femenino.
	<i>Medievo</i>		
<hr/>			
<b>Raedera</b>			
	<i>D.R.A.E.</i>		1. f. Instrumento para raer.
	<i>Prehistoria</i>		Instrumento de piedra tallada, obtenida sobre lasca o sobre lámina con retoque continuo lateral o transversal que generalmente solo afecta a una de las caras de la pieza. Puede presentar uno o dos filos. Se clasifican según el perfil de la parte activa y según el número de lados retocados.
	<i>Antigüedad</i>		
	<i>Medievo</i>		
<hr/>			
<b>Raspador</b>			
	<i>D.R.A.E.</i>		1. m. Instrumento que sirve para raspar, y especialmente el que se compone de un mango y una cuchilla pequeña con forma de hierro de lanza, y se emplea para raspar lo escrito.
	<i>Prehistoria</i>		Útil lítico cuya parte activa está constituida por un frente, más o menos redondeado, regular y continuo, obtenido por retoques oblicuos que proporcionan un borde cortante. Las principales variantes del raspador resultan de la naturaleza y de la forma soporte (lámina entera o lámina truncada, lasca estrecha o espesa) y sobre todo de la morfología de la extremidad funcional.
	<i>Antigüedad</i>		
	<i>Medievo</i>		

MORFOTIPO	ADSCRIPCIÓN	TÉRMINO ESPECÍFICO	DEFINICIÓN
<b>Rasqueta</b>			
	<i>D.R.A.E.</i>		1. f. Planchuela de hierro, de cantos afilados y con mango de madera, que se usa para raer y limpiar [...].
	<i>Prehistoria</i>		Útil lítico sobre pequeña lasca delgada, subcuadrangular, cuyo perímetro está rebajado en una gran parte, o en su totalidad, por un retoque continuo, corto y abrupto, directo o inverso. Algunos autores utilizan el galicismo <i>raclette</i> para referirse a este morfotipo.
	<i>Antigüedad</i>		
	<i>Medievo</i>		
<b>Recogedor</b>			
	<i>D.R.A.E.</i>		Véase Cogedor: 2. m. Especie de cajón de madera u otro material sin cubierta ni tabla por delante, y con un mango por detrás, que sirve para recoger la basura que se barre y saca de las casas.
	<i>Prehistoria</i>		Recipiente cerámico de forma cuadrangular u ovalada, carente de uno de sus lados cortos y por cuya abertura entraba la materia a recoger. Puede presentar una perforación en el lado opuesto.
	<i>Antigüedad</i>		
	<i>Medievo</i>		
<b>Redoma</b>			
	<i>D.R.A.E.</i>		(Del ár. hisp. * <i>raṭúma</i> , y este del ár. clás. <i>raṭúm</i> , estrecha de vulva). 1. f. Vasija de vidrio ancha en su fondo que va estrechándose hacia la boca.
	<i>Prehistoria</i>		
	<i>Antigüedad</i>		
	<i>Medievo</i>		Forma cerrada de cuerpo globular o piriforme, largo y estrecho cuello acabado en un borde con vertedor y un asa.
<b>Salsera</b>			
	<i>D.R.A.E.</i>		3. f. Vasija en que se sirve salsa.
	<i>Prehistoria</i>		
	<i>Antigüedad</i>		
	<i>Medievo</i>		Recipiente cerámico con cuenco o receptáculo central, para el servicio de salsas en la mesa.
<b>Salsero</b>			
	<i>D.R.A.E.</i>		3. f. Vasija en que se sirve salsa.
	<i>Prehistoria</i>		
	<i>Antigüedad</i>		En metal se trata de un recipiente poco profundo con un gran pico vertedor acabado en punta y elevado. El asa, ubicada en el extremo opuesto al pico vertedor, es plana, finaliza de forma lobulada y se acopla al borde del vaso a través de dos cabezas de ánades.
	<i>Medievo</i>		

MORFOTIPO	ADSCRIPCIÓN	TÉRMINO ESPECÍFICO	DEFINICIÓN
<b>Sandalia</b>			
	D.R.A.E.		(Del lat. <i>sandalium</i> , y este del gr. σανδάλιον). 1. f. Calzado compuesto de una suela que se asegura con correas o cintas.
	<i>Prehistoria</i>		
	<i>Antigüedad</i>		
	<i>Medievo</i>		
<hr/>			
<b>Sartén</b>			
	D.R.A.E.		(Del lat. <i>sartāgo</i> , <i>-īnis</i> ). 1. f. Recipiente de cocina, generalmente de metal, de forma circular, poco hondo y con mango largo, que sirve para guisar.
	<i>Prehistoria</i>		
	<i>Antigüedad</i>	<b>Sartago</b>	Recipiente de cocina para freir y saltear, de cerámica o metal, de forma circular y escaso fondo, provisto de un mango largo. En bronce se designa con este nombre a una forma perteneciente al servicio de aseo personal.
	<i>Medievo</i>		
<hr/>			
<b>Sierra</b>			
	D.R.A.E.		(Del lat. <i>serra</i> ). 1. f. Herramienta para cortar madera u otros objetos duros, que generalmente consiste en una hoja de acero dentada sujeta a una empuñadura.
	<i>Prehistoria</i>		Pieza más compacta que la <b>Gradina</b> , con la denticulación más grosera e irregular, de púa más aparente. Para ser tenida como tal debe manifestar trazas de haber sido usada.
	<i>Antigüedad</i>		
	<i>Medievo</i>		
<hr/>			
<b>Silbato</b>			
	D.R.A.E.		(De silbo). 1. m. Instrumento pequeño y hueco que se hace de diferentes modos y de diversas materias, y que soplando en él con fuerza suena como el silbo.
	<i>Prehistoria</i>		
	<i>Antigüedad</i>		
	<i>Medievo</i>		Instrumento musical hueco dotado de un tubo para soplar y una salida de aire.
<hr/>			
<b>Sítula</b>			
	D.R.A.E.		Sin definición en D.R.A.E.
	<i>Prehistoria</i>		
	<i>Antigüedad</i>	<b>Situla</b>	Vasija de metal, cerámica o vidrio, con el asa implantada sobre el mismo borde y de cuello estrecho, muy corto o ausente. Para transportar agua. En metal pertenecía al servicio de mesa y se dotaba generalmente de tres pies equidistantes.
	<i>Medievo</i>		

MORFOTIPO	ADSCRIPCIÓN	TÉRMINO ESPECÍFICO	DEFINICIÓN
<b>Skyphos</b>			
	<i>D.R.A.E.</i>		Sin definición en D.R.A.E.
	<i>Prehistoria</i>		
	<i>Antigüedad</i>		Copa profunda de paredes ovoidales, concavo-rectilíneas, o de tendencia troncocónica, normalmente sin pie o pie bajo, caracterizada por dos asas impostadas horizontalmente junto al labio, éste simple y sin molduras; algunos ejemplares presentan una sola asa horizontal y otra vertical.
	<i>Medievo</i>		
<hr/>			
<b>Soporte</b>			
	<i>D.R.A.E.</i>		(De soportar). 1. m. Apoyo o sostén.
	<i>Prehistoria</i>		Pieza de cerámica con forma de carrete o diábolo (dos conos truncados unidos por el vértice). Utilizado como apoyo o sostén de otros objetos. Alguno de ellos, dotados de cámara de resonancia, podría ser interpretado como membranófono o <b>Tambor</b> .
	<i>Antigüedad</i>		Objetos cerámicos de cuerpo cilíndrico, abiertos por ambos lados para sustentar vasos de fondo inestable; también pueden ser de forma semilunar para calzar y estabilizar grandes vasijas, como tinajas.
	<i>Medievo</i>		
<hr/>			
<b>Tambor</b>			
	<i>D.R.A.E.</i>		(Quizá del ár. hisp. * <i>ṭabbūl</i> , hipocorístico del <i>ṭabál</i> ). 1. m. Instrumento musical de percusión, de madera o metal, de forma cilíndrica, hueco, cubierto por sus dos bases con piel estirada, que se toca con dos palillos.
	<i>Prehistoria</i>		Véase <b>Soporte</b> .
	<i>Antigüedad</i>		
	<i>Medievo</i>	<b>Derbuka</b>	Instrumento musical de percusión con forma troncocónica, moldurado, con ensanchamiento en la parte superior para la colocación y sujeción de la membrana.
<hr/>			
<b>Tapadera</b>			
	<i>D.R.A.E.</i>		(De <i>tapar</i> ). 1. f. Pieza que se ajusta a la boca de alguna cavidad para cubrirla, como en los pucheros, tinajas, pozos, etc.
	<i>Prehistoria</i>		Forma cerámica abierta, generalmente circular, que normalmente se caracteriza por contar con un elemento plástico que sirve de asidero. Se aplicará el término cuando exista la certeza de que el objeto se utilizó como tal o de que tipológicamente no se trata de un <b>Plato</b> , <b>Fuente</b> o <b>Escudilla</b> , cuya morfología puede ser casi idéntica y que también pudieron servir, ocasionalmente, para tapar algunos recipientes.
	<i>Antigüedad</i>	<b>Operculum</b>	
	<i>Medievo</i>	<b>Cobertera</b>	



MORFOTIPO	ADSCRIPCIÓN	TÉRMINO ESPECÍFICO	DEFINICIÓN
<b>Tarro</b>			
	<i>D.R.A.E.</i>		(De or. inc.). 1. m. Recipiente de vidrio o porcelana, generalmente cilíndrico y más alto que ancho.
	<i>Prehistoria</i>		
	<i>Antigüedad</i>		Vaso profundo de cuerpo cilíndrico en el que predomina la altura, con cuello estrechado y labio saliente, desprovisto de asas y generalmente dotado de base cóncava. En la cerámica ibérica, se relaciona formalmente con el <b>Kalathos</b> . Véase <b>Pote</b> .
	<i>Medievo</i>		
<b>Taza</b>			
	<i>D.R.A.E.</i>		(Del ár. hisp. <i>ṭássa</i> , este del ár. <i>ṭassah</i> o <i>ṭast</i> , y este del persa <i>ṭāšt</i> , cuenco). 1. f. Vasija pequeña, por lo común de loza o de metal y con asa, empleada generalmente para tomar líquidos.
	<i>Prehistoria</i>		Forma cerámica hemisférica, cilíndrica u ovoide, con asa y con una altura que no exceda de los 10 cm.
	<i>Antigüedad</i>		Véase <b>Vaso</b> .
	<i>Medievo</i>		Forma abierta de perfil troncocónico o tubular y asa lateral, utilizada para el consumo de líquidos en la mesa. Su altura máxima no excederá de 15 cm.
<b>Tinaja</b>			
	<i>D.R.A.E.</i>		(Del lat. <i>*tinacŭla</i> , de <i>tina</i> ). 1. f. Vasija grande de barro cocido, y a veces vidriado, mucho más ancha por el medio que por el fondo y por la boca, y que encajada en un pie o aro, o empotrada en el suelo, sirve ordinariamente para guardar agua, aceite u otros líquidos.
	<i>Prehistoria</i>	–	
	<i>Antigüedad</i>	<b>Dolium</b>	Recipiente cerámico globular abultado, piriforme o troncocónico, con o sin asas, cuyo diámetro máximo suele ser menor que la altura siendo ésta superior a 40 - 50 cm. La relación del diámetro máximo y el de la boca no estará por debajo del 30 %.
	<i>Medievo</i>	–	
<b>Tintero</b>			
	<i>D.R.A.E.</i>		(Del lat. <i>tinctorĭum</i> ). 1. m. Recipiente en que se pone la tinta de escribir.
	<i>Prehistoria</i>		
	<i>Antigüedad</i>	<b>Atramentarium</b>	Recipiente de cuerpo esférico o cilíndrico con abertura superior para introducir el cálamo. Los ejemplares metálicos tienen tapa, normalmente decorada.
	<i>Medievo</i>		En la época medieval pueden ser prismáticos o estar formados por varios depósitos cilíndricos reunidos en otro mayor.

MORFOTIPO	ADSCRIPCIÓN	TÉRMINO ESPECÍFICO	DEFINICIÓN
<b>Tonel</b>			
	<i>D.R.A.E.</i>		(Del fr. ant. tonel, dim. de tonne, tonel grande, este del lat. tardío <i>tūnna</i> , y este del celta * <i>tunna</i> , piel, de donde el significado de odre y después el de cuba). 1. m. Cuba grande.
	<i>Prehistoria</i>		
	<i>Antigüedad</i>		Recipiente cerámico o confeccionado con tablas de madera, de forma cilíndrica, más abultado a veces en la porción central y con eje de revolución horizontal. Algunas formas cerámicas, de pequeñas dimensiones están dotadas de un cuello estrecho en el eje de revolución y de asas.
	<i>Medievo</i>		
<b>Tubo</b>			
	<i>D.R.A.E.</i>		(Del lat. <i>tubus</i> ). 1. m. Pieza hueca, de forma por lo común cilíndrica y generalmente abierta por ambos extremos.
	<i>Prehistoria</i>		Pieza sobre diáfisis de sección anular o cuadrangular, según sea el resto óseo cilíndrico o prismático. Ciertos ejemplares presentan alguna perforación central o distal.
	<i>Antigüedad</i>		
	<i>Medievo</i>		
<b>Urna</b>			
	<i>D.R.A.E.</i>		(Del lat. <i>urna</i> ). 3. f. Caja de metal, piedra u otra materia, que sirve para varios usos, como guardar dinero, los restos o las cenizas de los cadáveres humanos, etc.
	<i>Prehistoria</i>		Forma cerámica bitroncocónica con o sin carena, cuello bien diferenciado, en general exvasado, y que puede presentar, o no, pie. También entrarían en esta definición múltiples formas y formatos que se definen por el uso: contención de restos humanos incinerados o sometidos a cremación. Generalmente lleva asociada una <b>Tapadera</b> .
	<i>Antigüedad</i>		Recipiente profundo de borde abierto, boca amplia y perfiles variados, destinado como contenedor funerario o doméstico. Un tipo especial ibérico, la urna de orejetas perforadas está provisto de dos protuberancias perforadas enrasadas con el labio y que se corresponden con dos piezas gemelas colocadas sobre las tapaderas para cerrar el recipiente pasando una cuerda, o alambre, entre ellas. Véase <b>Olla</b> .
	<i>Medievo</i>		
<b>Varilla</b>			
	<i>D.R.A.E.</i>		(Del dim. de vara).
	<i>Prehistoria</i>		
	<i>Antigüedad</i>		Barra delgada y de pequeñas dimensiones, no mayor de 25 cm de longitud. Se fabricó en metal y vidrio. Se utilizó en medicina y cosmética para aplicar o remover perfumes.
	<i>Medievo</i>		

MORFOTIPO	ADSCRIPCIÓN	TÉRMINO ESPECÍFICO	DEFINICIÓN
-----------	-------------	--------------------	------------

### Vaso

*D.R.A.E.*

(Del lat. *vasum*). 1. m. Pieza cóncava de mayor o menor tamaño, capaz de contener algo. 2. m. Recipiente de metal, vidrio u otra materia, por lo común de forma cilíndrica, que sirve para beber.

*Prehistoria*

–

*Antigüedad*

Poculum -  
Fritillus phimus -  
Cantharus -  
Lebes

*Medievo*

Picher

Recipiente de metal, cerámica, vidrio o madera para beber cuya relación abertura/altura es menor de 1,5 unidades (Bats, 1988, 24). Puede tener una (véase **Taza**) o dos asas, o carecer de ellas y los pies más o menos realzados. Hay formas con doble vaso o geminadas que pueden presentar asa vertical. En Prehistoria recipiente cerámico que en términos genéricos da nombre a las formas sin definición más específica. Dada la tradición de la investigación este término será paralelo genérico de vasija en las fases pre y protohistórica.

### Vaso geminado

*D.R.A.E.*

Sin definición en D.R.A.E.

*Prehistoria*

–

*Antigüedad*

–

*Medievo*

–

Forma cerámica compuesta por dos vasos adosados con una pared común, con comunicación o sin ella.

PARTE II  
TESAURO  
TIPOLÓGICO





# Listado de acrónimos

## ACRÓNIMOS DEL TESAURO TIPOLÓGICO DE LOS MUSEOS ARAGONESES. ARQUEOLOGÍA. Vol. I

CBN	Cerámica Barniz Negro
CBNA	Cerámica Barniz Negro - Pasta A
CBNB	Cerámica Barniz Negro - Pasta B
CBNC	Cerámica Barniz Negro - Pasta C
CBNCa	Cerámica Barniz Negro Cales
CBNPE	Cerámica Barniz Negro Pequeñas Estampillas
<hr/>	
CEE	Cerámica Engobada del valle del Ebro
CEE...[Col]...	Cerámica Engobada del Valle del Ebro... [Imitación forma Cerámica Común Romana Itálica]...
CEE...[CoT]...	Cerámica Engobada del Valle del Ebro... [Imitación forma Cerámica Común Romana Tarraconense]...
CEE...[CPF]...	Cerámica Engobada del Valle del Ebro... [Imitación forma Cerámica Paredes Finas]...
CEE...[TSA]...	Cerámica Engobada del Valle del Ebro... [Imitación forma Terra Sigillata Africana]...
CEE...[TSG]...	Cerámica Engobada del Valle del Ebro... [Imitación forma Terra Sigillata Gálica]...
CEE...[TSH]...	Cerámica Engobada del valle del Ebro... [Imitación forma Terra Sigillata Hispánica]...
CEE...[TSI]...	Cerámica Engobada del Valle del Ebro... [Imitación forma Terra Sigillata Itálica]...
<hr/>	
CoA	Cerámica Común Romana Africana
CoAq	Cerámica Común Romana Aquitana
CoB	Cerámica Común Romana Bética
CoG	Cerámica Común Romana Gálica
CoGr	Cerámica Común Romana Griega
CoGrI	Cerámica Común Romana Greco-Itálica
Col	Cerámica Común Romana Itálica
Coln	Cerámica Común Romana Procedencia Incierta
CoL	Cerámica Común Romana Lusitana
CoMO	Cerámica Común Romana del Mediterráneo Oriental
CoT	Cerámica Común Romana Tarraconense
CoTAq	Cerámica Común Romana Tarraconense Aquitana
... CoP ...	Cerámica Común Pigmentada
<hr/>	

CPF	Cerámica Paredes Finas
... CPPF ...	Cerámica Pigmentada Paredes Finas
<hr/>	
CPHR	Cerámica Pintada Hispano Romana
<hr/>	
CTI	Cerámica Técnica Ibérica
<hr/>	
CVR	Cerámica Vidriada Romana
<hr/>	
TSA	Terra Sigillata Africana
TSG	Terra Sigillata Gálica
TSGT	Terra Sigillata Gálica Tardía
TSHA	Terra Sigillata Hispánica Altoimperial
TSHI	Terra Sigillata Hispánica Intermedia
TSHT	Terra Sigillata Hispánica Tardía
TSI	Terra Sigillata Itálica
TSF	Terra Sigillata Focense

#### ACRÓNIMOS APLICADOS DE LA NORMA INTERNACIONAL DE TESAUORIZACIÓN ISO 2788 – 1986 (E)

<b>TG</b>	Término General	Término de rango jerárquico superior al referenciado.
<b>TE</b>	Término Específico	Término de rango jerárquico inferior al referenciado.
<b>UP</b>	Término Usado Por	Sinónimos u otras nomenclaturas no preferentes a los que sustituye el referenciado.
<b>USE</b>	Término en Uso	Término a emplear, en caso de que el referenciado sea un término no preferente.

##### **Escudilla**

**TG** *Menaje de Mesa* *Término de rango jerárquico superior al referenciado.*

**TE** *CTI La Caridad 20857* *Término de rango jerárquico inferior al referenciado.*

##### **CoA Lamboglia 10 A**

**TG** *Caccabus* *Término de rango jerárquico superior al referenciado.*

**UP** *CoA Hayes 23 B* *Sinónimos u otras nomenclaturas no preferentes a los que sustituye el referenciado.*

##### **CoA Hayes 23 B**

**USE** *CoA Lamboglia 10 A* *Término a emplear, en caso de que el referenciado sea un término no preferente.*

# Tesaurus formato jerárquico

## Armamento

Alabarda  
Espada  
Hacha  
Puñal

## Indumentaria y complementos

Fíbula

## Menaje de cocina

Aceitera  
*Alcuza*  
Barreño  
*Alcadafe*  
Cacerola  
Lebrillo  
Mortero  
Olla  
Recogedor

## Cocina. Cocción

Cazuela  
*Caccabus*  
*Tripes*  
Fuente  
*Patina (fuente)*  
Grasera  
*Grassonera*  
Hornillo  
*Clibanus*  
Jarra  
*Lagoena*  
Morillo  
Olla  
*Marmita*  
Plato  
*Patina (plato)*  
Puchero  
*Pultarius*  
Sartén  
*Sartago*  
Tapadera  
*Cobertera*  
*Operculum*

## Cocina. Preparación

Barreño  
*Alcadafe*  
*Pelvis*  
Cazo

*Cyathus*  
*Simpulum*

Colador  
*Colum*  
Cuenco  
*Altamía*  
*Catinus*  
Embudo  
*Infundibulum*  
Lebrillo  
Mano de mortero  
Mortero  
*Mortarium*

## Menaje de mesa

Aceitera  
*Alcuza*  
Aguamanil  
Askos  
Ataifor  
Botella  
*Lagoena*  
Cacerola  
Calix  
Cantarilla  
Cazo  
*Cyathus*  
*Simpulum*  
Colador  
*Colum*  
Copa  
*Calix*  
*Skyphos*  
Crátera  
Cubilete  
Cuchara  
Cuenco  
*Acetabulum*  
*Altamía*  
Enfriador  
*Refridador*  
Escudilla  
*Catillus*  
*Jofaina*  
*Kylix*  
Fuente  
*Patina (fuente)*  
*Tajador*  
Hidria



Jarra  
*Diota*  
*Jarro*  
*Lagoena*  
*Oinochoe*  
*Olpe*  
*Picher*  
*Urceus*

Jarrita  
*Terrazo*

Kantharos  
 Mortero de servicio

Plato  
*Patella*  
*Patina (plato)*

Pote  
 Redoma

Salsera  
 Salsero

Sítula  
 Tapadera

*Cobertera*  
*Operculum*

Taza

Vaso  
*Chantarus*  
*Lebes*  
*Poculum*  
*Vaso geminado*

#### Útil de aseo e higiene

Aguamanil  
 Balsamario  
 Barreño  
*Alcadafe*  
*Pelvis*  
 Cazo de bañera  
 Estrígil  
 Orinal  
*Perico*  
 Pátera  
 Palangana  
 Sartén  
 Vaso  
*Idria*

#### Útil de caza, pesca o recolección

Arpón  
 Azagaya  
 Punta  
*Punta de flecha*

#### Útil de escritura y elaboración de documentos

Cápsula-sello  
 Escribanía  
 Tintero

#### Útil de farmacopea y perfumería

Alambique  
 Balsamario  
*Ampulla*  
 Botella  
 Coticula  
 Guttus

Pebetero  
*Thymiaterion*

Varilla

Vaso  
*Lebes*  
*Vaso geminado*

#### Útil de filtrado

Colador  
*Colum*

#### Útil de función diversa

Biberón  
 Cazuela  
 Crisol  
 Kalathos  
 Maceta  
*Testum*  
 Medida  
 Soporte

#### Útil de iluminación

Candelabro  
 Farol  
 Lampadario  
 Lámpara  
*Candil*  
*Lucerna*  
 Portalucerna

#### Útil de lavado

Barreño  
*Alcadafe*  
*Pelvis*  
 Palangana

#### Útil de perforación, corte o abrasión

Bifaz  
 Bruñidor  
 Buril  
 Chopping tool  
 Cincel  
 Cuchillo  
 Cuña  
 Denticulado  
 Escotadura  
 Geométrico  
 Hacha  
 Hendedor  
 Lámina  
 Lasca  
 Mango  
 Núcleo  
 Perforador  
 Pico  
 Punta larga  
 Punzón  
 Raedera  
 Raspador  
 Rasqueta

#### Útil de trabajo doméstico

Aguja  
 Alfiler

Brasero  
 Fusayola  
 Medida  
 Pesa de telar  
*Pondus*

#### Útil de transporte y almacenaje

Ánfora  
*Peliké*  
 Anforisco  
 Caja  
*Pyxis*  
 Cantarilla  
 Cántaro  
 Cantimplora  
*Ampulla*  
 Jarra  
*Urceus (jarra)*  
 Olla  
*Marmita*  
 Orza  
*Urceus*  
 Tapadera  
*Cobertera*  
*Operculum*  
 Tarro  
 Tinaja  
*Dolium*  
 Tonel  
 Sítula  
 Vaso

#### Útil de unión-sujeción-enganche-cierre

Aplique  
 Fíbula

#### Útil lúdico

Ficha de juego  
 Silbato  
 Tambor  
*Derbuka*  
 Vaso  
*Fritillus Phimus*

#### Útil ornamental

Abalorio  
 Aguja  
 Anillo  
 Botón  
 Brazaletes  
 Broche de cinturón  
 Colgante  
 Cuenta  
 Disco  
 Fíbula  
 Hebillas  
 Pendiente  
 Placa

#### Útil ritual

Jarra  
 Kalathos  
 Kernos  
 Lekythos  
 Pátera  
 Pebetero  
*Thymiaterion*  
*Turibulum*  
 Urna  
 Vaso  
*Lebes*  
*Vaso geminado*



# Tesaurus formato índice



## Á coquille

TG Fíbula  
UP Erice 10  
UP Mariné 4

## Abri-audi (cuchillo)

TG De dorso rebajado (cuchillo)

## Acanalada (azagaya)

TG Azagaya

## Acanalada (escudilla)

TG Decorada (escudilla)

## Acanalada (jarra)

TG Decorada (jarra)

## Acanalada (olla)

TG Decorada (olla)

## Acanalada (orza)

TG Decorada (orza)

## Acanalada (tapadera)

TG Decorada (tapadera)

## Acanalada (taza)

TG Decorada (taza)

## Acanalada (urna)

TG Decorada (urna)

## Acanalado (kernos)

TG Decorado (kernos)

## Acanalado (soporte)

TG Decorado (soporte)

## Acanalado (vaso)

TG Decorado (vaso)

## Aceitera

TG Menaje de cocina  
TG Menaje de mesa  
TE Alcuza  
TE Teruel 18276

## Acetabulum

TG Cuenco  
TE CoT Arcobriga 1 (cuenco)  
TE CoT Arcobriga 2 (cuenco)  
TE CoT Arcobriga 3 (cuenco)  
TE CoT Arcobriga 5 (cuenco)  
TE CoT Caesaraugusta 88.77528  
TE CoT Celsa 81.6194  
TE CoT El Palao A.PAL.1  
TE CoT El Poyo del Cid POY.10  
TE CoT Martínez 301  
TE CoT Martínez 303

## Achelense (cuchillo)

TG De dorso rebajado (cuchillo)

## Africana IA

USE CoA Keay IIIA

## Africana II

USE CoA Keay VA

**Africana IIA**

USE CoA Keay IVA

**Aguamanil**

TG Menaje de mesa

TG Útil de aseo e higiene

TE Albarracín 00111

TE Teruel 08365

**Aguarod II**

USE CPF Unzu 7

**Aguja**

TG Útil de trabajo doméstico

TG Útil ornamental

TE Curva (aguja)

TE Recta (aguja)

**Aislingen**

TG Simpulum

**Alabarda**

TG Armamento

TE De remaches (alabarda)

**Alambique**

TG Útil de farmacopea y perfumería

TE Zaragoza 47611

**Albarracín 00077**

TG Cántaro

**Albarracín 00079**

TG Marmita

**Albarracín 00083**

TG Marmita

**Albarracín 00087**

TG Tapadera

**Albarracín 00097**

TG Cazuela

**Albarracín 00098**

TG Cazuela

**Albarracín 00103**

TG Cazuela

**Albarracín 00111**

TG Aguamanil

**Albarracín 00121**

TG Orza

**Albarracín 00125**

TG Kernos

**Albarracín 00138**

TG Jarrita

**Albarracín 00139**

TG Jofaina

**Albarracín 00141**

TG Ataifor

**Albarracín 00171**

TG Ataifor

**Albarracín 00178**

TG Ataifor

**Albarracín 00204**

TG Cantarilla

**Albarracín 00206**

TG Taza

**Albarracín 00210**

TG Taza

**Albarracín 00214**

TG Jarrita

**Albarracín 00216**

TG Jarra

**Albarracín 00227**

TG De piqueta

**Albarracín 00233**

TG De pie alto

**Albarracín 00235**

TG Jarra

**Alcadafe**

TG Barreño

TE Zaragoza 47641

TE Zaragoza 47651

TE Zaragoza 47652

TE Zaragoza 47658

**Alcuza**

TG Aceitera

TE Teruel 07969

**Alesia, Erice 19.1**

TG Fíbula

UP Mariné 8.1/8.2

**Alesia, Erice 19.2**

TG Fíbula

UP Mariné 8.5.a

**Alesia, Erice 19.3**

TG Fíbula

UP Feugère 21b1

UP Mariné 8.4

**Alesia, Erice 19.4**

TG Fíbula

UP Feugère 21a3

UP Mariné 8.2/8.3

**Alesia, Erice 19.5**

TG Fíbula

UP Feugère 22a2a

UP Mariné 8.5.c

**Aletas cóncavas (punta de flecha)**

TG Con aletas (punta de flecha)

**Aletas en ángulo (punta de flecha)**

TG Con aletas (punta de flecha)

**Aletas incipientes (punta de flecha)**

TG Con aletas (punta de flecha)

**Aletas rectas (punta de flecha)**

TG Con aletas (punta de flecha)

**Alfiler**

TG Útil de trabajo doméstico

TE Cabeza diferenciada (alfiler)

TE Cabeza no diferenciada (alfiler)

**Alisada (botella)**

TG Lisa (botella)

**Alisada (cazuela)**

TG Lisa (cazuela)

**Alisada (escudilla)**

TG Lisa (escudilla)

**Alisada (fuente)**

TG Lisa (fuente)

**Alisada (jarra)**

TG Lisa (jarra)

**Alisada (olla)**

TG Lisa (olla)

**Alisada (orza)**

TG Lisa (orza)

**Alisada (tapadera)**

TG Lisa (tapadera)

**Alisada (taza)**

TG Lisa (taza)

**Alisada (tinaja)**

TG Lisa (tinaja)

**Alisada (urna)**

TG Lisa (urna)

**Alisado (colador)**

TG Liso (colador)

**Alisado (cubilete)**

TG Liso (cubilete)

**Alisado (cuenco)**

TG Liso (cuenco)

**Alisado (recogedor)**

TG Liso (recogedor)

**Alisado (vaso)**

TG Liso (vaso)

**Almagro 50**

USE CoB Keay XVIC

**Almagro 51AB**

USE CoA Keay XIXAB

**Almagro 51c**

USE CoB Keay XXIII

**Altamía**

TG Cuenco

TE Teruel 18280

**Amigdaloides (bifaz)**

TG Bifaz

**Ampulla (balsamario)**

TG Balsamario

TE Camilli A23.5.1

TE Camilli A23.5.2

TE Camilli A23.5.3

TE Camilli B11.1.2

TE Camilli B21.1.3

TE Camilli B31.1.10

TE Camilli B42.1.2

TE Camilli B51.4.2

TE Camilli B61.1.1

TE Camilli C.13.2.1

TE Camilli C11.1

TE Camilli C22.1.1

TE Camilli C31.2.1

TE Camilli C41.1.1

TE Camilli C52.1

TE Celsa 277,7

TE CTI Mata y Bonet A.IV.2.1

TE CTI Mata y Bonet A.IV.2.2

TE Isings 10

TE Isings 101

TE Isings 103

TE Isings 103 variante

TE Isings 105

TE Isings 11

TE Isings 119 variante

TE Isings 130

TE Isings 26 a

TE Isings 26 b

TE Isings 6

TE Isings 61

TE Isings 68

TE Isings 74

TE Isings 8

TE Isings 82

TE Isings 82 A 1

TE Isings 82 B 1

TE Isings 82 B 2

TE Isings 94 variante

TE Tassinari F1300

TE Trier 162

TE Trier 38

TE Trier 79 d

TE TSHT Mezquíriz 85

**Ampulla (cantimplora)**

TG Cantimplora  
 TE CoT Osca 08410  
 TE CoT Osca 08537

**Andújar**

USE Bussière A VI b

**Ánfora**

TG Menaje de despensa  
 TG Útil de transporte y almacenaje  
 TE Adge  
 TE CoA Beltrán 72  
 TE CoA Dressel 30  
 TE CoA Keay IIIA  
 TE CoA Keay IIIB  
 TE CoA Keay IVA  
 TE CoA Keay IVB  
 TE CoA Keay IX  
 TE CoA Keay LIX  
 TE CoA Keay LV  
 TE CoA Keay LVI  
 TE CoA Keay LVII B  
 TE CoA Keay LX  
 TE CoA Keay LXIAB  
 TE CoA Keay LXIC  
 TE CoA Keay LXID  
 TE CoA Keay LXIIA  
 TE CoA Keay LXIIQ  
 TE CoA Keay VA  
 TE CoA Keay VI  
 TE CoA Keay VII  
 TE CoA Keay XI  
 TE CoA Keay XIXAB  
 TE CoA Keay XXVB  
 TE CoA Keay XXVG  
 TE CoA Keay XXVI  
 TE CoA Keay XXVIIA  
 TE CoA Keay XXVIII  
 TE CoA Keay XXVZ  
 TE CoA Keay XXX  
 TE CoA Keay XXXII  
 TE CoA Keay XXXIV  
 TE CoA Keay XXXVA  
 TE CoA Keay XXXVB  
 TE CoA Keay XXXVI  
 TE CoA Tripolitana A  
 TE CoA Tripolitana I  
 TE CoB Ánfora Urceus  
 TE CoB Beltran 68  
 TE CoB Beltrán 72  
 TE CoB Beltrán IIa  
 TE CoB Beltrán IIb  
 TE CoB Dressel 10  
 TE CoB Dressel 11  
 TE CoB Dressel 12  
 TE CoB Dressel 14  
 TE CoB Dressel 17  
 TE CoB Dressel 1A  
 TE CoB Dressel 1B  
 TE CoB Dressel 1C  
 TE CoB Dressel 20A

TE CoB Dressel 20B  
 TE CoB Dressel 20C  
 TE CoB Dressel 20D  
 TE CoB Dressel 20E  
 TE CoB Dressel 20F  
 TE CoB Dressel 20G  
 TE CoB Dressel 21-22  
 TE CoB Dressel 23A  
 TE CoB Dressel 23C  
 TE CoB Dressel 2-4  
 TE CoB Dressel 28  
 TE CoB Dressel 7  
 TE CoB Dressel 8  
 TE CoB Dressel 9  
 TE CoB Gauloise 4  
 TE CoB Grecoitalica  
 TE CoB Haltern 70  
 TE CoB Haltern 70A  
 TE CoB Haltern 70B  
 TE CoB Keay XIX  
 TE CoB Keay XLI  
 TE CoB Keay XVIA  
 TE CoB Keay XVIC  
 TE CoB Keay XXII  
 TE CoB Keay XXIII  
 TE CoB La Orden  
 TE CoB Lomba de Canho 67  
 TE CoB Majuelo 1  
 TE CoB Matagallares I  
 TE CoB Matagallares II  
 TE CoB Puerto Real 1  
 TE CoB Puerto Real 2  
 TE CoB Ramon 12.1.0.0  
 TE CoB Ramon T-7.4.3.3  
 TE CoB Ramon T-9.1.1.1  
 TE CoB Tejarillo I  
 TE CoB VC I  
 TE CoG Dressel 1  
 TE CoG Dressel 14  
 TE CoG Dressel 16  
 TE CoG Dressel 2/4  
 TE CoG Dressel 2A  
 TE CoG Dressel 2B  
 TE CoG Dressel 7/13  
 TE CoG Dressel 9A  
 TE CoG Dressel 9B  
 TE CoG Frejus-Lenzbourg  
 TE CoG Gauloise 1  
 TE CoG Gauloise 10  
 TE CoG Gauloise 11  
 TE CoG Gauloise 12  
 TE CoG Gauloise 1A  
 TE CoG Gauloise 1B  
 TE CoG Gauloise 2  
 TE CoG Gauloise 3  
 TE CoG Gauloise 4  
 TE CoG Gauloise 5  
 TE CoG Gauloise 6  
 TE CoG Gauloise 7  
 TE CoG Gauloise 8  
 TE CoG Gauloise 9  
 TE CoG Lyon tipo 4

- TE CoG Pascual 1  
 TE CoGr Dressel 16A  
 TE CoGr Grecoitálica clásica  
 TE CoGr Rodia 14  
 TE Col Apani I  
 TE Col Apani II  
 TE Col Apani III  
 TE Col Apani IIIA  
 TE Col Apani IV  
 TE Col Apani VA  
 TE Col Apani VB  
 TE Col Apani VIA  
 TE Col Apani VIB  
 TE Col Apani VII  
 TE Col Apani VIII  
 TE Col Apula ovoidal  
 TE Col Dressel 1A  
 TE Col Dressel 1B  
 TE Col Dressel 1C  
 TE Col Dressel 21-22  
 TE Col Dressel 2-4  
 TE Col Dressel 6A  
 TE Col Dressel 6B  
 TE Col Lamboglia 2A  
 TE Col Lamboglia 2B  
 TE Col Richborough 527A  
 TE CoL Almagro 50  
 TE CoL Almagro 51ab  
 TE CoL Almagro 51c  
 TE CoL Almagro 51c A  
 TE CoL Dressel 14A  
 TE CoL Haltern 70  
 TE CoL Keay LXXVIII  
 TE CoL Keay XIX  
 TE CoL Keay XVI  
 TE CoL Lusitana 1  
 TE CoL Lusitana 10  
 TE CoL Lusitana 9  
 TE CoL Morraçal  
 TE CoL Santarem  
 TE CoMO Agora F 65-66  
 TE CoMO Agora G 197  
 TE CoMO Dressel 24  
 TE CoMO Dressel 2-4  
 TE CoMO Dressel 43  
 TE CoMO Kapitän I  
 TE CoMO Kapitän II  
 TE CoMO Knossos 19  
 TE CoMO Mau XXVII-XXVIII  
 TE CoMO Mau XXXVIII  
 TE CoMO Schöne XIII  
 TE CoT Almadraza IV  
 TE CoT Dressel 1 Citerior  
 TE CoT Dressel 1A  
 TE CoT Dressel 1C  
 TE CoT Dressel 2A  
 TE CoT Dressel 2B  
 TE CoT Dressel 3A  
 TE CoT Dressel 3B  
 TE CoT Dressel 3c  
 TE CoT Dressel 3d  
 TE CoT Dressel 7-11
- TE CoT Dressel 8  
 TE CoT Gauloise 4  
 TE CoT Lamboglia 2  
 TE CoT Oberaden 74  
 TE CoT Pascual 1A  
 TE CoT Pascual 1B  
 TE CoT Ramón PE 25  
 TE CoT Ramón PE 41  
 TE CoT Tarraconense 1A  
 TE CoT Tarraconense 1B  
 TE CoT Tarraconense 1C  
 TE CoT Tarraconense 1D  
 TE CoT Tarraconense 1E  
 TE CoT Tarraconense 2  
 TE CoT Tarraconense 3  
 TE CoT Tarraconense 3  
 TE CTI El Castellido 00542  
 TE CTI Mata y Bonet A.VI.5.7.  
 TE CTI Ribera I-1  
 TE CTI Ribera I-2  
 TE CTI Ribera I-3  
 TE CTI Ribera I-4  
 TE CTI Ribera I-6  
 TE CTI Ribera I-7  
 TE CTI Ribera I-8  
 TE CTI Ribera I-9  
 TE CTIRibera I-5  
 TE Peliké  
 TE Tassinari A2000  
 TE Tassinari A3000  
 TE TSHT Paz 11.14
- Anforisco**  
 TG Útil de transporte y almacenaje  
 TE Isings 60
- Anilla anular (aguja)**  
 TG Anilla lateral (aguja)
- Anilla cilíndrica (aguja)**  
 TG Anilla lateral (aguja)
- Anilla lateral (aguja)**  
 TG Curva (aguja)  
 TG Recta (aguja)  
 TE Anilla anular (aguja)  
 TE Anilla cilíndrica (aguja)
- Anillo**  
 TG Útil ornamental  
 TE Conimbriga 1976, nº 301
- Anular hispánica, González Zamora II.2.a**  
 TG Fíbula  
 UP Ponte 12a
- Anular hispánica, González Zamora II.4.c.4**  
 TG Fíbula
- Anular hispánica, González Zamora III.2.e.1**  
 TG Fíbula
- Anular hispánica, González Zamora III.4.b.1**  
 TG Fíbula



**Anular hispánica, González Zamora III.4.c**

TG Fíbula  
UP Poule 13c

**Anular hispánica, González Zamora III.4.g**

TG Fíbula  
UP Argente 6D  
UP Ponte 13e

**Anular hispánica, González Zamora III.7.a**

TG Fíbula

**Anular romana, Erice 35.1.a**

TG Fíbula  
UP Mariné 21.2.b1/b2  
UP Ponte B51

**Anular romana, Erice 35.1.b**

TG Fíbula  
UP Mariné 21.2.b3-b5

**Anular romana, Erice 35.1.c**

TG Fíbula

**Anular romana, Erice 35.1.d**

TG Fíbula  
UP Mariné 21.2.b6-b10

**Anular romana, Erice 35.2.a.1**

TG Fíbula

**Anular romana, Erice 35.2.a.2**

TG Fíbula  
UP Mariné 21.1.b

**Anular romana, Erice 35.2.b**

TG Fíbula  
UP Mariné 21.1.a  
UP Ponte A50

**Aporrhais**

TG Caracol

**Apuntada (lámina)**

TG Lámina

**Apuntada (raedera)**

TG Raedera

**Apuntado (núcleo)**

TG Levallois (núcleo)

**Argente 6D**

USE Anular hispánica, González Zamora III.4.g

**Argente 7A**

USE Bencarrón, Ponte 10b

**Armadura de hoz (mango)**

TG Mango

**Armamento**

TE Alabarda  
TE Espada  
TE Hacha  
TE Puñal

**Arpón**

TG Útil de caza, pesca o recolección  
TE Bilateral  
TE Unilateral

**Arqueado (lámina)**

TG De dorso rebajado (lámina)

**Askos**

TG Menaje de mesa  
TE CBN Morel 8261  
TE CBN Morel 8311  
TE CBN Morel 8411  
TE Isings 59

**Astrarium**

TG Caracol

**Asturiense (pico)**

TG Pico

**Ataifor**

TG Menaje de mesa  
TE Albarracín 00141  
TE Albarracín 00171  
TE Albarracín 00178  
TE Zaragoza 47642  
TE Zaragoza 47643

**Atípico (buril)**

TG Buril

**Atípico (cuchillo)**

TG De dorso rebajado (cuchillo)

**Atípico (núcleo)**

TG Levallois (núcleo)

**Atlante X A2**

USE Bussière C VIII 1

**Atlante XI B2**

USE Bussière E IX 39

**Aucissa, Erice 20.1**

TG Fíbula

**Aucissa, Erice 20.2.b**

TG Fíbula  
UP Mariné 9.2.b

**Aucissa, Erice 20.3.1.a**

TG Fíbula  
UP Mariné 10.1.a/10.1.b

**Aucissa, Erice 20.3.1.c**

TG Fíbula

**Aucissa, Erice 20.3.1.d**

TG Fíbula

**Aucissa, Erice 20.3.2.a**

TG Fíbula

**Aucissa, Erice 20.3.2.b**

TG Fíbula  
UP Mariné 10.1.a.3

**Aucissa, Erice 20.3.2.c**  
TG Fíbula

**Aucissa, Erice 20.3.2.d**  
TG Fíbula

**Aucissa, Erice 20.3.3.b**  
TG Fíbula

**Aucissa, Erice 20.3.3.c**  
TG Fíbula

**Aucissa, Erice 20.3.3.d**  
TG Fíbula

**Aucissa, Erice 20.3.3.e**  
TG Fíbula

**Aucissa, Erice 20.4.1.a**  
TG Fíbula  
UP Mariné 10.1.d

**Aucissa, Erice 20.4.1.b**  
TG Fíbula

**Aucissa, Erice 20.4.2**  
TG Fíbula

**Aucissa, Erice 20.5.1.a**  
TG Fíbula  
UP Mariné 10.2.a.1

**Aucissa, Erice 20.5.2.b**  
TG Fíbula  
UP Mariné 10.2.a.2

#### **Aylesford**

TG Sartén

#### **Azagaya**

TG Útil de caza, pesca o recolección

TE Acanalada (azagaya)

TE Base ahorquillada (azagaya)

TE Base de doble bisel (azagaya)

TE Base hendida (azagaya)

TE Base monobiselada (azagaya)

TE Biapuntada losángica (azagaya)



# B

## **Bagendon**

TG Fíbula  
UP Erice 21.1  
UP Mariné 11.1.a

## **Balsamario**

TG Útil de aseo e higiene  
TG Útil de farmacopea y perfumería  
TE Ampulla (balsamario)  
TE Tassinari F1100

## **Barreño**

TG Cocina. Preparación  
TG Menaje de cocina  
TG Útil de aseo e higiene  
TG Útil de lavado  
TE Alcadafe  
TE Pelvis  
TE Teruel 07307  
TE Teruel 07309  
TE Teruel 07892  
TE Teruel 08364

## **Base ahorquillada (azagaya)**

TG Azagaya

## **Base apuntada (punzón)**

TG Punzón

## **Base articular completa (cincel)**

TG Cincel

## **Base articular completa (punzón)**

TG Punzón

## **Base articular parcial (cincel)**

TG Cincel

## **Base articular parcial (punzón)**

TG Punzón

## **Base biselada (punzón)**

TG Punzón  
UP De doble bisel (punzón)

## **Base de doble bisel (azagaya)**

TG Azagaya

## **Base hendida (azagaya)**

TG Azagaya

## **Base monobiselada (azagaya)**

TG Azagaya

## **Base recta (cincel)**

TG Cincel

## **Base recta (punzón)**

TG Punzón

## **Base redondeada (punzón)**

TG Punzón

## **Beaucaire**

TG Sítula

## **Bec (buril)**

TG Buril

## **Beltrán 59**

USE CoA Keay LXIIA

## **Beltrán 60**

USE CoA Keay LXIAB

## **Beltrán 63**

USE CoA Keay XXXVI

## **Beltrán III**

USE CoB Dressel 12

## **Beltrán IVA**

USE CoB Dressel 14

## **Beltrán IVB**

USE CoL Dressel 14A

## **Bencarrón, Ponte 10b**

TG Fíbula  
UP Argente 7A

**Biapuntada losángica (azagaya)**

TG Azagaya

**Biapuntado (punzón)**

TG Punzón

**Biberón**

TG Útil de función diversa

TE Isings 99

**Bicóncava (raedera)**

TG Doble (raedera)

**Biconvexa (raedera)**

TG Doble (raedera)

**Bifacial (hendedor)**

TG Hendedor

**Bifaz**

TG Útil de perforación, corte o abrasión

TE Amigdaloide (bifaz)

TE Cordiforme (bifaz)

TE Cuadrangular (bifaz)

TE Discoidal (bifaz)

TE Diverso (bifaz)

TE Ficrón (bifaz)

TE Lageniforme (bifaz)

TE Lanceolado (bifaz)

TE Limande (bifaz)

TE Masiforme (bifaz)

TE Micoquiense (bifaz)

TE Mixto (bifaz)

TE Naviforme (bifaz)

TE Nucleiforme (bifaz)

TE Oval (bifaz)

TE Parcial (bifaz)

TE Subcordiforme (bifaz)

TE Subtriangular (bifaz)

TE Triangular (bifaz)

**Bifaz - perforador (bifaz)**

TG Mixto (bifaz)

**Bifaz - raedera (bifaz)**

TG Mixto (bifaz)

**Bilateral**

TG Arpón

TE Bilateral Tipo A

TE Bilateral Tipo B

TE Bilateral Tipo C

**Bilateral Tipo A**

TG Bilateral

**Bilateral Tipo B**

TG Bilateral

**Bilateral Tipo C**

TG Bilateral

**Bipolar (núcleo)**

TG Núcleo

**Bitroncocónica (cuenta)**

TG Cuenta

**Bitruncada (lámina)**

TG Lámina

**Bivalvo**

TG Concha

TE Cardium

TE Mytilus

TE Ostra

TE Pecten

TE Pectúnculo

TE Venus

**Blechkannen**

TG Jarra

UP Boesterd 257-258

**Boesterd 287**

USE Tassinari F1300

**Boesterd 12-13**

USE Tassinari G2000

**Boesterd 15-27**

USE Castoldi-Feugère 1

**Boesterd 257-258**

USE Blechkannen

**Boesterd 3-8**

USE Tassinari G1200

**Boesterd 65**

USE Tassinari Q1000

**Boesterd 68**

USE Nuber F Alikaria

**Böhme, 1970, A**

USE Trompeta, Bayley y Butcher D decoradas

**Boquique (cazuela)**

TG Decorada (cazuela)

**Botella**

TG Menaje de mesa

TG Útil de farmacopea y perfumería

TE CBNA Lamboglia 59

TE CEE [TSH] 14

TE CEE [TSH] 32

TE CEE Celsa 80.6773

TE CEE Celsa 80.8744

TE CEE Turiaso IV

TE CEE Turiaso VIII

TE CPF Sesma 11

TE CPHR Abascal 7a

TE CPHR Abascal 21

TE CPHR Abascal 37

TE CPHR Abascal 39

TE CPHR Abascal 40

TE CPHR Abascal 5

TE CPHR Abascal 6

TE CPHR Abascal 7b

TE CPHR Abascal 7c  
 TE CPHR Abascal 8  
 TE CTI Mata y Bonet A.III.1.1.1  
 TE CTI Mata y Bonet A.III.1.1.2  
 TE CTI Mata y Bonet A.III.1.1.3  
 TE CTI Mata y Bonet A.III.1.2.1  
 TE CTI Mata y Bonet A.III.1.2.2  
 TE CTI Mata y Bonet A.IV.1.1.  
 TE CTI Mata y Bonet A.IV.1.2.  
 TE Decorada (botella)  
 TE Isings 50a  
 TE Isings 50b  
 TE Isings 51b  
 TE Isings 55a  
 TE Lagoena (botella)  
 TE Lisa (botella)  
 TE Novallas NO.C.X.17  
 TE TSA Fulford 1  
 TE TSG Dechelette 65  
 TE TSG Hermet 15a  
 TE TSG Hermet 15b  
 TE TSHA Mezquíriz 32  
 TE TSHT Mezquíriz 32/54  
 TE Zaragoza 47645

**Botón**

TG Útil ornamental  
 TE Perforaciones en V  
 TE Perforaciones simples

**Boucher-Feugère, circulaires**

USE Forma circular, Furger-Wartmann-Riha

**Boucher-Feugère, de goutte**

USE Forma de gota, Furger-Wartmann-Riha

**Bóvidos**

TG Pieza dentaria - Otros

**Brasero**

TG Útil de trabajo doméstico  
 TE CTI Mata y Bonet B.3.

**Brazalete**

TG Útil ornamental  
 TE De pectúnculo (brazalete)  
 TE Decorado (brazalete)  
 TE Liso (brazalete)

**Bruñida (cazuela)**

TG Lisa (cazuela)

**Bruñida (copa)**

TG Lisa (copa)

**Bruñida (escudilla)**

TG Lisa (escudilla)

**Bruñida (fuente)**

TG Lisa (fuente)

**Bruñida (jarra)**

TG Lisa (jarra)

**Bruñida (orza)**

TG Lisa (orza)

**Bruñida (taza)**

TG Lisa (taza)

**Bruñida (urna)**

TG Lisa (urna)

**Bruñido (cubilete)**

TG Liso (cubilete)

**Bruñido (cuenco)**

TG Liso (cuenco)

**Bruñido (kernos)**

TG Liso (kernos)

**Bruñido (morillo)**

TG Liso (morillo)

**Bruñido (soporte)**

TG Liso (soporte)

**Bruñido (vaso)**

TG Liso (vaso)

**Bruñidor**

TG Útil de perforación, corte o abrasión  
 TE Con base (bruñidor)  
 TE Sin base (bruñidor)

**Buril**

TG Útil de perforación, corte o abrasión  
 TE Bec (buril)  
 TE Doble (buril)  
 TE Lateral sobre fractura retocada cóncava  
 TE Lateral sobre fractura retocada convexa  
 TE Lateral sobre fractura retocada oblicua  
 TE Lateral sobre fractura retocada recta  
 TE Mixto (buril)  
 TE Múltiple sobre fractura retocada  
 TE Nucleiforme (buril)  
 TE Simple con dos paños  
 TE Simple con un paño  
 TE Simple lateral con dos paños  
 TE Simple lateral sobre fractura  
 TE Simple múltiple  
 TE Sobre dorso arqueado

**Buril-raedera (buril)**

TG Mixto (buril)

**Buril-raspador (buril)**

TG Mixto (buril)

**Bussière A VI 1**

USE Ricci G

**Bussière A VI 2**

USE Dressel 1-1A (lucerna)

**Bussière A VI 4**

USE Dressel 2 (lucerna)

**Bussière A VI 5**

USE Dressel 2-3 (lucerna)

**Bussière A VI 6 a**

USE Dressel 3 (Lucerna)

**Bussière A VI 7**

USE Dressel 4 (Lucerna)

**Bussière A VI 8**

TG Lucerna

TE Bussière A VI 8 a

TE Bussière A VI 8 b

TE Bussière A VI 8 c

TE Bussière A VI 8 d

TE Bussière A VI 8 e

**Bussière A VI 8 a**

TG Bussière A VI 8

**Bussière A VI 8 b**

TG Bussière A VI 8

**Bussière A VI 8 c**

TG Bussière A VI 8

**Bussière A VI 8 d**

TG Bussière A VI 8

**Bussière A VI 8 e**

TG Bussière A VI 8

**Bussière A VI 8 f**

USE Dressel 10 (Lucerna)

**Bussière A VI b**

TG Lucerna

UP Andújar

**Bussière B I 2**

USE Dressel 9B (Lucerna)

**Bussière B I 3**

USE Dressel 9C (Lucerna)

**Bussière B II 1**

USE Dressel 13 (Lucerna)

**Bussière B III 1**

USE Dressel 11B (Lucerna)

**Bussière B III 2**

TG Lucerna

**Bussière B IV**

TG Lucerna

TE Bussière B IV 2

TE Bussière B IV 3

TE Bussière B IV 4

TE Bussière B IV 5

TE Bussière B IV 6

TE Bussière B IV 7

TE Bussière B IV 8

**Bussière B IV 1**

USE Dressel 16 (Lucerna)

**Bussière B IV 2**

TG Bussière B IV

**Bussière B IV 3**

TG Bussière B IV

**Bussière B IV 4**

TG Bussière B IV

**Bussière B IV 5**

TG Bussière B IV

**Bussière B IV 6**

TG Bussière B IV

**Bussière B IV 7**

TG Bussière B IV

**Bussière B IV 8**

TG Bussière B IV

**Bussière C I 1**

TG Lucerna

**Bussière C I 2**

TG Lucerna

**Bussière C I 3**

TG Lucerna

**Bussière C II**

TG Lucerna

**Bussière C III 1**

TG Lucerna

**Bussière C III 2**

TG Lucerna

**Bussière C III 3**

TG Lucerna

**Bussière C IV**

TG Lucerna

**Bussière C V 1**

TG Lucerna

**Bussière C V 2**

TG Lucerna

**Bussière C V 3**

TG Lucerna

**Bussière C VI**

TG Lucerna

**Bussière C VII 1a**

USE Dressel 5A (Lucerna)

**Bussière C VII 1b**

TG Lucerna

**Bussière C VII 1c**

TG Lucerna

**Bussière C VII 2 a**

TG Lucerna  
UP Dressel 5B (Lucerna)

**Bussière C VII 2b**

TG Lucerna

**Bussière C VIII 1**

TG Lucerna  
UP Atlante X A2

**Bussière C VIII 2**

TG Lucerna

**Bussière D I 1**

USE Dressel 17 (Lucerna)

**Bussière D I 2**

USE Dressel 24 (Lucerna)

**Bussière D I 3**

TG Lucerna

**Bussière D I 4**

TG Lucerna

**Bussière D II**

TG Lucerna  
UP Dressel 20 (Lucerna)

**Bussière D II 2**

USE Dressel 19 (Lucerna)

**Bussière D III 1**

TG Lucerna

**Bussière D III 2**

TG Lucerna

**Bussière D III 3**

TG Lucerna

**Bussière D IV**

TG Lucerna

**Bussière D IX 1**

TG Lucerna

**Bussière D IX 2**

USE Dressel 27 (Lucerna)

**Bussière D IX 3**

TG Lucerna

**Bussière D IX 4**

TG Lucerna

**Bussière D V**

TG Lucerna

**Bussière D VI**

USE Dressel 25 (Lucerna)

**Bussière D VII**

TG Lucerna

**Bussière D VIII 1**

TG Lucerna

**Bussière D VIII 2**

USE Dressel 26 (Lucerna)

**Bussière D VIII 3**

TG Lucerna

**Bussière D VIII 4**

TG Lucerna

**Bussière D X 1 a**

TG Lucerna

**Bussière D X 1 b**

TG Lucerna

**Bussière D X 1 c**

TG Lucerna

**Bussière D X 2 a**

TG Lucerna

**Bussière D X 2 b**

TG Lucerna

**Bussière D X 3 a**

TG Lucerna

**Bussière D X 3 b**

TG Lucerna

**Bussière D X 4 a**

TG Lucerna

**Bussière D X 4 b**

TG Lucerna

**Bussière D X 5 a**

TG Lucerna

**Bussière D X 5 b**

TG Lucerna

**Bussière D X 6 a**

TG Lucerna

**Bussière D X 6 b**

TG Lucerna

**Bussière D X 7**

TG Lucerna

**Bussière D X 8**

TG Lucerna

**Bussière D X 9**

USE Dressel 28 (Lucerna)

**Bussière D XI**

TG Lucerna

**Bussière E I 1**

TG Lucerna



**Bussière E I 2 b**

TG Lucerna

**Bussière E I 3**

TG Lucerna

**Bussière E I 4 a**

TG Lucerna

**Bussière E I 4 b**

TG Lucerna

**Bussière E II 1**

TG Lucerna

**Bussière E II 2**

TG Lucerna

**Bussière E II 3**

TG Lucerna

**Bussière E II 4**

TG Lucerna

**Bussière E III 1**

TG Lucerna

**Bussière E III 2**

TG Lucerna

**Bussière E IX 31**

TG Lucerna

UP Hayes II (Lucerna)

**Bussière E IX 36**

TG Lucerna

**Bussière E IX 39**

TG Lucerna

UP Atlante XI B2

**Bussière E VII 1**

TG Lucerna

UP Deneveau XII

**Bussière E VIII 7**

TG Lucerna

UP Hayes I (Lucerna)

**Bussière E X 44**

TG Lucerna

**Cabeza anular (aguja)**

TG Cabeza perforada (aguja)

**Cabeza diferenciada (alfiler)**

TG Alfiler

**Cabeza en muleta (aguja)**

TG Cabeza no perforada (aguja)

**Cabeza en paleta (aguja)**

TG Cabeza no perforada (aguja)

**Cabeza lateral cilíndrica (aguja)**

TG Cabeza no perforada (aguja)

**Cabeza lateral en bobina (aguja)**

TG Cabeza perforada (aguja)

**Cabeza no diferenciada (alfiler)**

TG Alfiler

**Cabeza no perforada (aguja)**

TG Curva (aguja)

TG Recta (aguja)

TE Cabeza en muleta (aguja)

TE Cabeza en paleta (aguja)

TE Cabeza lateral cilíndrica (aguja)

**Cabeza perforada (aguja)**

TG Curva (aguja)

TG Recta (aguja)

TE Cabeza anular (aguja)

TE Cabeza lateral en bobina (aguja)

TE Cabeza simple (aguja)

**Cabeza simple (aguja)**

TG Cabeza perforada (aguja)

**Caccabus**

TG Cazuela

TE CoA Caesaraugusta G/S.168

TE CoA Hayes 199

TE CoA Lamboglia 10 A

TE CoA Lamboglia 10 B

TE CoA Ostia I, 270

TE CoA Ostia I, 273

TE CoA Ostia II, 303

TE CoA Ostia II, 306

TE CoA Ostia II, 310

TE CoA Ostia II, 312

TE CoA Ostia III, 108

TE CoA Ostia III, 267 A

TE CoA Ostia III, 267 B

TE CoA Ostia III, 321

TE CoA Ostia III, 324

TE CoA Raqqada 1973, LIII D1

TE CoA Tarraco 1896

TE Col Celsa, 79.28

TE CoT Celsa 81.8589

TE CoT Celsa 81.8707

TE CoT Lamboglia 10 A

TE CoT Lamboglia 10 B

TE CoT Ostia III, 267 B

TE CoT Ostia III, 267A

**Cacerola**

TG Menaje de cocina

TG Menaje de mesa

TE Tassinari G1200

TE Tassinari G2000

TE Tassinari G3000

**Caja**

TG Útil de transporte y almacenaje

TE Pyxis

**Calanda 20361**

TG Tintero

**Calix**

TG Menaje de mesa

TE CoT Arcobriga 1 (calix)

TE CoT Arcobriga 2 (calix)

TE CoT Arcobriga 704 (calix)

TE CoT Celsa 81.3995

TE CoT Turiaso 10,29

TE CVR Hochuli-Gysel 1(calix)

TE CVR Hochuli-Gysel 2 (calix)

TE CVR Hochuli-Gysel 3 (calix)

TE TSG Hermet 4  
 TE TSG Hermet 5  
 TE TSI Conspectus 52.1.1  
 TE TSI Conspectus 52.2.1  
 TE TSI Conspectus R1.1.1  
 TE TSI Conspectus R1.2.1  
 TE TSI Conspectus R10.1.1  
 TE TSI Conspectus R10.2.1  
 TE TSI Conspectus R2.1.1  
 TE TSI Conspectus R2.2.1  
 TE TSI Conspectus R2.3.1  
 TE TSI Conspectus R3.1.1  
 TE TSI Conspectus R3.3.1  
 TE TSI Conspectus R4.1.1  
 TE TSI Conspectus R4.2.1  
 TE TSI Conspectus R5.1.1  
 TE TSI Conspectus R5.1.2  
 TE TSI Conspectus R6.1.1  
 TE TSI Conspectus R7.1.1  
 TE TSI Conspectus R7.2.1  
 TE TSI Conspectus R8.1.1  
 TE TSI Conspectus R9.1.1  
 TE TSI Conspectus R9.2.1  
 TE TSI Conspectus R9.3.1

**Camilli A23.5.1**

TG Ampulla (balsamario)

**Camilli A23.5.2**

TG Ampulla (balsamario)

**Camilli A23.5.3**

TG Ampulla (balsamario)

**Camilli B 42.1.2**

TG Ampulla (balsamario)

**Camilli B11.1.2**

TG Ampulla (balsamario)

**Camilli B21.1.3**

TG Ampulla (balsamario)

**Camilli B31.1.10**

TG Ampulla (balsamario)

**Camilli B51.4.2**

TG Ampulla (balsamario)

**Camilli B61.1.1**

TG Ampulla (balsamario)

**Camilli C.13.2.1**

TG Ampulla (balsamario)

**Camilli C11.1**

TG Ampulla (balsamario)

**Camilli C22.1.1**

TG Ampulla (balsamario)

**Camilli C31.2.1**

TG Ampulla (balsamario)

**Camilli C41.1.1**

TG Ampulla (balsamario)

**Camilli C52.1**

TG Ampulla (balsamario)

**Campiñense (pico)**

TG Pico

**Camulodunum 184**

USE CoGr Dressel 16A

**Candelabro**

TG Útil de iluminación

TE Extensibles

TE Forma vegetal

TE Pernice II

TE Pernice III

TE TSHT Mezquíriz 63 (candelabro)

**Candil**

TG Lámpara

TE De pellizco

TE De pie alto

TE De piqueta

TE Múltiple (candil)

**Cánidos**

TG Pieza dentaria - Canino

TG Pieza dentaria - Otros

**Cantarilla**

TG Menaje de mesa

TG Útil de transporte y almacenaje

TE Albarracín 00204

TE Teruel 02406

TE Teruel 18277

TE Zaragoza 47634

**Cántaro**

TG Útil de transporte y almacenaje

TE Albarracín 00077

TE Teruel 07893

TE Teruel 18282

**Cantharus**

TG Vaso

TE CoT Turiaso 66,1

**Cantimplora**

TG Útil de transporte y almacenaje

TE Ampulla (cantimplora)

TE CEE [TSG] Hermet 13

TE CPHR Abascal 26

TE CPHR Abascal 30

TE CTI Mata y Bonet A.II.8.1.

TE CTI Mata y Bonet A.II.8.2.

TE TSG Hermet 13

TE TSHA Hermet 13

**Cápsula-sello**

TG Útil de escritura y elaboración de documentos

TE Forma circular, Furger-Wartmann-Riha

TE Forma de gota, Furger-Wartmann-Riha

**Caracol**

TG Concha

TE Aporrhais

TE Astralium  
 TE Cassis  
 TE Cerithium  
 TE Columbella  
 TE Cono  
 TE Cypraea  
 TE Murex  
 TE Nassa  
 TE Patella  
 TE Trochocochlea  
 TE Turritella

#### Cardium

TG Bivalvo

#### Carenado (raspador)

TG Raspador

#### Cassis

TG Caracol

#### Castoldi-Feugère 1

TG Simpulum  
 UP Boesterd 15-27

#### Castoldi-Feugère 3

TG Simpulum

#### Catillus

TG Escudilla  
 TE CoT Arcobriga 4 (escudilla)  
 TE CoT Caesaraugusta ECHE.1580  
 TE CoT Caesaraugusta PAR.52  
 TE CoT Celsa 79.10  
 TE CoT Celsa 79.165  
 TE CoT Celsa 79.7  
 TE CoT Celsa 79.8  
 TE CoT Celsa 80.1250  
 TE CoT Celsa 80.8348  
 TE CoT Celsa 81.10067  
 TE CoT Celsa 81.10100  
 TE CoT Celsa 81.11584  
 TE CoT Celsa 81.4609  
 TE CoT Celsa 81.4755  
 TE CoT Celsa 81.8377  
 TE CoT Celsa 85.7821  
 TE CoT El Palao 08521  
 TE CoT El Poyo del Cid 00498  
 TE CoT El Poyo del Cid POY.224  
 TE CoT El Poyo del Cid POY.365  
 TE CoT El Poyo del Cid POY.58  
 TE CoT Labilolosa 9,1  
 TE CoT Osca 04080

#### Catinus

TG Cuenco  
 TE CoT Arcobriga 211  
 TE CoT Caesaraugusta 1857  
 TE CoT Celsa 79.16  
 TE CoT Celsa 79.70 (catinus)  
 TE CoT Celsa 80.4321

TE CoT Celsa 80.8764  
 TE CoT El Palao A.PAL.7  
 TE CoT Turiaso 8,20  
 TE CoT Turiaso 9,24

#### Caudé 14348

TG De piquera

#### Cazo

TG Cocina. Preparación  
 TG Menaje de mesa  
 TE Cyathus  
 TE Simpulum  
 TE Teruel 07559

#### Cazo de bañera

TG Útil de aseo e higiene  
 TE Tassinari I1000  
 TE Tassinari I1200

#### Cazuela

TG Cocina. Cocción  
 TG Útil de función diversa  
 TE Albarracín 00097  
 TE Albarracín 00098  
 TE Albarracín 00103  
 TE Caccabus  
 TE Decorada (cazuela)  
 TE Lisa (cazuela)  
 TE Teruel 05138  
 TE Teruel 05277  
 TE Tripes  
 TE Zaragoza 47638  
 TE Zaragoza 47639  
 TE Zaragoza 47640

#### CBN Montagna D 127

USE CBNB Morel 3121

#### CBN Morel 1120

USE CBNA Lamboglia 23

#### CBN Morel 1122

USE CBNA Lamboglia 23

#### CBN Morel 1124

USE CBNPE Lamboglia 23a

#### CBN Morel 113

USE CBNA Morel 2983

#### CBN Morel 1162a

USE CBNC Lamboglia 19b

#### CBN Morel 1222

USE CBNB Lamboglia 2

#### CBN Morel 1226

USE CBNC Lamboglia 2

#### CBN Morel 1251a

USE CBNC Lamboglia 18

**CBN Morel 1252b**

USE CBNC Lamboglia 19a

**CBN Morel 1255a**

USE CBNC Lamboglia 17

**CBN Morel 1312-1314**

USE CBNA Lamboglia 36

**CBN Morel 1314**

USE CBNCa Lamboglia 36

**CBN Morel 1412-1416**

USE CBNB Lamboglia 4 (plato)

**CBN Morel 1441**

USE CBNCa Lamboglia 6

**CBN Morel 1443**

USE CBNA Lamboglia 6

**CBN Morel 1445**

USE CBNA Lamboglia 6

**CBN Morel 1514**

USE CBNPE Lamboglia 36c

**CBN Morel 1521**

USE CBNPE Lamboglia 36c

**CBN Morel 2110**

USE CBNCa Lamboglia 9

**CBN Morel 2122**

USE CBNCa Lamboglia 9

**CBN Morel 2152**

USE CBNA Lamboglia 33a

**CBN Morel 2153**

USE CBNCa Lamboglia 33b

**CBN Morel 2154**

USE CBNA Lamboglia 33a

**CBN Morel 2233**

USE CBNCa Lamboglia 63

**CBN Morel 2243**

USE CBNB Lamboglia 8b

**CBN Morel 2245**

USE CBNB Lamboglia 8b

**CBN Morel 2252**

USE CBNB Lamboglia 5

**CBN Morel 2254**

USE CBNB Lamboglia 5

**CBN Morel 2257**

USE CBNB Lamboglia 5

**CBN Morel 2258**

USE CBNB Lamboglia 5

**CBN Morel 2266**

USE CBNC Lamboglia 7

**CBN Morel 2282**

USE CBNA Lamboglia 5-7

**CBN Morel 2284**

USE CBNA Lamboglia 5-7

**CBN Morel 2285**

USE CBNC Lamboglia 7

**CBN Morel 2320**

USE CBNB Lamboglia 1

**CBN Morel 2323H**

USE CBNC Lamboglia 1a

**CBN Morel 2351**

USE CBNC Lamboglia 1

**CBN Morel 2352**

USE CBNC Lamboglia 1

**CBN Morel 2361**

USE CBNB Lamboglia 1

**CBN Morel 2566**

USE CBNB Lamboglia 8a

**CBN Morel 2574**

USE CBNA Lamboglia 31a

**CBN Morel 2612**

USE CBNA Lamboglia 28ab

**CBN Morel 2614**

USE CBNA Lamboglia 28ab

**CBN Morel 2622**

USE CBNC Lamboglia 2

**CBN Morel 2641**

USE CBNA Lamboglia 28ab

**CBN Morel 2648**

USE CBNA Lamboglia 28ab

**CBN Morel 2654**

USE CBNA Lamboglia 28ab

**CBN Morel 2734**

USE CBNPE Lamboglia 34a

**CBN Morel 2737**

USE CBNA Lamboglia 34a

**CBN Morel 2744**

USE CBNA Lamboglia 34b

**CBN Morel 2762d**

USE CBNA Lamboglia 26

**CBN Morel 2762e**

USE CBNA Lamboglia 26

**CBN Morel 2767**

USE CBNA Lamboglia 25

**CBN Morel 2775**

USE CBNPE Morel 2771

**CBN Morel 2783-2784**

USE CBNPE Lamboglia 27ab

**CBN Morel 2784**

USE CBNA Lamboglia 27AB

**CBN Morel 2787**

USE CBNA Lamboglia 27AB

**CBN Morel 2788**

USE CBNA Lamboglia 25

**CBN Morel 2812**

USE CBNA Lamboglia 27Bb

**CBN Morel 2821**

USE CBNCa Lamboglia 27b

**CBN Morel 2822**

USE CBNA Lamboglia 27C

**CBN Morel 2823**

USE CBNA Lamboglia 27Bb

**CBN Morel 2825**

USE CBNA Lamboglia 27Bb

**CBN Morel 2855**

USE CBNB Lamboglia 8b

**CBN Morel 2932a**

USE CBNC Lamboglia 20

**CBN Morel 2941**

USE CBNB Lamboglia 8b

**CBN Morel 2943**

USE CBNB Lamboglia 8b

**CBN Morel 2951**

USE CBNA Lamboglia 31b

**CBN Morel 2954**

USE CBNA Lamboglia 31b

**CBN Morel 2955**

USE CBNCa Lamboglia 31

**CBN Morel 2973-2974**

USE CBNA Lamboglia 33b

**CBN Morel 2977**

USE CBNA Lamboglia 33b

**CBN Morel 2978**

USE CBNA Lamboglia 33b

**CBN Morel 2981**

USE CBNPE Lamboglia 27ab

**CBN Morel 2987c**

USE CBNCa Lamboglia 9

**CBN Morel 3153**

USE CBNA Lamboglia 48B

**CBN Morel 3155**

USE CBNA Lamboglia 48A

**CBN Morel 3221**

USE CBNA Lamboglia 49a

**CBN Morel 3311**

USE CBNA Lamboglia 49b

**CBN Morel 3451**

USE CBNB Lamboglia 10a

**CBN Morel 4150**

USE CBNA Lamboglia 42bc

**CBN Morel 4151-4152**

USE CBNPE Lamboglia 42b

**CBN Morel 4153**

USE CBNA Lamboglia 42bc

**CBN Morel 4253**

USE CBNPE Lamboglia 42b

**CBN Morel 4283**

USE CBNPE Lamboglia 42b

**CBN Morel 5212**

USE CBNCa Pascuanuchi 152

**CBN Morel 5352 a**

USE CBNB Lamboglia 11

**CBN Morel 5400**

USE CBNPE Lamboglia 59

**CBN Morel 5422**

USE CBNA Lamboglia 59

**CBN Morel 7521**

USE CBNC Lamboglia 3

**CBN Morel 7541**

USE CBNB Lamboglia 3

**CBN Morel 7544**

USE CBNC Lamboglia 3

**CBN Morel 7544-7545**

USE CBNB Lamboglia 3

**CBN Morel 7551-7553**

USE CBNB Lamboglia 3

**CBN Morel 8121**

USE CBNA Lamboglia 45

**CBN Morel 8151**

USE CBNA Lamboglia 45

**CBN Morel 9132a**

USE CBNB Lamboglia 14

**CBNA Lamboglia 23**

TG Plato

UP CBN Morel 1120

UP CBN Morel 1122

**CBNA Lamboglia 25**

TG Cuenco

UP CBN Morel 2767

UP CBN Morel 2788

**CBNA Lamboglia 26**

TG Cuenco

UP CBN Morel 2762d

UP CBN Morel 2762e

**CBNA Lamboglia 27AB**

TG Cuenco

UP CBN Morel 2784

UP CBN Morel 2787

**CBNA Lamboglia 27Bb**

TG Cuenco

UP CBN Morel 2812

UP CBN Morel 2823

UP CBN Morel 2825

**CBNA Lamboglia 27C**

TG Cuenco

UP CBN Morel 2822

**CBNA Lamboglia 28ab**

TG Vaso

UP CBN Morel 2612

UP CBN Morel 2614

UP CBN Morel 2641

UP CBN Morel 2648

UP CBN Morel 2654

**CBNA Lamboglia 31a**

TG Vaso

UP CBN Morel 2574

**CBNA Lamboglia 31b**

TG Vaso

UP CBN Morel 2951

UP CBN Morel 2954

**CBNA Lamboglia 33a**

TG Vaso

UP CBN Morel 2152

UP CBN Morel 2154

**CBNA Lamboglia 33b**

TG Vaso

UP CBN Morel 2973-2974

UP CBN Morel 2977

UP CBN Morel 2978

**CBNA Lamboglia 34a**

TG Cuenco

UP CBN Morel 2737

**CBNA Lamboglia 34b**

TG Cuenco

UP CBN Morel 2744

**CBNA Lamboglia 36**

TG Plato

UP CBN Morel 1312-1314

**CBNA Lamboglia 42/49**

TG Cuenco

**CBNA Lamboglia 42bc**

TG Cuenco

UP CBN Morel 4150

UP CBN Morel 4153

**CBNA Lamboglia 45**

TG Guttus

UP CBN Morel 8121

UP CBN Morel 8151

**CBNA Lamboglia 48A**

TG Copa

UP CBN Morel 3155

**CBNA Lamboglia 48B**

TG Copa

UP CBN Morel 3153

**CBNA Lamboglia 49a**

TG Cuenco

UP CBN Morel 3221

**CBNA Lamboglia 49b**

TG Cuenco

UP CBN Morel 3311

**CBNA Lamboglia 5**

TG Plato

**CBNA Lamboglia 5-7**

TG Plato

UP CBN Morel 2282

UP CBN Morel 2284

**CBNA Lamboglia 55**

TG Plato

**CBNA Lamboglia 59**

TG Botella

UP CBN Morel 5422

**CBNA Lamboglia 6**

TG Plato

UP CBN Morel 1443

UP CBN Morel 1445

**CBNA Lamboglia 8b**

TG Escudilla

**CBNA Morel 1311**

TG Plato

**CBNA Morel 2983**

TG Cuenco  
UP CBN Morel 113

**CBNA Morel 3421**

TG Vaso

**CBNB Lamboglia 1**

TG Cuenco  
UP CBN Morel 2320  
UP CBN Morel 2361

**CBNB Lamboglia 10a**

TG Vaso  
UP CBN Morel 3451

**CBNB Lamboglia 11**

TG Jarra  
UP CBN Morel 5352 a

**CBNB Lamboglia 14**

TG Tapadera  
UP CBN Morel 9132a

**CBNB Lamboglia 1b**

TG Cuenco

**CBNB Lamboglia 2**

TG Cuenco  
UP CBN Morel 1222

**CBNB Lamboglia 3**

TG Pyxis  
UP CBN Morel 7541  
UP CBN Morel 7544-7545  
UP CBN Morel 7551-7553

**CBNB Lamboglia 33b**

TG Vaso

**CBNB Lamboglia 4 (copa)**

TG Copa

**CBNB Lamboglia 4 (plato)**

TG Plato  
UP CBN Morel 1412-1416

**CBNB Lamboglia 5**

TG Plato  
UP CBN Morel 2252  
UP CBN Morel 2254  
UP CBN Morel 2257  
UP CBN Morel 2258

**CBNB Lamboglia 6**

TG Plato

**CBNB Lamboglia 60 A**

TG Peliké

**CBNB Lamboglia 8a**

TG Cuenco  
UP CBN Morel 2566

**CBNB Lamboglia 8b**

TG Cuenco  
UP CBN Morel 2243  
UP CBN Morel 2245  
UP CBN Morel 2855  
UP CBN Morel 2941  
UP CBN Morel 2943

**CBNB Morel 3121**

TG Cuenco  
UP CBN Montagna D 127

**CBNB Morel 3652b**

TG Peliké

**CBNB Morel 4753**

TG Crátera

**CBNB Pascuanuchi 127**

TG Crátera

**CBNC Lamboglia 1**

TG Escudilla  
UP CBN Morel 2351  
UP CBN Morel 2352

**CBNC Lamboglia 17**

TG Escudilla  
UP CBN Morel 1255a

**CBNC Lamboglia 18**

TG Escudilla  
UP CBN Morel 1251a

**CBNC Lamboglia 19a**

TG Escudilla  
UP CBN Morel 1252b

**CBNC Lamboglia 19b**

TG Fuente  
UP CBN Morel 1162a

**CBNC Lamboglia 1a**

TG Cuenco  
UP CBN Morel 2323H

**CBNC Lamboglia 2**

TG Cuenco  
UP CBN Morel 1226  
UP CBN Morel 2622

**CBNC Lamboglia 20**

TG Escudilla  
UP CBN Morel 2932a

**CBNC Lamboglia 3**

TG Pyxis  
UP CBN Morel 7521  
UP CBN Morel 7544

**CBNC Lamboglia 5**

TG Plato



**CBNC Lamboglia 6**

TG Plato

UP CBN Morel 2122

UP CBN Morel 2987c

**CBNC Lamboglia 7**

TG Plato

UP CBN Morel 2266

UP CBN Morel 2285

**CBNCa Morel 1313b**

TG Fuente

**CBNCa Morel 1640**

TG Fuente

**CBNCa Lamboglia 1**

TG Cuenco

**CBNCa Morel 2132**

TG Cuenco

**CBNCa Lamboglia 10**

TG Vaso

**CBNCa Morel 2614**

TG Vaso

**CBNCa Lamboglia 13**

TG Tintero

UP Morel 7712 a 1

**CBNCa Morel 2615**

TG Cuenco

**CBNCa Lamboglia 2**

TG Cuenco

**CBNCa Morel 3210**

TG Cuenco

**CBNCa Lamboglia 27b**

TG Vaso

UP CBN Morel 2821

**CBNCa Morel 4753**

TG Crátera

**CBNCa Lamboglia 3**

TG Pyxis

UP Morel 7510

**CBNCa Pascuanuchi 127**

TG Crátera

**CBNCa Lamboglia 31**

TG Vaso

UP CBN Morel 2955

**CBNCa Pascuanuchi 152**

TG Jarra

UP CBN Morel 5212

**CBNCa Lamboglia 33b**

TG Vaso

UP CBN Morel 2153

**CBNPE Lamboglia 23a**

TG Plato

UP CBN Morel 1124

**CBNCa Lamboglia 36**

TG Plato

UP CBN Morel 1314

**CBNPE Lamboglia 27ab**

TG Cuenco

UP CBN Morel 2783-2784

UP CBN Morel 2981

**CBNCa Lamboglia 4**

TG Copa

**CBNPE Lamboglia 34a**

TG Cuenco

UP CBN Morel 2734

**CBNCa Lamboglia 5**

TG Plato

**CBNPE Lamboglia 36c**

TG Plato

UP CBN Morel 1514

UP CBN Morel 1521

**CBNCa Lamboglia 55**

TG Plato

**CBNPE Lamboglia 42b**

TG Cuenco

UP CBN Morel 4151-4152

UP CBN Morel 4253

UP CBN Morel 4283

**CBNCa Lamboglia 6**

TG Plato

UP CBN Morel 1441

**CBNCa Lamboglia 63**

TG Plato

UP CBN Morel 2233

**CBNPE Lamboglia 58c**

TG Olpe

**CBNCa Lamboglia 8**

TG Cuenco

**CBNPE Lamboglia 59**

TG Lekythos

UP CBN Morel 5400

**CBNCa Lamboglia 9**

TG Cuenco

UP CBN Morel 2110

**CBNPE Morel 1323**

TG Plato

**CBNPE Morel 1760**

TG Copa

**CBNPE Morel 2213**

TG Plato

**CBNPE Morel 2564**

TG Cuenco

**CBNPE Morel 2621**

TG Cuenco

**CBNPE Morel 2771**

TG Cuenco

UP CBN Morel 2775

**CEE [Col] Luni 5 (fuente)**

TG Fuente

**CEE [Col] Luni 5 (plato)**

TG Patina (plato)

**CEE [CoT] Celsa 79.95**

TG Cuenco

UP Turiaso II

**CEE [CoT] Celsa 80.6550**

TG Jarra

UP Turiaso V

**CEE [CoT] Celsa 81.10022**

TG Cuenco

**CEE [CPF] Mayet LIV**

TG Cuenco

UP Unzu CPPF 3

**CEE [CPF] Mayet XI B**

TG Vaso

UP Unzu CPPF 7

**CEE [CPF] Mayet XIV A**

TG Vaso

UP Unzu CPPF 11

**CEE [CPF] Mayet XX**

TG Vaso

UP Unzu CPPF 9

**CEE [CPF] Mayet XXI**

TG Urna

UP Unzu CPPF 15

**CEE [CPF] Mayet XXXIII**

TG Cuenco

UP Unzu CPPF 13 (cuenco)

**CEE [CPF] Mayet XLV**

TG Vaso

**CEE [TSA] Lamboglia 16**

TG Vaso

UP Unzu CPPF 10

**CEE [TSG] Dragendorf 18**

TG Plato

**CEE [TSG] Dragendorf 27**

TG Escudilla

**CEE [TSG] Dragendorf 46**

TG Escudilla

**CEE [TSG] Dragendorff 29**

TG Cuenco

UP Unzu CPPF 5

**CEE [TSG] Hermet 13**

TG Cantimplora

**CEE [TSG] Ritterling 8**

TG Escudilla

**CEE [TSH] 1**

TG Vaso

UP Unzu CPPF 8

**CEE [TSH] 14**

TG Botella

UP Turiaso III

**CEE [TSH] 32**

TG Botella

**CEE [TSH] 35**

TG Cuenco

UP Unzu CCP 1

**CEE [TSH] 41**

TG Cuenco

UP Turiaso I

**CEE [TSH] 63**

TG Plato

UP Unzu CCP 3

**CEE [TSH] Dragendorf 46**

TG Cuenco

**CEE [TSI] Conspectus 22.1.1**

TG Cuenco

UP Celsa 79.28

**CEE [TSI] Conspectus 36.3.2**

TG Cuenco

UP Celsa 80.7142

**CEE [TSI] Conspectus 51.1.1**

TG Colador

UP Celsa 79.3

**CEE Caesaraugusta 21**

TG Jarra

**CEE Caesaraugusta 64538**

TG Urna

**CEE Caesaraugusta 79.2384**

TG Jarra

**CEE Caminreal 2693**

TG Jarra

**CEE Celsa 79.13**

TG Cuenco

**CEE Celsa 79.73**

TG Vaso

**CEE Celsa 80.3304**

TG Vaso

**CEE Celsa 80.3704**

TG Vaso

**CEE Celsa 80.6773**

TG Botella

**CEE Celsa 80.87.48**

TG Jarra

**CEE Celsa 80.8744**

TG Botella

**CEE Celsa 80.8748**

TG Jarra

**CEE Celsa 81.11548**

TG Cuenco

**CEE Celsa 81.42**

TG Vaso

**CEE Celsa 81.47**

TG Cuenco

**CEE Celsa 81.50**

TG Urna

**CEE Celsa 81.562**

TG Cuenco

**CEE Celsa 81.5911**

TG Escudilla

**CEE Celsa 81.6032**

TG Escudilla

**CEE Celsa 81.6587 A**

TG Vaso

**CEE Celsa 81.6587 B**

TG Vaso

**CEE Celsa 81.7186**

TG Vaso

**CEE Celsa 81.7585**

TG Jarra

**CEE Celsa 81.7958**

TG Cuenco

**CEE Mayet XXXVIII**

TG Vaso

**CEE MHU08667**

TG Jarra

**CEE Turiaso 56**

TG Cuenco

**CEE Turiaso I (olla)**

TG Olla

**CEE Turiaso II (olla)**

TG Olla

**CEE Turiaso III (cuenco)**

TG Cuenco

**CEE Turiaso III (olla)**

TG Olla

**CEE Turiaso IV**

TG Botella

**CEE Turiaso IV (olla)**

TG Olla

**CEE Turiaso V (olla)**

TG Olla

**CEE Turiaso VI (olla)**

TG Olla

**CEE Turiaso VIII**

TG Botella

**CEE Unzu CCP 10**

TG Jarra

**CEE Unzu CCP 11**

TG Jarra

**CEE Unzu CCP 12**

TG Cuenco

**CEE Unzu CCP 13**

TG Cuenco

**CEE Unzu CCP 14**

TG Jarra

**CEE Unzu CCP 15**

TG Jarra

**CEE Unzu CCP 2**

TG Escudilla

**CEE Unzu CCP 8**

TG Olla

**CEE Unzu CCP 9**

TG Jarra

**CEE Unzu CPPF 1**

TG Vaso

**CEE Unzu CPPF 12**

TG Vaso

**CEE Unzu CPPF 14**

TG Escudilla

**CEE Unzu CPPF 16**

TG Jarra

**CEE Unzu CPPF 17**

TG Jarra

**CEE Unzu CPPF 2**

TG Vaso

**CEE Unzu CPPF 4**

TG Vaso

**CEE Unzu CPPF 6**

TG Urna

**Cella 17711**

TG Marmita

**Celsa 225, 1**

TG Cuenco

**Celsa 255, 1**

TG Cuenco

**Celsa 277,7**

TG Ampulla (balsamario)

**Celsa 79.28**

USE CEE [TSI] Conspectus 22.1.1

**Celsa 79.3**

USE CEE [TSI] Conspectus 51.1.1

**Celsa 80.7142**

USE CEE [TSI] Conspectus 36.3.2

**Cerithium**

TG Caracol

**Cérvidos**

TG Pieza dentaria - Canino

TG Pieza dentaria - Otros

**Chatelperroniense (cuchillo)**

TG De dorso rebajado (cuchillo)

**Chatelperroniense (punta)**

TG Punta

**Chopping tool**

TG Útil de perforación, corte o abrasión

TE Talla bidireccional (Chopping tool)

TE Talla multidireccional (Chopping tool)

**Cilíndrica (cuenta)**

TG Cuenta

**Cilíndrico (mango)**

TG Mango

**Cinzel**

TG Útil de perforación, corte o abrasión

TE Base articular completa (cinzel)

TE Base articular parcial (cinzel)

TE Base recta (cinzel)

TE Sin base (cinzel)

**Circular (colgante)**

TG Colgante

**Circular (pesa de telar)**

TG Pesa de telar

**Circular (raspador)**

TG Raspador

**Clactoniense (escotadura)**

TG Escotadura

**Clactoniense (lasca)**

TG Lasca

**Clairmont 1963, II B 2, lám. III, nº 84**

TG Plato

**Clairmont 1963, II B 2, lám. III, nº 91**

TG Plato

**Clibanus**

TG Hornillo

TE Col Di Giovanni 2431 a

**CoA Beltrán 72**

TG Ánfora

UP Keay XVI

**CoA Bonifay C 32**

USE CoA Tarraco 1896

**CoA Caesaraugusta G/S.168**

TG Caccabus

**CoA Caesaraugusta G/S.200**

TG Lagoena (jarra)

**CoA Dressel 30**

TG Ánfora

UP Keay IB

**CoA Hayes 131**

TG Poculum

**CoA Hayes 182**

USE CoA Ostia I, 262

**CoA Hayes 183**

USE CoA Raqqada 1973, LIII D1

**CoA Hayes 185 B**

USE CoA Ostia I, 20

**CoA Hayes 193, 1-2**

USE CoA Ostia I, 273

**CoA Hayes 194**

USE CoA Ostia II, 303

**CoA Hayes 195**

USE CoA Ostia I, 264 B

**CoA Hayes 196 A**

USE CoA Ostia I, 261

**CoA Hayes 196 B**

USE CoA Ostia III, 332

**CoA Hayes 197**

USE CoA Ostia III, 267 A

**CoA Hayes 198**

USE CoA Ostia II, 310

**CoA Hayes 199**

TG Caccabus

**CoA Hayes 200**

TG Pultarius

**CoA Hayes 23 A**

USE CoA Lamboglia 10 B

**CoA Hayes 23 B**

USE CoA Lamboglia 10 A

**CoA Keay IIIA**

TG Ánfora

UP Africana IA

**CoA Keay IIIB**

TG Ánfora

UP Ostia IV, 256, 10

**CoA Keay IVA**

TG Ánfora

UP Africana IIA

**CoA Keay IVB**

TG Ánfora

**CoA Keay IX**

TG Ánfora

UP Tripolitana II

**CoA Keay LIX**

TG Ánfora

**CoA Keay LV**

TG Ánfora

**CoA Keay LVI**

TG Ánfora

**CoA Keay LVIIB**

TG Ánfora

**CoA Keay LX**

TG Ánfora

**CoA Keay LXIAB**

TG Ánfora

UP Beltrán 60

**CoA Keay LXIC**

TG Ánfora

**CoA Keay LXID**

TG Ánfora

**CoA Keay LXIIA**

TG Ánfora

UP Beltrán 59

**CoA Keay LXIIQ**

TG Ánfora

**CoA Keay VA**

TG Ánfora

UP Africana II

**CoA Keay VI**

TG Ánfora

UP Ostia IV, 257, 14

**CoA Keay VII**

TG Ánfora

UP Ostia IV, 257, 16

**CoA Keay XI**

TG Ánfora

UP Tripolitana III

**CoA Keay XIXAB**

TG Ánfora

UP Almagro 51AB

**CoA Keay XXVB**

TG Ánfora

UP Ostia IV, 116

**CoA Keay XXVG**

TG Ánfora

**CoA Keay XXVI**

TG Ánfora

UP Ostia IV, 162-165, spatheion

**CoA Keay XXVIIA**

TG Ánfora

UP Ostia IV, 260, 36

**CoA Keay XXVIII**

TG Ánfora

**CoA Keay XXVZ**

TG Ánfora

**CoA Keay XXX**

TG Ánfora

**Coa Keay XXXII**

TG Ánfora

**CoA Keay XXXIV**

TG Ánfora

**CoA Keay XXXVA**

TG Ánfora

**CoA Keay XXXVB**

TG Ánfora

**CoA Keay XXXVI**

TG Ánfora

UP Beltrán 63

**CoA Lamboglia 10 A**

TG Caccabus

UP CoA Hayes 23 B

**CoA Lamboglia 10 B**

TG Caccabus

UP CoA Hayes 23 A

**CoA Lamboglia 9 A**

TG Patina (fuente)

**CoA Ostia I, 20**

TG Operculum

UP CoA Hayes 185 B

**CoA Ostia I, 261**

TG Operculum

UP CoA Hayes 196 A

**CoA Ostia I, 262**

TG Operculum

UP CoA Hayes 182

**CoA Ostia I, 263**

TG Operculum

**CoA Ostia I, 264 B**

TG Operculum

UP CoA Hayes 195

**CoA Ostia I, 270**

TG Caccabus

**CoA Ostia I, 273**

TG Caccabus

UP CoA Hayes 193, 1-2

**CoA Ostia II, 302**

TG Operculum

**CoA Ostia II, 303**

TG Caccabus

UP CoA Hayes 194

**CoA Ostia II, 306**

TG Caccabus

**CoA Ostia II, 310**

TG Caccabus

UP CoA Hayes 198

**CoA Ostia II, 312**

TG Caccabus

**CoA Ostia III, 108**

TG Caccabus

**CoA Ostia III, 267 A**

TG Caccabus

UP CoA Hayes 197

**CoA Ostia III, 267 B**

TG Caccabus

**CoA Ostia III, 321**

TG Caccabus

**CoA Ostia III, 324**

TG Caccabus

**CoA Ostia III, 332**

TG Operculum

UP CoA Hayes 196 B

**CoA Raqqada 1973, LIII D1**

TG Caccabus

UP CoA Hayes 183

**CoA Tarraco 1896**

TG Caccabus

UP CoA Bonifay C 32

**CoA Tripolitana A**

TG Ánfora

UP Sciallano Tripolitana Antigua

**CoA Tripolitana I**

TG Ánfora

**CoA Uzita 4**

TG Mortarium

**CoAq Santrot 502**

TG Lagoena (jarra)

**CoB Ánfora Urceus**

TG Ánfora

**CoB Beltran 68**

TG Ánfora

**CoB Beltrán 72**

TG Ánfora

**CoB Beltrán Ila**

TG Ánfora

**CoB Beltrán IIb**

TG Ánfora

UP Pelichet 46

**CoB Dressel 10**

TG Ánfora

**CoB Dressel 11**

TG Ánfora

**CoB Dressel 12**

TG Ánfora  
UP Beltrán III

**CoB Dressel 14**

TG Ánfora  
UP Beltrán IVA

**CoB Dressel 17**

TG Ánfora

**CoB Dressel 1A**

TG Ánfora

**CoB Dressel 1B**

TG Ánfora

**CoB Dressel 1C**

TG Ánfora

**CoB Dressel 2-4**

TG Ánfora

**CoB Dressel 20A**

TG Ánfora  
UP Martin-Kilcher 20A

**CoB Dressel 20B**

TG Ánfora  
UP Martin-Kilcher 20B

**CoB Dressel 20C**

TG Ánfora  
UP Martin-Kilcher 20C

**CoB Dressel 20D**

TG Ánfora  
UP Martin-Kilcher 20D

**CoB Dressel 20E**

TG Ánfora  
UP Martin-Kilcher 20E

**CoB Dressel 20F**

TG Ánfora  
UP Martin-Kilcher 20F

**CoB Dressel 20G**

TG Ánfora  
UP Martin-Kilcher 20G

**CoB Dressel 21-22**

TG Ánfora

**CoB Dressel 23A**

TG Ánfora  
UP Keay XIII A

**CoB Dressel 28**

TG Ánfora

**CoB Dressel 7**

TG Ánfora

**CoB Dressel 8**

TG Ánfora

**CoB Dressel 9**

TG Ánfora

**CoB Gauloise 4**

TG Ánfora

**CoB Grecoitalica**

TG Ánfora

**CoB Haltern 70**

TG Ánfora

**CoB Haltern 70A**

TG Ánfora

**CoB Haltern 70B**

TG Ánfora

**CoB Keay XIX**

TG Ánfora

**CoB Keay XLI**

TG Ánfora

**CoB Keay XVIIA**

TG Ánfora

**CoB Keay XVIC**

TG Ánfora  
UP Almagro 50

**CoB Keay XXII**

TG Ánfora

**CoB Keay XXIII**

TG Ánfora  
UP Almagro 51c

**CoB La Orden**

TG Ánfora

**CoB Lomba de Canho 67**

TG Ánfora

**CoB Majuelo 1**

TG Ánfora

**CoB Matagallares I**

TG Ánfora  
UP Gauloise 1

**CoB Matagallares II**

TG Ánfora  
UP Gauloise 4

**CoB Puerto Real 1**

TG Ánfora

**CoB Puerto Real 2**

TG Ánfora

**CoB Ramon 12.1.0.0**

TG Ánfora

**CoB Ramon T-7.4.3.3**

TG Ánfora

**CoB Ramon T-9.1.1.1**

TG Ánfora

**CoB Tejarillo I**

TG Ánfora

**CoB VC I**

TG Ánfora

**Cobertera**

TG Tapadera

TE Teruel 18281

TE Teruel 18456

**Cocina**

USE Triángulo con dos lados cóncavos (microlito geométrico)

**Cocina. Cocción**

TG Menaje de cocina

TE Cazuela

TE Fuente

TE Graseira

TE Hornillo

TE Jarra

TE Morillo

TE Olla

TE Plato

TE Puchero

TE Sartén

TE Tapadera

**Cocina. Preparación**

TG Menaje de cocina

TE Barreño

TE Cazo

TE Colador

TE Cuenco

TE Embudo

TE Lebrillo

TE Mano de mortero

TE Mortero

**CoG Dressel 1**

TG Ánfora

**CoG Dressel 14**

TG Ánfora

**CoG Dressel 16**

TG Ánfora

**CoG Dressel 2/4**

TG Ánfora

**CoG Dressel 2A**

TG Ánfora

UP Lyon 2a

**CoG Dressel 2B**

TG Ánfora

UP Lyon 2b

**CoG Dressel 7/13**

TG Ánfora

**CoG Dressel 9A**

TG Ánfora

UP Lyon 3a

**CoG Dressel 9B**

TG Ánfora

UP Lyon 3b

**CoG Frejus-Lenzbourg**

TG Ánfora

**CoG Gauloise 1**

TG Ánfora

**CoG Gauloise 10**

TG Ánfora

**CoG Gauloise 11**

TG Ánfora

**CoG Gauloise 12**

TG Ánfora

**CoG Gauloise 1A**

TG Ánfora

**CoG Gauloise 1B**

TG Ánfora

**CoG Gauloise 2**

TG Ánfora

**CoG Gauloise 3**

TG Ánfora

**CoG Gauloise 4**

TG Ánfora

**CoG Gauloise 5**

TG Ánfora

**CoG Gauloise 6**

TG Ánfora

**CoG Gauloise 7**

TG Ánfora

**CoG Gauloise 8**

TG Ánfora

**CoG Gauloise 9**

TG Ánfora

**CoG Lyon tipo 4**

TG Ánfora

**CoG Pascual 1**

TG Ánfora

**CoGr Dressel 16A**

TG Ánfora

UP Camulodunum 184



**CoGr Grecoitálica clásica**

TG Ánfora  
UP Will 1d

**CoGr Rodia 14**

TG Ánfora

**Col Apani I**

TG Ánfora

**Col Apani II**

TG Ánfora

**Col Apani III**

TG Ánfora

**Col Apani IIIA**

TG Ánfora

**Col Apani IV**

TG Ánfora

**Col Apani VA**

TG Ánfora

**Col Apani VB**

TG Ánfora

**Col Apani VIA**

TG Ánfora

**Col Apani VIB**

TG Ánfora

**Col Apani VII**

TG Ánfora

**Col Apani VIII**

TG Ánfora

**Col Apula ovoidal**

TG Ánfora

**Col Burriac 549**

TG Patina (fuente)

**Col Burriac, 38,100**

TG Operculum

**Col Celsa 84.13596**

TG Sartago

**Col Celsa 79.106**

TG Operculum

**Col Celsa 79.15**

TG Operculum

**Col Celsa 79.28**

TG Caccabus

**Col Celsa 79.80 (fuente)**

TG Patina (fuente)

**Col Celsa 80.7056**

TG Operculum

**Col Celsa 80.8145**

TG Operculum

**Col Celsa 81.2419**

TG Operculum

**Col Celsa 84. 81434**

TG Patina (fuente)

**Col Celsa VEL.53 (fuente)**

TG Patina (fuente)

**Col Celsa VEL.53 (plato)**

TG Patina (plato)

**Col Celsa VEL.8**

TG Patina (fuente)

**Col Di Giovanni 2431 a**

TG Clibanus

**Col DICOCER COM-IT 8d**

TG Mortarium

**Col DICOCER COM-IT 8e**

USE Col Emporiae 36,2

**Col DICOCER COM-IT 8f**

TG Mortarium

**Col Dramont D 1**

TG Mortarium

**Col Dramont D 2**

TG Mortarium

**Col Dressel 1A**

TG Ánfora

**Col Dressel 1B**

TG Ánfora

**Col Dressel 1C**

TG Ánfora

**Col Dressel 2-4**

TG Ánfora

UP Pompeya 1

UP Pompeya 3

UP Pompeya 4

**Col Dressel 21-22**

TG Ánfora

**Col Dressel 6A**

TG Ánfora

**Col Dressel 6B**

TG Ánfora

**Col Emporiae 158,15**

TG Patina (fuente)

**Col Emporiae 36,2**

TG Mortarium

UP Col DICOCER COM-IT 8e

**Col Lamboglia 2A**

TG Ánfora

**Col Lamboglia 2B**

TG Ánfora

**Col Luni 1 (fuente)**

TG Patina (fuente)

**Col Luni 2/4 (fuente)**

TG Patina (fuente)

**Col Luni 2/4 (plato)**

TG Patina (plato)

**Col Luni 3 (fuente)**

TG Patina (fuente)

**Col Luni 3 (plato)**

TG Patina (plato)

**Col Luni 5 (fuente)**

TG Patina (fuente)

**Col Luni 5 (plato)**

TG Patina (plato)

**Col Ostia XIII 133**

USE CoT Arcobriga 5 (cuenco)

**Col Richborough 527A**

TG Ánfora

**Col Torre Llauder 67**

TG Patina (fuente)

**Col Torre Tavernera 4,10**

TG Patina (fuente)

**Col Vegas 14 (fuente)**

TG Patina (fuente)

**Coln Azaila 1454**

TG Lagoena (botella)

**Coln Contrebia Belaisca 07414**

TG Lagoena (botella)

**Coln Contrebia Belaisca 07422**

TG Lagoena (botella)

**Coln Contrebia Belaisca 24,47**

TG Lagoena (botella)

**Coln Contrebia Belaisca E.1**

TG Lagoena (botella)

**Coln Martínez 813**

TG Urceus (jarra)

**Coln Novaesium 32**

TG Colum

**Coln Noviomagus 28**

TG Colum

**Coln Santrot 462**

TG Urceus (jarra)

**Coln Tarraco 995**

TG Lagoena (botella)

**CoL Almagro 50**

TG Ánfora

UP Lusitana 5

**CoL Almagro 51ab**

TG Ánfora

**CoL Almagro 51c**

TG Ánfora

UP Lusitana 4

**CoL Almagro 51c A**

TG Ánfora

UP Lusitana 3

**CoL Dressel 14A**

TG Ánfora

UP Beltrán IVB

**CoL Haltern 70**

TG Ánfora

**CoL Keay LXXVIII**

TG Ánfora

**CoL Keay XIX**

TG Ánfora

**CoL Keay XVI**

TG Ánfora

UP Lusitana 6

**CoL Lusitana 1**

TG Ánfora

**CoL Lusitana 10**

TG Ánfora

**Col Lusitana 9**

TG Ánfora

**CoL Morraçal**

TG Ánfora

**CoL Santarem**

TG Ánfora

UP Sado 3

**Colador**

TG Cocina. Preparación

TG Menaje de mesa

TG Útil de filtrado

TE CEE [TSI] Conspectus 51.1.1

TE Colum

TE Guillaumet, con asa vertical y dedil

TE Liso (colador)

TE TSHT Mezquíriz 43

**Colgante**

TG Útil ornamental  
 TE Circular (colgante)  
 TE Concha  
 TE Denticulado (colgante)  
 TE Hueso natural  
 TE Oval - fusiforme  
 TE Pieza dentaria  
 TE Rectangular  
 TE Trapecio simétrico  
 TE Triangular

**Colum**

TG Colador  
 TE Coln Novaesium 32  
 TE Coln Noviomagus 28

**Columbella**

TG Caracol

**CoMO Agora F 65-66**

TG Ánfora

**CoMO Agora G 197**

TG Ánfora

**CoMO Dressel 2-4**

TG Ánfora

**CoMO Dressel 24**

TG Ánfora

**CoMO Dressel 43**

TG Ánfora

UP Knossos 4

**CoMO Kapitän I**

TG Ánfora

**CoMO Kapitän II**

TG Ánfora

UP Niederbieder 77

**CoMO Knossos 19**

TG Ánfora

**CoMO Mau XXVII-XXVIII**

TG Ánfora

**CoMO Mau XXXVIII**

TG Ánfora

**CoMO Schöne XIII**

TG Ánfora

**Con aletas (punta de flecha)**

TG Punta de flecha  
 TE Aletas cóncavas (punta de flecha)  
 TE Aletas en ángulo (punta de flecha)  
 TE Aletas incipientes (punta de flecha)  
 TE Aletas rectas (punta de flecha)

**Con aletas y pedúnculo (punta de flecha)**

TG Punta de flecha

**Con base (bruñidor)**

TG Bruñidor

**Con base (cuña)**

TG Cuña

**Con boca trilobulada**

TG Jarra  
 TE Teruel 03450

**Con disco intermedio, Erice 16.2**

TG Fíbula  
 UP Mariné 6.1

**Con dorso adelgazado (raedera)**

TG Raedera

**Con escotaduras (lámina)**

TG Lámina  
 TE Múltiple (lámina)  
 TE Única (lámina)

**Con escotaduras (punta)**

USE Con muesca (punta)

**Con muesca (lámina)**

TG Lámina

**Con muesca (lasca)**

TG Lasca

**Con muesca (punta)**

TG Punta  
 UP Con escotaduras (punta)

**Con muesca (raspador)**

TG Raspador

**Con pedúnculo (lámina)**

TG De dorso rebajado (lámina)

**Con pico vertedor**

TG Jarra  
 TE Teruel 08353

**Con pico vertedor horizontal (picher)**

TG Picher  
 TE Teruel 05306  
 TE Teruel 07328  
 TE Teruel 08295

**Con pitorro**

TG Jarra  
 TE Teruel 05125  
 TE Teruel 07306  
 TE Teruel 07317

**Con punta (lámina)**

TG De dorso rebajado (lámina)

**Con retoque alterno (raedera)**

TG Raedera

**Con retoque bifacial (raedera)**

TG Raedera

**Con retoques (lasca)**

- TG Simple (lasca)
- TE Con retoques abruptos (lasca)
- TE Con retoques alternos (lasca)
- TE Con retoques bifaciales (lasca)
- TE Con retoques planos (lasca)
- TE Con retoques simples (lasca)

**Con retoques (punta)**

- TG Levallois (punta)

**Con retoques abruptos (lasca)**

- TG Con retoques (lasca)

**Con retoques alternos (lasca)**

- TG Con retoques (lasca)

**Con retoques bifaciales (lasca)**

- TG Con retoques (lasca)

**Con retoques planos (lasca)**

- TG Con retoques (lasca)

**Con retoques simples (lasca)**

- TG Con retoques (lasca)

**Con talón liso (lámina)**

- TG Levalloisense (lámina)

**Con truncadura (lámina)**

- TG Lámina
- TE Con truncadura cóncava (lámina)
- TE Con truncadura convexa (lámina)
- TE Con truncadura oblicua (lámina)

**Con truncadura (lasca)**

- TG Lasca
- TE Con truncadura cóncava (lasca)
- TE Con truncadura convexa (lasca)
- TE Oblicua (lasca)

**Con truncadura cóncava (lámina)**

- TG Con truncadura (lámina)

**Con truncadura cóncava (lasca)**

- TG Con truncadura (lasca)

**Con truncadura convexa (lámina)**

- TG Con truncadura (lámina)

**Con truncadura convexa (lasca)**

- TG Con truncadura (lasca)

**Con truncadura oblicua (lámina)**

- TG Con truncadura (lámina)

**Concha**

- TG Colgante
- TE Bivalvo
- TE Caracol
- TE Lurida

**Cónica (punta de flecha)**

- TG Pedunculada (punta de flecha)

**Conimbriga 1965, nº 119**

- TG Cuenco

**Conimbriga 1965, nº 288**

- TG Plato

**Cono**

- TG Caracol

**Convergente (raedera)**

- TG Raedera
- TE Convergente cóncava (raedera)
- TE Convergente convexa (raedera)
- TE Convergente recta (raedera)

**Convergente cóncava (raedera)**

- TG Convergente (raedera)

**Convergente convexa (raedera)**

- TG Convergente (raedera)

**Convergente recta (raedera)**

- TG Convergente (raedera)

**Convexo-cóncava (raedera)**

- TG Doble (raedera)

**Copa**

- TG Menaje de mesa
- TE CBNA Lamboglia 48A
- TE CBNA Lamboglia 48B
- TE CBNB Lamboglia 4 (copa)
- TE CBNCa Lamboglia 4
- TE CBNPE Morel 1760
- TE CPHR Abascal 15
- TE CTI Lamboglia 1
- TE CTI Lamboglia 2
- TE Decorada (copa)
- TE Hayes 381
- TE Hayes 473
- TE Isings 111
- TE Isings 112 variante
- TE Isings 36a
- TE Isings 38
- TE Isings 40
- TE Isings 81 variante
- TE Lisa (copa)
- TE Ostia I, lám 10, nº 227
- TE Skyphos
- TE Teruel 07965
- TE Teruel 08273
- TE TSG Dechelette 64/98
- TE TSG Dragendorff 11a
- TE TSG Dragendorff 11b
- TE TSG Dragendorff 11c
- TE TSG Dragendorff 11d
- TE TSG Hermet 12
- TE TSG Hermet 29
- TE TSG Ludowici Tg
- TE TSHA Mezquíriz 39
- TE TSHT Paz 1.1
- TE TSI Conspectus 15.1.1
- TE TSI Conspectus 15.1.2
- TE TSI Conspectus 15.1.3
- TE TSI Conspectus 15.2.1
- TE TSI Conspectus 17.1.1

TE TSI Conspectus 17.2.1  
 TE TSI Conspectus 17.3.1  
 TE TSI Conspectus 30.1.1  
 TE TSI Conspectus 31.1.1  
 TE TSI Conspectus 31.1.2  
 TE TSI Conspectus 31.2.1  
 TE TSI Conspectus 43.1.1  
 TE TSI Conspectus 43.1.2  
 TE TSI Conspectus 43.1.3  
 TE TSI Conspectus 43.2.1  
 TE TSI Conspectus 43.3.1  
 TE TSI Conspectus 44.1.2  
 TE TSI Conspectus 44.1.3  
 TE TSI Conspectus 44.1.4  
 TE TSI Conspectus 44.2.1  
 TE TSI Conspectus 45.1.1  
 TE TSI Conspectus 45.1.2  
 TE TSI Conspectus 45.1.3  
 TE TSI Conspectus 45.2.1  
 TE TSI Conspectus 45.3.1  
 TE TSI Conspectus 46.1.1  
 TE TSI Conspectus 46.1.2

**Cordiforme (bifaz)**

TG Bifaz

**CoT Aguarod II**

USE CoT El Cabezuelo 01858

**CoT Aguarod III**

USE CoT Contrebia Belaisca 101

**CoT Aguarod LI**

TG Mortarium

**CoT Aguarod LIII**

TG Mortarium

**CoT Aguarod LV B**

TG Urceus (jarra)

**CoT Aguarod LXII**

TG Urceus (jarra)

**CoT Aguarod LXIX**

TG Urceus (jarra)

**CoT Aguarod LXXVIII**

TG Operculum

**CoT Aguarod V**

TG Olla

**CoT Aguarod VI A**

USE CoT Bilbilis 11,1

**CoT Aguarod VI C**

TG Olla

**CoT Aguarod VI D**

TG Olla

**CoT Aguarod VI E**

USE CoT Celsa 79.1 (olla)

**CoT Aguarod VIII**

TG Olla

**CoT Aguarod X**

USE CoT Caesar Augusta 1856

**CoT Aguarod X C**

TG Urceus (orza)

**CoT Aguarod XIV**

TG Olla

**CoT Aguarod XXIV D**

TG Tripes

UP CoT Arcobriga 4

**CoT Aguarod XXXI**

TG Patella (plato)

**CoT Aguarod XXXII**

TG Operculum

**CoT Aguarod XXXIX**

USE CoT Caesar Augusta 1857

**CoT Almadrava IV**

TG Ánfora

**CoT Arcobriga 1 (botella)**

TG Lagoena (botella)

**CoT Arcobriga 1 (calix)**

TG Calix

**CoT Arcobriga 1 (cazuela)**

TG Tripes

**CoT Arcobriga 1 (cuenco)**

TG Acetabulum

**CoT Arcobriga 1 (fuente)**

TG Patina (fuente)

**CoT Arcobriga 1 (olla)**

USE CoT Bilbilis 11,1

**CoT Arcobriga 1 (tapadera)**

TG Operculum

**CoT Arcobriga 2 (calix)**

TG Calix

**CoT Arcobriga 2 (cazuela)**

TG Tripes

**CoT Arcobriga 2 (cuenco)**

TG Acetabulum

**CoT Arcobriga 2 (mortero)**

USE CoT Turiaso III

**CoT Arcobriga 2 (tapadera)**

TG Operculum

**CoT Arcobriga 2.331**

TG Patina (fuente)

**CoT Arcobriga 2.686**

TG Patina (fuente)

**CoT Arcobriga 211**

TG Catinus

**CoT Arcobriga 3 (cazuela)**

TG Tripes

**CoT Arcobriga 3 (cuenco)**

TG Acetabulum

**CoT Arcobriga 3 (fuente)**

TG Patina (fuente)

**CoT Arcobriga 3 (mortero)**

TG Mortarium

**CoT Arcobriga 3 (olla)**

TG Olla

**CoT Arcobriga 3 (tapadera)**

TG Operculum

**CoT Arcobriga 4**

USE CoT Aguarod XXIV D

**CoT Arcobriga 4 (escudilla)**

TG Catillus

**CoT Arcobriga 4 (mortero)**

TG Mortarium

**CoT Arcobriga 4.1675**

TG Operculum

**CoT Arcobriga 4.532**

TG Operculum

**CoT Arcobriga 4.67**

USE CoT Caesar Augusta 88.79687

**CoT Arcobriga 4.7**

TG Operculum

**CoT Arcobriga 4.75**

USE CoT Caesar Augusta 87.1776 (tapadera)

**CoT Arcobriga 4.8**

TG Operculum

**CoT Arcobriga 5 (cuenco)**

TG Acetabulum

UP Col Ostia XIII 133

**CoT Arcobriga 5 (tapadera)**

TG Operculum

**CoT Arcobriga 6 (olla)**

TG Olla

**CoT Arcobriga 6 (tapadera)**

TG Operculum

**CoT Arcobriga 7 (olla)**

TG Olla

**CoT Arcobriga 7 (tapadera)**

TG Operculum

**CoT Arcobriga 704 (calix)**

TG Calix

**CoT Arcobriga I**

USE CoT Dramont D 2

**CoT Arellano 114,16**

TG Urceus (orza)

**CoT Arellano 95, 1 a**

TG Dolium

**CoT Arellano 95, 1 b**

TG Dolium

**CoT Arellano 96**

TG Operculum

**CoT Azaila 151**

TG Mortarium

**CoT Azaila 828**

TG Urceus (jarra)

**CoT Azaila 946**

TG Cyathus

**CoT Bilbilis 00212**

TG Olla

**CoT Bilbilis 00219**

TG Urceus (jarra)

**CoT Bilbilis 00220**

TG Urceus (jarra)

**CoT Bilbilis 11,1**

TG Olla

UP CoT Aguarod VI A

UP CoT Arcobriga 1 (olla)

**CoT Bronchales 01137**

TG Pelvis

**CoT Caesar Augusta 1856**

TG Olla

UP CoT Aguarod X

**CoT Caesar Augusta 1857**

TG Catinus

UP CoT Aguarod XXXIX

**CoT Caesaraugusta 47607**

TG Lagoena (botella)

**CoT Caesaraugusta 47610**

TG Lagoena (botella)

**CoT Caesaraugusta 81.2510**

TG Testum

**CoT Caesaraugusta 81.25673**

TG Urceus (jarra)

**CoT Caesaraugusta 81.4899**

TG Olla

**CoT Caesaraugusta 81.4914**

TG Olla

**CoT Caesaraugusta 81.5584**

TG Lagoena (botella)

**CoT Caesaraugusta 87.1776 (olla)**

TG Olla

**CoT Caesaraugusta 87.1776 (tapadera)**

TG Operculum

UP CoT Arcobriga 4.75

**CoT Caesaraugusta 87.2314**

TG Urceus (jarra)

**CoT Caesaraugusta 87.41464**

TG Urceus (jarra)

**CoT Caesaraugusta 87.41489**

TG Olla

**CoT Caesaraugusta 88.38897**

TG Urceus (jarra)

**CoT Caesaraugusta 88.39141**

TG Patella (plato)

**CoT Caesaraugusta 88.41492**

TG Olla

**CoT Caesaraugusta 88.50377**

TG Urceus (jarra)

**CoT Caesaraugusta 88.50828**

TG Pelvis

**CoT Caesaraugusta 88.65391**

TG Operculum

**CoT Caesaraugusta 88.77528**

TG Acetabulum

**CoT Caesaraugusta 88.79669**

TG Operculum

**CoT Caesaraugusta 88.79687**

TG Operculum

UP CoT Arcobriga 4.67

**CoT Caesaraugusta 88.79807**

TG Lagoena (botella)

**CoT Caesaraugusta ECHE.1580**

TG Catillus

**CoT Caesaraugusta ECHE.165**

TG Urceus (jarra)

**CoT Caesaraugusta G/S.1232**

TG Urceus (jarra)

**CoT Caesaraugusta G/S.1261**

TG Tripes

**CoT Caesaraugusta G/S.3**

TG Lagoena (botella)

**CoT Caesaraugusta PAR.52**

TG Catillus

**CoT Celsa 2100**

TG Urceus (jarra)

**CoT Celsa 79.1 (jarra)**

TG Urceus (jarra)

**CoT Celsa 79.1 (olla)**

TG Olla

UP CoT Aguarod VI E

**CoT Celsa 79.10**

TG Catillus

**CoT Celsa 79.106**

TG Lagoena (botella)

**CoT Celsa 79.11 (olla)**

TG Olla

**CoT Celsa 79.11 (orza)**

TG Urceus (orza)

**CoT Celsa 79.111**

TG Pelvis

**CoT Celsa 79.15**

TG Olla

**CoT Celsa 79.16**

TG Catinus

**CoT Celsa 79.165**

TG Catillus

**CoT Celsa 79.168**

TG Olla

**CoT Celsa 79.172**

TG Olla

**CoT Celsa 79.2**

TG Olla

<b>CoT Celsa 79.20</b> TG Operculum	<b>CoT Celsa 80.3171</b> TG Operculum
<b>CoT Celsa 79.22</b> TG Olla	<b>CoT Celsa 80.3443</b> TG Tripes
<b>CoT Celsa 79.239</b> TG Operculum	<b>CoT Celsa 80.3471</b> TG Lagoena (botella)
<b>CoT Celsa 79.26</b> TG Olla	<b>CoT Celsa 80.3636</b> TG Olla
<b>CoT Celsa 79.30</b> TG Olla	<b>CoT Celsa 80.4321</b> TG Catinus
<b>CoT Celsa 79.34</b> TG Urceus (jarra)	<b>CoT Celsa 80.6550</b> TG Urceus (jarra)
<b>CoT Celsa 79.38</b> TG Operculum	<b>CoT Celsa 80.6601</b> TG Lagoena (botella)
<b>CoT Celsa 79.39</b> TG Olla	<b>CoT Celsa 80.6727</b> TG Olla
<b>CoT Celsa 79.55</b> TG Olla	<b>CoT Celsa 80.6744</b> TG Operculum
<b>CoT Celsa 79.7</b> TG Catillus	<b>CoT Celsa 80.7982</b> TG Sítula
<b>CoT Celsa 79.70 (catinus)</b> TG Catinus	<b>CoT Celsa 80.8348</b> TG Catillus
<b>CoT Celsa 79.70 (olla)</b> TG Olla	<b>CoT Celsa 80.8764</b> TG Catinus
<b>CoT Celsa 79.79</b> TG Urceus (jarra)	<b>CoT Celsa 81.10022</b> TG Tripes UP CoT Martínez 1403
<b>CoT Celsa 79.8</b> TG Catillus	<b>CoT Celsa 81.10067</b> TG Catillus
<b>CoT Celsa 79.83</b> TG Olla	<b>CoT Celsa 81.10100</b> TG Catillus
<b>CoT Celsa 79.84</b> TG Tripes	<b>CoT Celsa 81.11584</b> TG Catillus
<b>CoT Celsa 79.87</b> TG Infundibulum	<b>CoT Celsa 81.1388</b> TG Operculum
<b>CoT Celsa 80.1183</b> TG Olla	<b>CoT Celsa 81.2578</b> TG Urceus (jarra)
<b>CoT Celsa 80.1250</b> TG Catillus	<b>CoT Celsa 81.2621</b> TG Olla
<b>CoT Celsa 80.1500</b> TG Olla	<b>CoT Celsa 81.3555</b> TG Operculum
<b>CoT Celsa 80.1677</b> TG Urceus (jarra)	<b>CoT Celsa 81.3995</b> TG Calix
<b>CoT Celsa 80.1936</b> TG Lagoena (botella)	<b>CoT Celsa 81.4034</b> TG Operculum



**CoT Celsa 81.4046**

TG Operculum

**CoT Celsa 81.4197**

TG Lagoena (botella)

**CoT Celsa 81.4609**

TG Catillus

**CoT Celsa 81.4755**

TG Catillus

**CoT Celsa 81.5565**

TG Lagoena (botella)

**CoT Celsa 81.5569**

TG Operculum

**CoT Celsa 81.5830**

TG Olla

**CoT Celsa 81.59**

TG Operculum

**CoT Celsa 81.6194**

TG Acetabulum

**CoT Celsa 81.8160**

TG Fritillus phimus

**CoT Celsa 81.8377**

TG Catillus

**CoT Celsa 81.8589**

TG Caccabus

**CoT Celsa 81.8707**

TG Caccabus

**CoT Celsa 81.939**

TG Tripes

**CoT Celsa 81.9673**

TG Urceus (jarra)

**CoT Celsa 82.2**

TG Olla

**CoT Celsa 85.7821**

TG Catillus

**CoT Celsa VEL. 3**

TG Patina (plato)

**CoT Celsa VEL.17**

TG Urceus (jarra)

**CoT Celsa VEL.19**

TG Urceus (jarra)

**CoT Celsa VEL.26**

TG Pelvis

**CoT Celsa VEL.332**

TG Pelvis

**CoT Contrebia Belaisca 07411**

TG Urceus (jarra)

**CoT Contrebia Belaisca 07420**

TG Urceus (jarra)

**CoT Contrebia Belaisca 09587**

TG Olla

**CoT Contrebia Belaisca 101**

TG Olla

UP CoT Aguarod III

**CoT Contrebia Belaisca 29,1**

TG Mortarium

**CoT Contrebia Belaisca 34**

TG Tripes

**CoT Contrebia Belaisca 68**

TG Operculum

**CoT Contrebia Belaisca 90**

TG Turibulum

**CoT Dramont D 1**

TG Mortarium

**CoT Dramont D 2**

TG Mortarium

UP CoT Arcobriga I

UP CoT Turiaso I

**CoT Dressel 1 Citerior**

TG Ánfora

**CoT Dressel 1A**

TG Ánfora

**CoT Dressel 1C**

TG Ánfora

**CoT Dressel 2A**

TG Ánfora

**CoT Dressel 2B**

TG Ánfora

**CoT Dressel 3A**

TG Ánfora

**CoT Dressel 3B**

TG Ánfora

**CoT Dressel 3c**

TG Ánfora

**CoT Dressel 3d**

TG Ánfora

**CoT Dressel 7-11**

TG Ánfora

**CoT Dressel 8**

TG Ánfora

**CoT El Cabezuelo 01858**

TG Olla  
UP CoT Aguarod II

**CoT El Cabezuelo 01877**

TG Urceus (jarra)

**CoT El Cabezuelo 113,3**

TG Urceus (jarra)

**CoT El Convento 2102**

TG Urceus (jarra)

**CoT El Convento 2199**

TG Dolium

**CoT El Convento 94**

TG Operculum

**CoT El Palao 08521**

TG Catillus

**CoT El Palao 08532**

TG Urceus (jarra)

**CoT El Palao 08535**

TG Olla

**CoT El Palao A.PAL.1**

TG Acetabulum

**CoT El Palao A.PAL.16**

TG Olla

**CoT El Palao A.PAL.7**

TG Catinus

**CoT El Palao A.PAL.84**

TG Patella (plato)

**CoT El Palomar 00510**

TG Lagoena (botella)

**CoT El Palomar 00683**

TG Urceus (jarra)

**CoT El Palomar 00696**

TG Lagoena (botella)

**CoT El Palomar 05784**

TG Lagoena (botella)

**CoT El Palomar 07522**

TG Lagoena (botella)

**CoT El Poyo del Cid 00498**

TG Catillus

**CoT El Poyo del Cid 00499**

TG Poculum

**CoT El Poyo del Cid POY.10**

TG Acetabulum

**CoT El Poyo del Cid POY.224**

TG Catillus

**CoT El Poyo del Cid POY.365**

TG Catillus

**CoT El Poyo del Cid POY.58**

TG Catillus

**CoT Emporiae 36,2**

TG Mortarium

**CoT Gasperetti 1211a**

TG Olla

**CoT Gauloise 4**

TG Ánfora

**CoT Labitolosa 17**

TG Operculum

**CoT Labitolosa 18,1**

TG Olla

**CoT Labitolosa 9,1**

TG Catillus

**CoT Lamboglia 10 A**

TG Caccabus

**CoT Lamboglia 10 B**

TG Caccabus

**CoT Lamboglia 2**

TG Ánfora

**CoT Libia 11,4**

TG Patina (fuente)

**CoT Liédena 10,a**

TG Dolium

**CoT Liédena 10,b**

TG Dolium

**CoT Liédena 11,a**

TG Dolium

**CoT Liédena 11,b**

TG Dolium

**CoT Los Bañales 176**

TG Patina (fuente)

**CoT Luni 3 (plato)**

TG Patina (plato)

**CoT Martínez 103**

TG Patina (fuente)

**CoT Martínez 106**

TG Patina (fuente)

**CoT Martínez 107**

TG Patina (fuente)

**CoT Martínez 108**

TG Patina (fuente)

**CoT Martínez 112**

TG Patina (fuente)

**CoT Martínez 1403**

USE CoT Celsa 81.10022

**CoT Martínez 301**

TG Acetabulum

**CoT Martínez 303**

TG Acetabulum

**CoT Martínez 409**

TG Mortarium

**CoT Martínez 704b**

TG Olla

**CoT Martínez 710**

TG Olla

**CoT Oberaden 74**

TG Ánfora

**CoT Osca 04080**

TG Catillus

**CoT Osca 04082**

TG Olla

**CoT Osca 07814**

TG Olla

**CoT Osca 07815**

TG Operculum

**CoT Osca 08410**

TG Ampulla (cantimplora)

**CoT Osca 08537**

TG Ampulla (cantimplora)

**CoT Osca 08741**

TG Mortarium

**CoT Osca 09477**

TG Operculum

**CoT Ostia III, 267 B**

TG Caccabus

**CoT Ostia III, 267A**

TG Caccabus

**CoT Pascual 1A**

TG Ánfora

**CoT Pascual 1B**

TG Ánfora

**CoT Ramón PE 25**

TG Ánfora

**CoT Ramón PE 41**

TG Ánfora

**CoT Salduie 88.133**

TG Tripes

**CoT Salduie 88.1735**

TG Lagoena (botella)

**CoT Salduie 88.1736**

TG Urceus (jarra)

**CoT San Esteban de Falces 6,15**

TG Dolium

**CoT San esteban de Falces 7,16**

TG Dolium

**CoT San Esteban de Falces 7,17**

TG Dolium

**CoT Tarraco 10755**

TG Mortarium

**CoT Tarraco 5111**

TG Urceus (jarra)

**CoT Tarraconense 1A**

TG Ánfora

**CoT Tarraconense 1B**

TG Ánfora

**CoT Tarraconense 1C**

TG Ánfora

**CoT Tarraconense 1D**

TG Ánfora

**CoT Tarraconense 1E**

TG Ánfora

**CoT Tarraconense 2**

TG Ánfora

UP Fenals 1

**CoT Tarraconense 3**

TG Ánfora

**CoT Turiaso 10,29**

TG Calix

**CoT Turiaso 12,39**

TG Lagoena (botella)

**CoT Turiaso 133,1**

TG Patina (fuente)

**CoT Turiaso 17,77**

TG Pelvis

**CoT Turiaso 66,1**

TG Kantharos

**CoT Turiaso 68,3**

TG Operculum

**CoT Turiaso 68,2**

TG Operculum

**CoT Turiaso 70,1**

TG Patina (plato)

**CoT Turiaso 8,20**

TG Catinus

**CoT Turiaso 9,24**

TG Catinus

**CoT Turiaso I**

USE CoT Dramont D 2

**CoT Turiaso II**

TG Mortarium

**CoT Turiaso III**

TG Mortarium

UP CoT Arcobriga 2 (mortero)

**CoT Villafranca XVI**

TG Dolium

**CoTAq Aguarod I A1**

TG Olla

UP CoTAq Martínez 701a, figs. 92-94

**CoTAq Aguarod I A2**

TG Olla

**CoTAq Aguarod I B1**

TG Olla

UP CoTAq Martínez 701a, fig. 90

**CoTAq Aguarod I B2**

TG Olla

UP CoTAq Martínez 701, fig. 87

**CoTAq Martínez 703**

TG Olla

**CoTAq Martínez 701, fig. 87**

USE CoTAq Aguarod I B2

**CoTAq Martínez 701, figs. 84-86, 88-89**

TG Olla

**CoTAq Martínez 701a, fig. 90**

USE CoTAq Aguarod I B1

**CoTAq Martínez 701a, fig. 91**

TG Olla

**CoTAq Martínez 701a, figs. 92-94**

USE CoTAq Aguarod I A1

**CoTAq Martínez 701b**

TG Olla

**CoTAq Martínez 715**

TG Olla

**Cotricula**

TG Útil de farmacopea y perfumería

TE Herculano 61

**CPF Celsa I**

TG Cuenco

**CPF Celsa II**

TG Cuenco

**CPF Celsa II.1**

TG Cuenco

**CPF Celsa II.2**

TG Cuenco

**CPF Celsa II.3**

TG Cuenco

**CPF Celsa III**

TG Cuenco

UP CPF López Mullor LIV

**CPF Celsa IV**

TG Cuenco

**CPF Celsa V**

TG Vaso

**CPF Celsa VI**

TG Vaso

**CPF López Mullor LIV**

USE CPF Celsa III

**CPF Marabini I**

USE CPF Mayet I

**CPF Marabini II**

USE CPF Mayet II

**CPF Marabini LIX**

TG Vaso

UP CPF Ricci 1 76

**CPF Marabini LX**

TG Vaso

UP CPF Ricci 1 57

**CPF Marabini LXIV**

TG Cuenco

UP CPF Ricci 2 242

**CPF Marabini LXXV**

TG Vaso

UP CPF Ricci 1 82

**CPF Marabini XL**

TG Cuenco

UP CPF Ricci 2 249

**CPF Marabini XLVII**

TG Vaso

UP CPF Ricci 1 116

**CPF Marabini XVII**

TG Vaso

UP CPF Ricci 1 79

**CPF Marabini XXXVI**  
USE CPF Mayet XXXIII

**CPF Mayet 642**  
TG Vaso  
UP Ricci I 431

**CPF Mayet I**  
TG Vaso  
UP CPF Marabini I

**CPF Mayet II**  
TG Vaso  
UP CPF Marabini II

**CPF Mayet II 8**  
TG Vaso  
UP Ricci I 14

**CPF Mayet II 16**  
TG Vaso  
UP CPF Ricci I 11

**CPF Mayet II 19**  
TG Vaso  
UP Ricci I 13

**CPF Mayet II 21**  
TG Vaso  
UP Ricci I 36

**CPF Mayet II 22**  
TG Vaso  
UP Ricci I 35

**CPF Mayet II 23**  
TG Vaso  
UP Ricci I 37

**CPF Mayet II 9**  
TG Vaso  
UP Ricci I 361

**CPF Mayet II/III 58**  
TG Vaso  
UP Ricci I 25

**CPF Mayet III**  
TG Vaso

**CPF Mayet III 20**  
TG Vaso  
UP Ricci I 54

**CPF Mayet III 26**  
TG Vaso  
UP Ricci I 20

**CPF Mayet III 27**  
TG Vaso  
UP Ricci I 19 C. Ibiza

**CPF Mayet III 31**  
TG Vaso  
UP Ricci I 18

**CPF Mayet III 50**  
TG Vaso  
UP Ricci I 38

**CPF Mayet III 55**  
TG Vaso  
UP Ricci I 89

**CPF Mayet IIIA 61**  
TG Vaso  
UP Ricci I 22

**CPF Mayet IV**  
TG Vaso

**CPF Mayet IV 71**  
TG Vaso  
UP Ricci I 44

**CPF Mayet IX**  
TG Skyphos  
UP CPF Ricci 2 391

**CPF Mayet L**  
TG Cuenco

**CPF Mayet LI**  
TG Jarra

**CPF Mayet LII**  
TG Jarra

**CPF Mayet LIII**  
TG Cuenco

**CPF Mayet V**  
TG Vaso

**CPF Mayet V 73**  
TG Vaso  
UP Ricci I 80

**CPF Mayet V 74**  
TG Vaso  
UP Ricci I 39

**CPF Mayet V 76**  
TG Vaso  
UP Ricci I 47

**CPF Mayet VI**  
TG Vaso

**CPF Mayet VI 87**  
TG Vaso  
UP Ricci I 87

**CPF Mayet VII**  
TG Vaso

**CPF Mayet VIII**  
TG Vaso

**CPF Mayet VIII 99**  
TG Vaso  
UP Ricci I 193

**CPF Mayet X**

TG Vaso  
UP Marabini XXV

**CPF Mayet X 128**

TG Vaso  
UP Ricci 2 229

**CPF Mayet X 129**

TG Vaso  
UP Ricci 2 332

**CPF Mayet XI**

TG Vaso

**CPF Mayet XI 148**

TG Vaso  
UP Ricci 2 253

**CPF Mayet XII**

TG Vaso

**CPF Mayet XII 166**

TG Vaso  
UP Ricci I 64

**CPF Mayet XIII**

TG Vaso

**CPF Mayet XIV**

TG Vaso

**CPF Mayet XIX**

TG Cuenco

**CPF Mayet XL**

TG Vaso

**CPF Mayet XLI**

TG Vaso

**CPF Mayet XLII**

TG Vaso  
UP Marabini XLVI

**CPF Mayet XLII 476**

TG Vaso  
UP Ricci I 106

**CPF Mayet XLIII**

TG Vaso

**CPF Mayet XLIV**

TG Vaso

**CPF Mayet XLIX**

TG Tapadera

**CPF Mayet XLV**

TG Vaso

**CPF Mayet XLVI**

TG Vaso

**CPF Mayet XLVII**

TG Vaso

**CPF Mayet XLVIII**

TG Vaso

**CPF Mayet XV**

TG Vaso

**CPF Mayet XVI**

TG Vaso

**CPF Mayet XVIIA 183**

TG Vaso  
UP Ricci I 168

**CPF Mayet XVII**

TG Vaso  
UP Marabini XXXII

**CPF Mayet XVIII**

TG Vaso

**CPF Mayet XX**

TG Vaso

**CPF Mayet XXI**

TG Vaso

**CPF Mayet XXII**

TG Vaso

**CPF Mayet XXIII**

TG Vaso

**CPF Mayet XXIV**

TG Vaso

**CPF Mayet XXV**

TG Vaso

**CPF Mayet XXVI**

TG Cuenco

**CPF Mayet XXVII**

TG Vaso

**CPF Mayet XXVIII**

TG Cuenco

**CPF Mayet XXVIII 222**

TG Cuenco  
UP Ricci 2 240

**CPF Mayet XXX**

TG Cuenco

**CPF Mayet XXXI**

TG Cuenco

**CPF Mayet XXXII**

TG Vaso

**CPF Mayet XXXIII**

TG Cuenco  
UP CPF Marabini XXXVI

**CPF Mayet XXXIII 267**

TG Cuenco  
UP Ricci 2 230

**CPF Mayet XXXIIIb**

TG Cuenco  
UP CPF Sesma 7

**CPF Mayet XXXIV**

TG Cuenco

**CPF Mayet XXXIV 283**

TG Cuenco

UP Ricci 2 247

**CPF Mayet XXXIV 285**

TG Cuenco

UP Ricci 2 248

**CPF Mayet XXXIX**

TG Cuenco

**CPF Mayet XXXV**

TG Cuenco

**CPF Mayet XXXV 297**

TG Cuenco

UP Ricci 2 348

**CPF Mayet XXXVI**

TG Vaso

**CPF Mayet XXXVI 273**

TG Vaso

UP Ricci 2 344

**CPF Mayet XXXVI 308**

TG Vaso

**CPF Mayet XXXVII**

TG Vaso

UP Marabini XLII

**CPF Mayet XXXVII 314**

TG Cuenco

UP Ricci 2 235

**CPF Mayet XXXVII 318**

TG Cuenco

UP Ricci 2 346

**CPF Mayet XXXVII 323**

TG Cuenco

UP Ricci 2 408

**CPF Mayet XXXVII 352**

TG Vaso

UP Ricci 2 410

**CPF Mayet XXXVII 353**

TG Cuenco

UP Ricci 2 226

**CPF Mayet XXXVII 385**

TG Vaso

UP Ricci 2 270

**CPF Mayet XXXVIII**

TG Vaso

**CPF Mayet XXXVIII 345**

TG Vaso

UP Ricci 2 334

**CPF Mayet XXXVIII 348**

TG Vaso

UP Ricci 2 266

**CPF Mayet XXXVIII 365**

TG Vaso

UP Ricci 2 268

**CPF Mayet XXXVIII 398**

TG Vaso

**CPF Mayet XXXVIII 467**

TG Vaso

**CPF Ricci 1 116**

USE CPF Marabini XLVII

**CPF Ricci 1 169**

TG Vaso

**CPF Ricci 1 187**

TG Vaso

**CPF Ricci 1 23**

TG Vaso

**CPF Ricci 1 57**

USE CPF Marabini LX

**CPF Ricci 1 76**

USE CPF Marabini LIX

**CPF Ricci 1 79**

USE CPF Marabini XVII

**CPF Ricci 1 82**

USE CPF Marabini LXXV

**CPF Ricci 2 242**

USE CPF Marabini LXIV

**CPF Ricci 2 249**

USE CPF Marabini XL

**CPF Ricci 2 391**

USE CPF Mayet IX

**CPF Ricci I 11**

USE CPF Mayet II 16

**CPF Sesma 10**

USE CPF Unzu 17

**CPF Sesma 11**

TG Botella

**CPF Sesma 3**

TG Vaso

**CPF Sesma 5**

USE CPF Unzu 14

**CPF Sesma 7**

USE CPF Mayet XXXIIIb

**CPF Unzu 14**

TG Escudilla

UP CPF Sesma 5

**CPF Unzu 17**  
TG Jarra  
UP CPF Sesma 10

**CPF Unzu 7**  
TG Vaso  
UP Aguarod II

**CPHR Abascal 2**  
TG Vaso

**CPHR Abascal 3a**  
TG Escudilla

**CPHR Abascal 3b**  
TG Cuenco

**CPHR Abascal 4**  
TG Vaso

**CPHR Abascal 7a**  
TG Botella

**CPHR Abascal 1**  
TG Cuenco

**CPHR Abascal 10**  
TG Tarro

**CPHR Abascal 11**  
TG Vaso

**CPHR Abascal 12**  
TG Orza  
UP Martín 3

**CPHR Abascal 13**  
TG Vaso

**CPHR Abascal 14**  
TG Escudilla

**CPHR Abascal 15**  
TG Copa

**CPHR Abascal 16**  
TG Escudilla

**CPHR Abascal 17**  
TG Vaso

**CPHR Abascal 18a**  
TG Urna  
UP Mayet XXB

**CPHR Abascal 18b**  
TG Urna

**CPHR Abascal 19**  
TG Jarra

**CPHR Abascal 20**  
TG Jarra

**CPHR Abascal 21**  
TG Botella

**CPHR Abascal 22**  
TG Jarra

**CPHR Abascal 23**  
TG Vaso

**CPHR Abascal 24**  
TG Jarra

**CPHR Abascal 25**  
TG Urna

**CPHR Abascal 26**  
TG Cantimplora

**CPHR Abascal 27**  
TG Jarra

**CPHR Abascal 29**  
TG Jarra

**CPHR Abascal 30**  
TG Cantimplora

**CPHR Abascal 31**  
TG Jarra

**CPHR Abascal 32**  
TG Jarra

**CPHR Abascal 33**  
TG Jarra

**CPHR Abascal 34**  
TG Jarra

**CPHR Abascal 35**  
TG Vaso

**CPHR Abascal 36**  
TG Vaso

**CPHR Abascal 37**  
TG Botella

**CPHR Abascal 38**  
TG Urna

**CPHR Abascal 39**  
TG Botella

**CPHR Abascal 40**  
TG Botella

**CPHR Abascal 41**  
TG Tarro

**CPHR Abascal 42**  
TG Jarra

**CPHR Abascal 43**  
TG Urna

**CPHR Abascal 44**  
TG Jarra

**CPHR Abascal 45**  
TG Jarra



**CPHR Abascal 46**

TG Vaso

**CPHR Abascal 47**

TG Jarra

**CPHR Abascal 48**

TG Jarra

**CPHR Abascal 5**

TG Botella

**CPHR Abascal 6**

TG Botella

**CPHR Abascal 7b**

TG Botella

**CPHR Abascal 7c**

TG Botella

**CPHR Abascal 8**

TG Botella

**CPHR Abascal 9**

TG Cuenco

**Crátera**

TG Menaje de mesa

TE CBNB Morel 4753

TE CBNB Pascuanuchi 127

TE CBNCa Morel 4753

TE CBNCa Pascuanuchi 127

TE CTI Mata y Bonet A.VI.4.1

TE CTI Mata y Bonet A.VI.5

TE Pintada (crátera)

TE TSG Hermet 7

**Crisol**

TG Útil de función diversa

TE Sin tratar (crisol)

**Crowfoot & Harden 1931, Grupo 2,  
lám. XXIX, 17**

TG Lucerna

**Crowfoot & Harden 1931, Grupo 2,  
lám. XXIX, 18**

TG Lucerna

**Crowfoot & Harden 1931, grupo 2,  
lám. XXIX, 35**

TG Lucerna

**Crowfoot & Harden 1931, Tipo A,  
lám. XXVIII, 4**

TG Lucerna

**Crowfoot & Harden 1931, tipo c 1, lám. XXX,  
40**

USE Isings 134

**Cruciforme, Erice 33.1**

TG Fíbula

UP Keller 6

UP Mariné 23

**CTI Alto Chacón 00887**

TG Plato

**CTI Azaila 821**

TG Olla

**CTI Azaila 832**

TG Kantharos

**CTI Azaila 874**

TG Olla

**CTI Azaila 911**

TG Kantharos

**CTI Azaila 934**

TG Olla

**CTI Beltrán Lloris Variante A**

TG Thymiaterion

**CTI Beltrán Lloris Variante B**

TG Thymiaterion

**CTI Beltrán Lloris Variante C**

TG Thymiaterion

**CTI Beltrán Lloris Variante D**

TG Thymiaterion

**CTI Beltrán Lloris Variante E**

TG Thymiaterion

**CTI Beltrán Lloris Variante F**

TG Thymiaterion

**CTI Cabezo de La Guardia 01345**

TG Kantharos

**CTI Cabezo de La Guardia 01350**

TG Escudilla

**CTI Cabezo de La Guardia 01537**

TG Plato

**CTI Cabezo de La Guardia 01551**

TG Urna

**CTI Celsa 6687**

TG Olla

**CTI Celsa 7427**

TG Olla

**CTI Celsa 79.95**

TG Cuenco

**CTI Celsa 80.7249**

TG Cuenco

**CTI Celsa 9**

TG Olla

**CTI Cerrao del Tío Borao 03614**

TG Urna

**CTI Contrebia Belaisca 22,35**

TG Cuenco

<b>CTI Contrebia Belaisca 22,36</b> TG Cuenco	<b>CTI Contrebia Belaisca 27,68</b> TG Olla
<b>CTI Contrebia Belaisca 22,37</b> TG Cuenco	<b>CTI Contrebia Belaisca 27,70</b> TG Olla
<b>CTI Contrebia Belaisca 22,38</b> TG Cuenco	<b>CTI Contrebia Belaisca 27,71</b> TG Olla
<b>CTI Contrebia Belaisca 22,39</b> TG Cuenco	<b>CTI Contrebia Belaisca 27,72</b> TG Olla
<b>CTI Contrebia Belaisca 23,44</b> TG Olpe	<b>CTI Contrebia Belaisca 28,69</b> TG Olla
<b>CTI Contrebia Belaisca 23,46</b> TG Olpe	<b>CTI El Castellillo 00542</b> TG Ánfora
<b>CTI Contrebia Belaisca 25,51</b> TG Olla	<b>CTI El Castellillo 00545</b> TG Escudilla
<b>CTI Contrebia Belaisca 25,52</b> TG Olla	<b>CTI El Castellillo 00581</b> TG Urna
<b>CTI Contrebia Belaisca 25,53</b> TG Olla	<b>CTI El Castellillo 03724</b> TG Plato
<b>CTI Contrebia Belaisca 25,54</b> TG Olla	<b>CTI El Palomar 00692</b> TG Escudilla
<b>CTI Contrebia Belaisca 26,55</b> TG Olla	<b>CTI La Caridad 15866</b> TG Kantharos
<b>CTI Contrebia Belaisca 26,56</b> TG Olla	<b>CTI La Caridad 20857</b> TG Escudilla
<b>CTI Contrebia Belaisca 26,57</b> TG Olla	<b>CTI Mata y Bonet A.I.2.1</b> TG Tinaja
<b>CTI Contrebia Belaisca 26,58</b> TG Olla	TE CTI Mata y Bonet A.I.2.1.1
<b>CTI Contrebia Belaisca 26,59</b> TG Olla	TE CTI Mata y Bonet A.I.2.1.2
<b>CTI Contrebia Belaisca 26,60</b> TG Olla	TE CTI Mata y Bonet A.I.2.1.3
<b>CTI Contrebia Belaisca 26,61</b> TG Olla	<b>CTI Mata y Bonet A.I.2.1.1</b> TG CTI Mata y Bonet A.I.2.1
<b>CTI Contrebia Belaisca 26,62</b> TG Olla	<b>CTI Mata y Bonet A.I.2.1.2</b> TG CTI Mata y Bonet A.I.2.1
<b>CTI Contrebia Belaisca 26,63</b> TG Olla	<b>CTI Mata y Bonet A.I.2.1.3</b> TG CTI Mata y Bonet A.I.2.1
<b>CTI Contrebia Belaisca 27,62</b> TG Olla	<b>CTI Mata y Bonet A.I.2.2</b> TG Tinaja
<b>CTI Contrebia Belaisca 27,63</b> TG Olla	TE CTI Mata y Bonet A.I.2.2.1
<b>CTI Contrebia Belaisca 27,64</b> TG Olla	TE CTI Mata y Bonet A.I.2.2.2
<b>CTI Contrebia Belaisca 27,65</b> TG Olla	<b>CTI Mata y Bonet A.I.2.2.1</b> TG CTI Mata y Bonet A.I.2.2
<b>CTI Contrebia Belaisca 27,66</b> TG Cuenco	<b>CTI Mata y Bonet A.I.2.2.2</b> TG CTI Mata y Bonet A.I.2.2
<b>CTI Contrebia Belaisca 27,67</b> TG Olla	<b>CTI Mata y Bonet A.I.3.1</b> TG Tinaja
	<b>CTI Mata y Bonet A.I.3.2</b> TG Tinaja

**CTI Mata y Bonet A.II.1**

TG Orza  
TE CTI Mata y Bonet A.II.1.1  
TE CTI Mata y Bonet A.II.1.2

**CTI Mata y Bonet A.II.1.1**

TG CTI Mata y Bonet A.II.1

**CTI Mata y Bonet A.II.1.2**

TG CTI Mata y Bonet A.II.1

**CTI Mata y Bonet A.II.10.1**

TG Tarro

**CTI Mata y Bonet A.II.10.2**

TG Tarro

**CTI Mata y Bonet A.II.10.3**

TG Tarro

**CTI Mata y Bonet A.II.11**

TG Sítula

**CTI Mata y Bonet A.II.2**

TG Orza  
TE CTI Mata y Bonet A.II.2.1  
TE CTI Mata y Bonet A.II.2.2

**CTI Mata y Bonet A.II.2.1**

TG CTI Mata y Bonet A.II.2  
TE CTI Mata y Bonet A.II.2.1.1  
TE CTI Mata y Bonet A.II.2.1.2  
TE CTI Mata y Bonet A.II.2.1.3

**CTI Mata y Bonet A.II.2.1.1**

TG CTI Mata y Bonet A.II.2.1

**CTI Mata y Bonet A.II.2.1.2**

TG CTI Mata y Bonet A.II.2.1

**CTI Mata y Bonet A.II.2.1.3**

TG CTI Mata y Bonet A.II.2.1

**CTI Mata y Bonet A.II.2.2**

TG CTI Mata y Bonet A.II.2  
TE CTI Mata y Bonet A.II.2.2.1  
TE CTI Mata y Bonet A.II.2.2.2

**CTI Mata y Bonet A.II.2.2.1.**

TG CTI Mata y Bonet A.II.2.2  
TE CTI Mata y Bonet A.II.2.2.1.a  
TE CTI Mata y Bonet A.II.2.2.1.b

**CTI Mata y Bonet A.II.2.2.1.a**

TG CTI Mata y Bonet A.II.2.2.1

**CTI Mata y Bonet A.II.2.2.1.b**

TG CTI Mata y Bonet A.II.2.2.1

**CTI Mata y Bonet A.II.2.2.2**

TG CTI Mata y Bonet A.II.2.2  
TE CTI Mata y Bonet A.II.2.2.2.a  
TE CTI Mata y Bonet A.II.2.2.2.b

**CTI Mata y Bonet A.II.2.2.2.a**

TG CTI Mata y Bonet A.II.2.2.2

**CTI Mata y Bonet A.II.2.2.2.b**

TG CTI Mata y Bonet A.II.2.2.2

**CTI Mata y Bonet A.II.3**

TG Orza  
TE CTI Mata y Bonet A.II.3.1  
TE CTI Mata y Bonet A.II.3.2

**CTI Mata y Bonet A.II.3.1**

TG CTI Mata y Bonet A.II.3

**CTI Mata y Bonet A.II.3.2**

TG CTI Mata y Bonet A.II.3

**CTI Mata y Bonet A.II.4.1**

TG Urna  
TE CTI Mata y Bonet A.II.4.1.1  
TE CTI Mata y Bonet A.II.4.1.2  
TE CTI Mata y Bonet A.II.4.1.3

**CTI Mata y Bonet A.II.4.1.1**

TG CTI Mata y Bonet A.II.4.1

**CTI Mata y Bonet A.II.4.1.2**

TG CTI Mata y Bonet A.II.4.1

**CTI Mata y Bonet A.II.4.1.3**

TG CTI Mata y Bonet A.II.4.1

**CTI Mata y Bonet A.II.4.2**

TG Urna

**CTI Mata y Bonet A.II.4.3**

TG Urna  
TE CTI Mata y Bonet A.II.4.3.1  
TE CTI Mata y Bonet A.II.4.3.2

**CTI Mata y Bonet A.II.4.3.1**

TG CTI Mata y Bonet A.II.4.3

**CTI Mata y Bonet A.II.4.3.2**

TG CTI Mata y Bonet A.II.4.3

**CTI Mata y Bonet A.II.6.1**

TG Lebes  
TE CTI Mata y Bonet A.II.6.1.1  
TE CTI Mata y Bonet A.II.6.1.2

**CTI Mata y Bonet A.II.6.1.1**

TG CTI Mata y Bonet A.II.6.1

**CTI Mata y Bonet A.II.6.1.2**

TG CTI Mata y Bonet A.II.6.1

**CTI Mata y Bonet A.II.6.2**

TG Lebes  
TE CTI Mata y Bonet A.II.6.2.1  
TE CTI Mata y Bonet A.II.6.2.2

**CTI Mata y Bonet A.II.6.2.1**

TG CTI Mata y Bonet A.II.6.2

**CTI Mata y Bonet A.II.6.2.2**

TG CTI Mata y Bonet A.II.6.2

**CTI Mata y Bonet A.II.7.1**

TG Kalathos  
 TE CTI Mata y Bonet A.II.7.1.1  
 TE CTI Mata y Bonet A.II.7.1.2

**CTI Mata y Bonet A.II.7.1.1**

TG CTI Mata y Bonet A.II.7.1

**CTI Mata y Bonet A.II.7.1.2**

TG CTI Mata y Bonet A.II.7.1

**CTI Mata y Bonet A.II.7.2**

TG Kalathos  
 TE CTI Mata y Bonet A.II.7.2.1  
 TE CTI Mata y Bonet A.II.7.2.2

**CTI Mata y Bonet A.II.7.2.1**

TG CTI Mata y Bonet A.II.7.2

**CTI Mata y Bonet A.II.7.2.2**

TG CTI Mata y Bonet A.II.7.2

**CTI Mata y Bonet A.II.8.1**

TG Cantimplora

**CTI Mata y Bonet A.II.8.2**

TG Cantimplora

**CTI Mata y Bonet A.II.9.1**

TG Tonel

**CTI Mata y Bonet A.II.9.2**

TG Tonel

**CTI Mata y Bonet A.III.1.1.1**

TG Botella

**CTI Mata y Bonet A.III.1.1.2**

TG Botella

**CTI Mata y Bonet A.III.1.1.3**

TG Botella

**CTI Mata y Bonet A.III.1.2.1**

TG Botella

**CTI Mata y Bonet A.III.1.2.2**

TG Botella

**CTI Mata y Bonet A.III.2.1**

TG Oinochoe  
 TE CTI Mata y Bonet A.III.2.1.1  
 TE CTI Mata y Bonet A.III.2.1.2  
 TE CTI Mata y Bonet A.III.2.1.3  
 TE CTI Mata y Bonet A.III.2.1.4

**CTI Mata y Bonet A.III.2.1.1**

TG CTI Mata y Bonet A.III.2.1

**CTI Mata y Bonet A.III.2.1.2**

TG CTI Mata y Bonet A.III.2.1

**CTI Mata y Bonet A.III.2.1.3**

TG CTI Mata y Bonet A.III.2.1

**CTI Mata y Bonet A.III.2.1.4**

TG CTI Mata y Bonet A.III.2.1

**CTI Mata y Bonet A.III.2.2**

TG Olpe  
 TE CTI Mata y Bonet A.III.2.2.1  
 TE CTI Mata y Bonet A.III.2.2.2

**CTI Mata y Bonet A.III.2.2.1**

TG CTI Mata y Bonet A.III.2.2

**CTI Mata y Bonet A.III.2.2.2**

TG CTI Mata y Bonet A.III.2.2

**CTI Mata y Bonet A.III.4**

TG Vaso  
 TE CTI Mata y Bonet A.III.4.1  
 TE CTI Mata y Bonet A.III.4.2  
 TE CTI Mata y Bonet A.III.4.3

**CTI Mata y Bonet A.III.4.1**

TG CTI Mata y Bonet A.III.4

**CTI Mata y Bonet A.III.4.2**

TG CTI Mata y Bonet A.III.4

**CTI Mata y Bonet A.III.4.3**

TG CTI Mata y Bonet A.III.4

**CTI Mata y Bonet A.III.5**

TG Vaso

**CTI Mata y Bonet A.III.7**

TG Vaso  
 TE CTI Mata y Bonet A.III.7.1  
 TE CTI Mata y Bonet A.III.7.2

**CTI Mata y Bonet A.III.7.1**

TG CTI Mata y Bonet A.III.7

**CTI Mata y Bonet A.III.7.2**

TG CTI Mata y Bonet A.III.7

**CTI Mata y Bonet A.III.8.1**

TG Cuenco

**CTI Mata y Bonet A.III.8.2**

TG Cuenco

**CTI Mata y Bonet A.III.8.3**

TG Cuenco

**CTI Mata y Bonet A.IV.1.1**

TG Botella  
 TE CTI Mata y Bonet A.IV.1.1.1  
 TE CTI Mata y Bonet A.IV.1.1.2

**CTI Mata y Bonet A.IV.1.1.1**

TG CTI Mata y Bonet A.IV.1.1

**CTI Mata y Bonet A.IV.1.1.2**

TG CTI Mata y Bonet A.IV.1.1

**CTI Mata y Bonet A.IV.1.2.**

TG Botella  
 TE CTI Mata y Bonet A.IV.1.2.1  
 TE CTI Mata y Bonet A.IV.1.2.2

**CTI Mata y Bonet A.IV.1.2.1**

TG CTI Mata y Bonet A.IV.1.2.

**CTI Mata y Bonet A.IV.1.2.2**

TG CTI Mata y Bonet A.IV.1.2

**CTI Mata y Bonet A.IV.2.1**

TG Ampulla (balsamario)

**CTI Mata y Bonet A.IV.2.2**

TG Ampulla (balsamario)

**CTI Mata y Bonet A.V.1.1**

TG Tapadera

**CTI Mata y Bonet A.V.1.2**

TG Tapadera

**CTI Mata y Bonet A.V.1.3**

TG Tapadera

**CTI Mata y Bonet A.V.1.4**

TG Tapadera

**CTI Mata y Bonet A.V.1.5**

TG Tapadera

**CTI Mata y Bonet A.V.2.1**

TG Soporte

TE CTI Mata y Bonet A.V.2.1.1

TE CTI Mata y Bonet A.V.2.1.2

**CTI Mata y Bonet A.V.2.1.1**

TG CTI Mata y Bonet A.V.2.1

**CTI Mata y Bonet A.V.2.1.2**

TG CTI Mata y Bonet A.V.2.1

**CTI Mata y Bonet A.V.2.2.**

TG Soporte

**CTI Mata y Bonet A.V.2.3**

TG Soporte

**CTI Mata y Bonet A.V.2.4**

TG Soporte

**CTI Mata y Bonet A.V.2.5**

TG Soporte

**CTI Mata y Bonet A.V.4.1**

TG Mortero

**CTI Mata y Bonet A.V.5.1**

TG Mano de mortero

**CTI Mata y Bonet A.V.5.2**

TG Mano de mortero

TE CTI Mata y Bonet A.V.5.2.1

TE CTI Mata y Bonet A.V.5.2.2

TE CTI Mata y Bonet A.V.5.2.3

**CTI Mata y Bonet A.V.5.2.1**

TG CTI Mata y Bonet A.V.5.2

**CTI Mata y Bonet A.V.5.2.2**

TG CTI Mata y Bonet A.V.5.2

**CTI Mata y Bonet A.V.5.2.3**

TG CTI Mata y Bonet A.V.5.2

**CTI Mata y Bonet A.V.5.3**

TG Mano de mortero

**CTI Mata y Bonet A.V.6.1**

TG Embudo

**CTI Mata y Bonet A.V.6.2**

TG Morillo

**CTI Mata y Bonet A.V.7.1**

TG Pondus

**CTI Mata y Bonet A.V.7.2**

TG Pondus

**CTI Mata y Bonet A.V.7.3**

TG Pondus

**CTI Mata y Bonet A.V.7.4**

TG Pondus

**CTI Mata y Bonet A.V.7.5**

TG Pondus

**CTI Mata y Bonet A.V.8.1**

TG Fusayola

TE CTI Mata y Bonet A.V.8.1.1

TE CTI Mata y Bonet A.V.8.1.2

TE CTI Mata y Bonet A.V.8.1.3

TE CTI Mata y Bonet A.V.8.1.4

TE CTI Mata y Bonet A.V.8.1.5

TE CTI Mata y Bonet A.V.8.1.6

**CTI Mata y Bonet A.V.8.1.1**

TG CTI Mata y Bonet A.V.8.1

**CTI Mata y Bonet A.V.8.1.2**

TG CTI Mata y Bonet A.V.8.1

**CTI Mata y Bonet A.V.8.1.3**

TG CTI Mata y Bonet A.V.8.1

**CTI Mata y Bonet A.V.8.1.4**

TG CTI Mata y Bonet A.V.8.1

**CTI Mata y Bonet A.V.8.1.5**

TG CTI Mata y Bonet A.V.8.1

**CTI Mata y Bonet A.V.8.1.6**

TG CTI Mata y Bonet A.V.8.1

**CTI Mata y Bonet A.V.8.2**

TG Fusayola

TE CTI Mata y Bonet A.V.8.2.1

TE CTI Mata y Bonet A.V.8.2.2

TE CTI Mata y Bonet A.V.8.2.3

TE CTI Mata y Bonet A.V.8.2.4

**CTI Mata y Bonet A.V.8.2.1**

TG CTI Mata y Bonet A.V.8.2

**CTI Mata y Bonet A.V.8.2.2**

TG CTI Mata y Bonet A.V.8.2

**CTI Mata y Bonet A.V.8.2.3**

TG CTI Mata y Bonet A.V.8.2

**CTI Mata y Bonet A.V.8.2.4**  
TG CTI Mata y Bonet A.V.8.2

**CTI Mata y Bonet A.VI.4**  
TG Kantharos  
TE CTI Mata y Bonet A.VI.4.2

**CTI Mata y Bonet A.VI.4.1**  
TG Crátera

**CTI Mata y Bonet A.VI.4.2**  
TG CTI Mata y Bonet A.VI.4

**CTI Mata y Bonet A.VI.4.3**  
TG Vaso

**CTI Mata y Bonet A.VI.5**  
TG Crátera  
TE CTI Mata y Bonet A.VI.5.4  
TE CTI Mata y Bonet A.VI.5.6

**CTI Mata y Bonet A.VI.5.4.**  
TG CTI Mata y Bonet A.VI.5

**CTI Mata y Bonet A.VI.5.6**  
TG CTI Mata y Bonet A.VI.5

**CTI Mata y Bonet A.VI.5.7**  
TG Ánfora

**CTI Mata y Bonet B.1.1**  
TG Olla  
TE CTI Mata y Bonet B.1.1.1  
TE CTI Mata y Bonet B.1.1.2  
TE CTI Mata y Bonet B.1.1.3  
TE CTI Mata y Bonet B.1.1.4

**CTI Mata y Bonet B.1.1.1**  
TG CTI Mata y Bonet B.1.1

**CTI Mata y Bonet B.1.1.2**  
TG CTI Mata y Bonet B.1.1

**CTI Mata y Bonet B.1.1.3**  
TG CTI Mata y Bonet B.1.1

**CTI Mata y Bonet B.1.1.4**  
TG CTI Mata y Bonet B.1.1

**CTI Mata y Bonet B.1.2**  
TG Olla  
TE CTI Mata y Bonet B.1.2.5  
TE CTI Mata y Bonet B.1.2.6  
TE CTI Mata y Bonet B.1.2.7  
TE CTI Mata y Bonet B.1.2.8

**CTI Mata y Bonet B.1.2.5**  
TG CTI Mata y Bonet B.1.2

**CTI Mata y Bonet B.1.2.6**  
TG CTI Mata y Bonet B.1.2

**CTI Mata y Bonet B.1.2.7**  
TG CTI Mata y Bonet B.1.2

**CTI Mata y Bonet B.1.2.8**  
TG CTI Mata y Bonet B.1.2

**CTI Mata y Bonet B.3.**  
TG Brasero

**CTI Ribera I-1**  
TG Ánfora

**CTI Ribera I-2**  
TG Ánfora

**CTI Ribera I-3**  
TG Ánfora

**CTI Ribera I-4**  
TG Ánfora

**CTI Ribera I-5**  
TG Ánfora

**CTI Ribera I-6**  
TG Ánfora

**CTI Ribera I-7**  
TG Ánfora

**CTI Ribera I-8**  
TG Ánfora

**CTI Ribera I-9**  
TG Ánfora

**CTI Salduie 103**  
TG Olla

**CTI Salduie 1139**  
TG Olla

**CTI Salduie 1152**  
TG Olla

**CTI Salduie 126**  
TG Olla

**CTI Salduie 1294**  
TG Olla

**CTI Salduie 178**  
TG Olla

**CTI Salduie 187**  
TG Olla

**CTI Salduie 2027**  
TG Olla

**CTI Salduie 2139**  
TG Olla

**CTI Salduie 45**  
TG Olla

**CTI Salduie 455**  
TG Olla

**CTI Salduie 4888**  
TG Olla

**CTI Salduie 4932**  
TG Olla

**CTI Salduie 5032**

TG Olla

**CTI Salduie 594**

TG Olla

**CTI Salduie 6124**

TG Olla

**CTI Salduie 6125**

TG Olla

**CTI Salduie 6346**

TG Olla

**CTI Salduie 6350**

TG Olla

**CTI Salduie 6360**

TG Olla

**CTI Salduie 736**

TG Olla

**Cuadrado (microlito geométrico)**

TG Geométrico

**Cuadrangular (bifaz)**

TG Bifaz

**Cubilete**

TG Menaje de mesa

TE Decorado (cubilete)

TE Liso (cubilete)

**Cuchara**

TG Menaje de mesa

TE Riha-Stern, coclearia con pala circular

TE Riha-Stern, coclearia con pala periforme

**Cuchillo**

TG Útil de perforación, corte o abrasión

TE De dorso natural (cuchillo)

TE De dorso rebajado (cuchillo)

**Cuenco**

TG Cocina. Preparación

TG Menaje de mesa

TE Acetabulum

TE Altamía

TE Cartago 1984, fig. 65, nº 10

TE Catinus

TE CBNA Lamboglia 25

TE CBNA Lamboglia 26

TE CBNA Lamboglia 27AB

TE CBNA Lamboglia 27Bb

TE CBNA Lamboglia 27C

TE CBNA Lamboglia 34a

TE CBNA Lamboglia 34b

TE CBNA Lamboglia 42/49

TE CBNA Lamboglia 42bc

TE CBNA Lamboglia 49a

TE CBNA Lamboglia 49b

TE CBNA Morel 2983

TE CBNB Lamboglia 1

TE CBNB Lamboglia 1b

TE CBNB Lamboglia 2

TE CBNB Lamboglia 8a

TE CBNB Lamboglia 8b

TE CBNB Morel 3121

TE CBNC Lamboglia 1a

TE CBNC Lamboglia 2

TE CBNCa Lamboglia 1

TE CBNCa Lamboglia 2

TE CBNCa Lamboglia 8

TE CBNCa Lamboglia 9

TE CBNCa Morel 2132

TE CBNCa Morel 2615

TE CBNCa Morel 3210

TE CBNPE Lamboglia 27ab

TE CBNPE Lamboglia 34a

TE CBNPE Lamboglia 42b

TE CBNPE Morel 2564

TE CBNPE Morel 2621

TE CBNPE Morel 2771

TE CEE [CoT] Celsa 79.95

TE CEE [CoT] Celsa 81.10022

TE CEE [CPF] Mayet LIV

TE CEE [CPF] Mayet XXXIII

TE CEE [TSG] Dragendorff 29

TE CEE [TSH] 35

TE CEE [TSH] 41

TE CEE [TSH] Dragendorff 46

TE CEE [TSI] Conspectus 22.1.1

TE CEE [TSI] Conspectus 36.3.2

TE CEE Celsa 79.13

TE CEE Celsa 81.11548

TE CEE Celsa 81.47

TE CEE Celsa 81.562

TE CEE Celsa 81.7958

TE CEE Turiaso 56

TE CEE Turiaso III (cuenco)

TE CEE Unzu CCP 12

TE CEE Unzu CCP 13

TE Celsa 225, 1

TE Celsa 255, 1

TE Conimbriga 1965, nº 119

TE CPF Celsa I

TE CPF Celsa II

TE CPF Celsa II.1

TE CPF Celsa II.2

TE CPF Celsa II.3

TE CPF Celsa III

TE CPF Celsa IV

TE CPF Marabini LXIV

TE CPF Marabini XL

TE CPF Mayet L

TE CPF Mayet LIII

TE CPF Mayet XIX

TE CPF Mayet XXVI

TE CPF Mayet XXVIII

TE CPF Mayet XXVIII 222

TE CPF Mayet XXX

TE CPF Mayet XXXI

TE CPF Mayet XXXIII

TE CPF Mayet XXXIII 267

TE CPF Mayet XXXIIIb

TE	CPF Mayet XXXIV	TE	TSA 85
TE	CPF Mayet XXXIV 283	TE	TSA 94
TE	CPF Mayet XXXIV 285	TE	TSF Hayes 8
TE	CPF Mayet XXXIX	TE	TSF Hayes 9
TE	CPF Mayet XXXV	TE	TSG Curle 11
TE	CPF Mayet XXXV 297	TE	TSG Dragendorff 24/25
TE	CPF Mayet XXXVII 314	TE	TSG Dragendorff 27
TE	CPF Mayet XXXVII 318	TE	TSG Dragendorff 29/37
TE	CPF Mayet XXXVII 323	TE	TSG Dragendorff 29A
TE	CPF Mayet XXXVII 353	TE	TSG Dragendorff 29B
TE	CPHR Abascal 3b	TE	TSG Dragendorff 29C
TE	CPHR Abascal 1	TE	TSG Dragendorff 33
TE	CPHR Abascal 9	TE	TSG Dragendorff 34
TE	Crowfoot & Harden 1931, Grupo 2, lám. XXIX, 17	TE	TSG Dragendorff 37A
TE	Crowfoot & Harden 1931, Grupo 2, lám. XXIX, 18	TE	TSG Dragendorff 37B
TE	CTI Celsa 79.95	TE	TSG Dragendorff 42
TE	CTI Celsa 80.7249	TE	TSG Haltern 14
TE	CTI Contrebia Belaisca 22.35	TE	TSG Haltern 7
TE	CTI Contrebia Belaisca 22.36	TE	TSG Hermet 24
TE	CTI Contrebia Belaisca 22.37	TE	TSG Hermet 25
TE	CTI Contrebia Belaisca 22.38	TE	TSG Hermet 33
TE	CTI Contrebia Belaisca 22.39	TE	TSG Hermet 8
TE	CTI Contrebia Belaisca 27.66	TE	TSG Hermet 9
TE	CTI Lamboglia 26/27	TE	TSG Ritterling 12
TE	CTI Mata y Bonet A.III.8.1	TE	TSG Ritterling 5
TE	CTI Mata y Bonet A.III.8.2	TE	TSG Ritterling 9
TE	CTI Mata y Bonet A.III.8.3	TE	TSGT Rigoir 15b
TE	Decorado (cuenco)	TE	TSGT Rigoir 16
TE	Eggers 216	TE	TSGT Rigoir 17
TE	Eggers 222 variante	TE	TSGT Rigoir 18
TE	Eggers 224	TE	TSGT Rigoir 2
TE	Eggers 227	TE	TSGT Rigoir 21
TE	Hayes 471	TE	TSGT Rigoir 22
TE	Hayes 652	TE	TSGT Rigoir 35
TE	Isings 1	TE	TSGT Rigoir 3a
TE	Isings 1 variante "Linear cut"	TE	TSGT Rigoir 3b
TE	Isings 1/18	TE	TSGT Rigoir 3b
TE	Isings 115	TE	TSGT Rigoir 5b
TE	Isings 117	TE	TSGT Rigoir 6a
TE	Isings 2	TE	TSGT Rigoir 6b
TE	Isings 20	TE	TSGT Rigoir 6c
TE	Isings 3 b	TE	TSGT Rigoir 9
TE	Isings 3b	TE	TSHA Dragendorff 24/25
TE	Isings 41 a	TE	TSHA Dragendorff 27
TE	Isings 41a	TE	TSHA Dragendorff 29
TE	Isings 42 a	TE	TSHA Dragendorff 29/37
TE	Isings 42a	TE	TSHA Dragendorff 33
TE	Isings 43	TE	TSHA Dragendorff 35 (cuenco)
TE	Isings 44	TE	TSHA Dragendorff 37 A a molde
TE	Isings 80	TE	TSHA Dragendorff 37 B a molde
TE	Isings 96 b 1	TE	TSHA Dragendorff 44
TE	Isings 96 b 2 a	TE	TSHA Dragendorff 46
TE	Isings 96 b 2 b	TE	TSHA Ludowici Tb
TE	Liso (cuenco)	TE	TSHA Mezquíriz 10
TE	Trier 27 b	TE	TSHA Mezquíriz 40 a molde
TE	TSA 102	TE	TSHA Mezquíriz 41 a molde
TE	TSA 12/102	TE	TSHA Mezquíriz 9
TE	TSA 12/110	TE	TSHA Ritterling 8
TE	TSA 74	TE	TSHI Dragendorff 27
TE	TSA 81	TE	TSHI Dragendorff 35 (cuenco)
		TE	TSHI Dragendorff 37 a molde
		TE	TSHI Dragendorff 44
		TE	TSHI Ludowici Tb



- TE TSHI Ritterling 8a (cuenco)  
 TE TSHT Dragendorff 44  
 TE TSHT Mezquíriz 10  
 TE TSHT Mezquíriz 37 a molde  
 TE TSHT Mezquíriz 37 lisa  
 TE TSHT Mezquíriz 5 (cuenco)  
 TE TSHT Palol 11  
 TE TSHT Palol 76  
 TE TSHT Palol 82  
 TE TSHT Ritterling 8a  
 TE TSHT Ritterling 8b  
 TE TSHT Ritterling 8c  
 TE TSI Conspectus 14.1.1  
 TE TSI Conspectus 14.1.2  
 TE TSI Conspectus 14.1.3  
 TE TSI Conspectus 14.1.4  
 TE TSI Conspectus 14.1.5  
 TE TSI Conspectus 14.2.1  
 TE TSI Conspectus 14.2.2  
 TE TSI Conspectus 14.2.3  
 TE TSI Conspectus 14.3.1  
 TE TSI Conspectus 14.4.1  
 TE TSI Conspectus 22.1.1  
 TE TSI Conspectus 22.1.2  
 TE TSI Conspectus 22.1.3  
 TE TSI Conspectus 22.1.4  
 TE TSI Conspectus 22.2.1  
 TE TSI Conspectus 22.3.1  
 TE TSI Conspectus 22.4.1  
 TE TSI Conspectus 22.5.1  
 TE TSI Conspectus 22.5.2  
 TE TSI Conspectus 22.6.1  
 TE TSI Conspectus 23.1.1  
 TE TSI Conspectus 23.1.2  
 TE TSI Conspectus 23.2.1  
 TE TSI Conspectus 23.2.2  
 TE TSI Conspectus 24.1.1  
 TE TSI Conspectus 24.1.2  
 TE TSI Conspectus 24.1.3  
 TE TSI Conspectus 24.2.1  
 TE TSI Conspectus 24.3.1  
 TE TSI Conspectus 24.4.1  
 TE TSI Conspectus 25.1.1  
 TE TSI Conspectus 25.1.2  
 TE TSI Conspectus 25.1.3  
 TE TSI Conspectus 26.1.1  
 TE TSI Conspectus 26.1.2  
 TE TSI Conspectus 26.1.3  
 TE TSI Conspectus 26.2.1  
 TE TSI Conspectus 26.3.1  
 TE TSI Conspectus 26.4.1  
 TE TSI Conspectus 27.1.1  
 TE TSI Conspectus 27.1.2  
 TE TSI Conspectus 27.2.1  
 TE TSI Conspectus 27.2.2  
 TE TSI Conspectus 27.3.1  
 TE TSI Conspectus 28.1.1  
 TE TSI Conspectus 28.1.2  
 TE TSI Conspectus 28.2.1  
 TE TSI Conspectus 28.2.2  
 TE TSI Conspectus 28.3.1
- TE TSI Conspectus 32.1.1  
 TE TSI Conspectus 32.2.1  
 TE TSI Conspectus 32.2.2  
 TE TSI Conspectus 32.3.1  
 TE TSI Conspectus 32.4.1  
 TE TSI Conspectus 32.5.1  
 TE TSI Conspectus 32.5.2  
 TE TSI Conspectus 33.1.1  
 TE TSI Conspectus 33.1.2  
 TE TSI Conspectus 33.2.1  
 TE TSI Conspectus 33.3.1  
 TE TSI Conspectus 33.4.1  
 TE TSI Conspectus 33.5.1  
 TE TSI Conspectus 34.1.1  
 TE TSI Conspectus 34.1.2  
 TE TSI Conspectus 34.1.3  
 TE TSI Conspectus 34.2.1  
 TE TSI Conspectus 34.2.2  
 TE TSI Conspectus 35.1.1  
 TE TSI Conspectus 36.1.1  
 TE TSI Conspectus 36.2.1  
 TE TSI Conspectus 36.3.1  
 TE TSI Conspectus 36.3.2  
 TE TSI Conspectus 36.4.1  
 TE TSI Conspectus 36.4.2  
 TE TSI Conspectus 36.4.3  
 TE TSI Conspectus 36.4.4  
 TE TSI Conspectus 37.1.1  
 TE TSI Conspectus 37.1.2  
 TE TSI Conspectus 37.2.1  
 TE TSI Conspectus 37.2.2  
 TE TSI Conspectus 37.3.1  
 TE TSI Conspectus 37.4.1  
 TE TSI Conspectus 37.4.2  
 TE TSI Conspectus 37.4.3  
 TE TSI Conspectus 37.5.1  
 TE TSI Conspectus 38.2.1  
 TE TSI Conspectus 38.3.1  
 TE TSI Conspectus 49.1.1  
 TE TSI Conspectus 49.2.2  
 TE TSI Conspectus 7.1.1  
 TE TSI Conspectus 7.1.2  
 TE TSI Conspectus 7.1.4  
 TE TSI Conspectus 7.2.1  
 TE TSI Conspectus 8.1.1  
 TE TSI Conspectus 8.1.2  
 TE TSI Conspectus 8.1.3  
 TE TSI Conspectus 8.2.1  
 TE TSI Conspectus 8.3.1  
 TE Vessberg & Westholm 1956, fig. 42, n° 21-22  
 TE Vessberg & Westholm 1956, fig. 43, n° 11  
 TE Vindonissa 143  
 TE Vindonissa 22
- Cuenta**  
 TG Útil ornamental  
 TE Bitroncocónica (cuenta)  
 TE Cilíndrica (cuenta)  
 TE Dentalium (cuenta)  
 TE Discoidal (cuenta)

TE Ensanchamiento medio (cuenta)  
 TE Estrechamiento medio (cuenta)  
 TE Oval (cuenta)  
 TE Troncocónica (cuenta)  
 TE Vértebra (cuenta)

**Cuña**

TG Útil de perforación, corte o abrasión  
 TE Con base (cuña)  
 TE Sin base (cuña)

**Curva (aguja)**

TG Aguja  
 TE Anilla lateral (aguja)  
 TE Cabeza no perforada (aguja)  
 TE Cabeza perforada (aguja)

**CVR Beltrán, Ortiz, Paz, fig. 18, 3**

TG Skyphos

**CVR Beltrán, Ortiz, Paz, fig. 19, 6**

TG Kylix

**CVR Bussière D IV**

TG Lucerna

**CVR Bussière E II, 3**

TG Lucerna

**CVR Déchelette 60**

TG Jarra

**CVR Dressel 12**

TG Lucerna

**CVR Hochuli-Gysel 1(calix)**

TG Calix

**CVR Hochuli-Gysel 1(skyphos)**

TG Skyphos

**CVR Hochuli-Gysel 1a (skyphos)**

TG Skyphos

**CVR Hochuli-Gysel 2 (calix)**

TG Calix

**CVR Hochuli-Gysel 2 (skyphos)**

TG Skyphos

**CVR Hochuli-Gysel 3 (calix)**

TG Calix

**CVR Hochuli-Gysel fig. 13**

TG Kantharos

**CVR Hochuly-Gisel, p. 49**

TG Tintero

**CVR Paz fig. 1, 1**

TG Kantharos

**Cyathus**

TG Cazo

TE CoT Azaila 946

**Cypraea**

TG Caracol



# D

## **De Áncora, Argente 5A**

TG Fíbula

## **De apéndices laterales (hacha)**

TG Hacha

## **De arco esmaltado, Erice 27.2**

TG Fíbula

UP Mariné 15

## **De base articular completa (punta larga)**

TG Punta larga

## **De base articular parcial (punta larga)**

TG Punta larga

## **De Bucle, Argente 4B1**

TG Fíbula

## **De Bucle, Argente 4B2**

TG Fíbula

## **De Codo, Argente 2D**

TG Fíbula

## **De cubo (hacha)**

TG Hacha

## **De disco esmaltado, Erice 29.2**

TG Fíbula

UP Mariné 19.1

## **De disco esmaltado, Erice 29.5**

TG Fíbula

## **De disco esmaltado, Erice 29.6**

TG Fíbula

## **De disco, Erice 28.1.a**

TG Fíbula

UP Mariné 16.1

## **De disco, Erice 28.1.b**

TG Fíbula

UP Mariné 16.2

## **De disco, Erice 28.1.c**

TG Fíbula

UP Mariné 16.3

## **De disco, Erice 28.1.e.1**

TG Fíbula

## **De disco, Erice 28.1.e.2**

TG Fíbula

## **De disco, Erice 28.2.a**

TG Fíbula

## **De disco, Erice 28.2.b**

TG Fíbula

## **De disco, Erice 28.3**

TG Fíbula

## **De doble bisel (punzón)**

USE Base biselada (punzón)

## **De doble resorte, González Zamora II.A**

TG Fíbula

UP Ponte 3.c.2

## **De dorso (punta)**

TG Punta

## **De dorso natural (cuchillo)**

TG Cuchillo

## **De dorso rebajado (cuchillo)**

TG Cuchillo

TE Abri-audi (cuchillo)

TE Achelense (cuchillo)

TE Chatelperroniense (cuchillo)

TE Evolucionado (cuchillo)

TE Atípico (cuchillo)

## **De dorso rebajado (lámina)**

TG Lámina

TE Parcial (lámina)

TE Arqueado (lámina)

TE Con pedúnculo (lámina)

TE Con punta (lámina)  
 TE En ángulo (lámina)  
 TE Gibosa (lámina)  
 TE Recto (lámina)

**De dorso rebajado (lasca)**

TG Lasca

**De espiga Lateniense I (espada)**

USE Tipo La Tène Grupo I (espada)

**De espiga Lateniense II (espada)**

USE Tipo La Tène Grupo II (espada)

**De espiga Lateniense III (espada)**

USE Tipo La Tène Grupo III (espada)

**De espiga Lateniense IV (espada)**

USE Tipo La Tène Grupo IV (espada)

**De espiga y antenas (espada)**

USE Tipo Fila de la Muela

**De lengüeta (puñal)**

TG Puñal

**De lengüeta con escotadura (puñal)**

TG Puñal

**De pectúnculo (brazalete)**

TG Brazalete

**De pellizco**

TG Candil  
 TE Teruel 18476  
 TE Zaragoza 47649

**De pie alto**

TG Candil  
 TE Teruel 07898  
 TE Albarracín 00233

**De pie vuelto/ vertical con apéndice final,  
González Zamora I.1.1**

TG Fíbula

**De pie vuelto/ vertical con apéndice final,  
González Zamora II.2.2.1**

TG Fíbula  
 UP Ponte 22b

**De pie vuelto/ vertical con apéndice final,  
González Zamora III.1.2.1**

TG Fíbula

**De pie vuelto/ vertical con apéndice final,  
González Zamora III.1.2.2**

TG Fíbula

**De pie vuelto/ vertical con apéndice final,  
González Zamora III.1.3.2**

TG Fíbula

**De pie vuelto/ vertical con apéndice final,  
González Zamora III.2.1**

TG Fíbula

**De pie vuelto/ vertical con apéndice final,  
González Zamora III.5.2**

TG Fíbula

**De piqueta**

TG Candil  
 TE Albarracín 00227  
 TE Caudé 14348  
 TE Zaragoza 47648

**De placa circular, Argente 9B2**

TG Fíbula

**De rebordes (hacha)**

TG Hacha

**De remaches (alabarda)**

TG Alabarda

**De remaches (puñal)**

TG Puñal

**De talón con anilla (hacha)**

TG Hacha

**De talón con doble anilla (hacha)**

TG Hacha

**De talón facetado (lámina)**

TG Levalloisense (lámina)

**Decoración plástica (cazuela)**

TG Decorada (cazuela)  
 TE Decoración plástica a tetones-botones  
 (cazuela)

**Decoración plástica (copa)**

TG Decorada (copa)  
 TE Decoración plástica a cordones impresos  
 (copa)

**Decoración plástica (cubilete)**

TG Decorado (cubilete)  
 TE Decoración plástica a cordones digitados  
 (cubilete)  
 TE Decoración plástica a tetones-botones  
 (cubilete)

**Decoración plástica (jarra)**

TG Decorada (jarra)  
 TE Decoración plástica a cordones digitados  
 (jarra)

**Decoración plástica (mortero)**

TG Decorado (mortero)  
 TE Decoración plástica a cordones digitados  
 (mortero)

**Decoración plástica (olla)**

TG Decorada (olla)  
 TE Decoración plástica a cordones digitados  
 (olla)  
 TE Decoración plástica a pastillas (olla)  
 TE Decoración plástica a tetones-botones (olla)

**Decoración plástica (orza)**

- TG Decorada (orza)
- TE Decoración plástica a cordones digitados (orza)
- TE Decoración plástica a cordones impresos (orza)

**Decoración plástica (soporte)**

- TG Decorado (soporte)
- TE Decoración plástica a cordones digitados (soporte)
- TE Decoración plástica a tetones-botones (soporte)

**Decoración plástica (taza)**

- TG Decorada (taza)
- TE Decoración plástica a cordones digitados (taza)
- TE Decoración plástica a cordones impresos (taza)
- TE Decoración plástica a cordones lisos (taza)

**Decoración plástica (tinaja)**

- TG Decorada (tinaja)
- TE Decoración plástica a cordones (tinaja)
- TE Decoración plástica a cordones digitados (tinaja)
- TE Decoración plástica a tetones (tinaja)

**Decoración plástica (urna)**

- TG Decorada (urna)
- TE Decoración plástica a cordones impresos (urna)
- TE Decoración plástica a tetones (urna)

**Decoración plástica (vaso)**

- TG Decorado (vaso)
- TE Decoración plástica a cordones digitados (vaso)
- TE Decoración plástica a cordones impresos (vaso)
- TE Decoración plástica a cordones lisos (vaso)
- TE Decoración plástica a tetones-botones (vaso)

**Decoración plástica a cordones (tinaja)**

- TG Decoración plástica (tinaja)

**Decoración plástica a cordones digitados (jarra)**

- TG Decoración plástica (jarra)

**Decoración plástica a cordones digitados (mortero)**

- TG Decoración plástica (mortero)

**Decoración plástica a cordones digitados (orza)**

- TG Decoración plástica (orza)

**Decoración plástica a cordones digitados (soporte)**

- TG Decoración plástica (soporte)

**Decoración plástica a cordones digitados (tinaja)**

- TG Decoración plástica (tinaja)

**Decoración plástica a cordones digitados (vaso)**

- TG Decoración plástica (vaso)

**Decoración plástica a cordones impresos (orza)**

- TG Decoración plástica (orza)

**Decoración plástica a cordones impresos (urna)**

- TG Decoración plástica (urna)

**Decoración plástica a cordones impresos (vaso)**

- TG Decoración plástica (vaso)

**Decoración plástica a cordones lisos (vaso)**

- TG Decoración plástica (vaso)

**Decoración plástica a pastillas (olla)**

- TG Decoración plástica (olla)

**Decoración plástica a tetones-botones (tinaja)**

- TG Decoración plástica (tinaja)

**Decoración plástica a tetones-botones (urna)**

- TG Decoración plástica (urna)

**Decoración plástica a tetones-botones (olla)**

- TG Decoración plástica (olla)

**Decoración plástica a tetones-botones (soporte)**

- TG Decoración plástica (soporte)

**Decoración plástica a tetones-botones (vaso)**

- TG Decoración plástica (vaso)

**Decoración plástica a tetones-botones (cazuela)**

- TG Decoración plástica (cazuela)

**Decoración plástica a tetones-botones (cubilete)**

- TG Decoración plástica (cubilete)

**Decorada (botella)**

- TG Botella
- TE Impresa (botella)
- TE Inciso-impresa (botella)

**Decorada (cazuela)**

- TG Cazuela
- TE Boquique (cazuela)
- TE Decoración plástica (cazuela)
- TE Excisa (cazuela)
- TE Impresa (cazuela)
- TE Incisa (cazuela)

**Decorada (copa)**

- TG Copa
- TE Decoración plástica (copa)
- TE Pintada (copa)

**Decorada (escudilla)**

- TG Escudilla
- TE Acanalada (escudilla)

**Decorada (jarra)**

- TG Jarra
- TE Acanalada (jarra)
- TE Decoración plástica (jarra)
- TE Impresa (jarra)

**Decorada (olla)**

- TG Olla
- TE Acanalada (olla)
- TE Decoración plástica (olla)
- TE Impresa (olla)
- TE Pintada (olla)

**Decorada (orza)**

- TG Orza
- TE Acanalada (orza)
- TE Decoración plástica (orza)
- TE Excisa (orza)
- TE Impresa (orza)

**Decorada (tapadera)**

- TG Tapadera
- TE Acanalada (tapadera)
- TE Impresa (tapadera)

**Decorada (taza)**

- TG Taza
- TE Acanalada (taza)
- TE Decoración plástica (taza)
- TE Excisa (taza)
- TE Incisa (taza)

**Decorada (tinaja)**

- TG Tinaja
- TE Decoración plástica (tinaja)
- TE Impresa (tinaja)
- TE Impresa a cordones (tinaja)
- TE Rugosa (tinaja)

**Decorada (urna)**

- TG Urna
- TE Acanalada (urna)
- TE Decoración plástica (urna)
- TE Impresa (urna)
- TE Pintada (urna)

**Decorado (brazalete)**

- TG Brazalete

**Decorado (cubilete)**

- TG Cubilete
- TE Decoración plástica (cubilete)
- TE Impreso (cubilete)

**Decorado (cuenco)**

- TG Cuenco
- TE Exciso (cuenco)
- TE Impreso (cuenco)
- TE Inciso (cuenco)
- TE Pintado (cuenco)

**Decorado (kernos)**

- TG Kernos
- TE Acanalado (kernos)

**Decorado (mortero)**

- TG Mortero
- TE Decoración plástica (mortero)

**Decorado (soporte)**

- TG Soporte
- TE Acanalado (soporte)
- TE Decoración plástica (soporte)

**Decorado (vaso)**

- TG Vaso
- TG Vaso geminado
- TE Acanalado (vaso)
- TE Decoración plástica (vaso)
- TE Exciso (vaso)
- TE Impreso (vaso)
- TE Inciso (vaso)
- TE Inciso-impreso (vaso)

**Delgado I**

- TG Sítula

**Delgado II**

- TG Sítula

**Delgado III**

- TG Sítula

**Delgado IV**

- TG Sítula

**Deneveau XII**

- USE Bussière E VII 1

**Dentalium (cuenta)**

- TG Cuenta

**Denticulada (lámina)**

- TG Lámina

**Denticulada (lasca)**

- TG Lasca

**Denticulada (raedera)**

- TG Raedera

**Denticulado**

- TG Útil de perforación, corte o abrasión
- TE Doble (denticulado)
- TE En extremo (denticulado)
- TE Simple (denticulado)
- TE Transversal (denticulado)

**Denticulado (colgante)**

TG Colgante

**Denticulado (raspador)**

TG Raspador

**Derbuka**

TG Tambor

TE Zaragoza 00140

**Desviada (raedera)**

TG Raedera

TE Desviada doble (raedera)

TE Desviada triple (raedera)

**Desviada doble (raedera)**

TG Desviada (raedera)

**Desviada triple (raedera)**

TG Desviada (raedera)

**Desviado (perforador)**

TG Perforador

**DICOCER 15b2**

USE TSG Dragendorff 15

**Diota**

TG Jarra

TE TSGT Rigoir 28

TE TSHT Mezquíriz 56

**Disco**

TG Útil ornamental

TE Perforado (disco)

TE Sin perforar (disco)

**Discoidal (bifaz)**

TG Bifaz

**Discoidal (cuenta)**

TG Cuenta

**Discoidal musterense (núcleo)**

TG Núcleo

**Diverso (bifaz)**

TG Bifaz

**Doble (buril)**

TG Buril

**Doble (denticulado)**

TG Denticulado

**Doble (raedera)**

TG Raedera

TE Bicóncava (raedera)

TE Biconvexa (raedera)

TE Convexo-cóncava (raedera)

TE Doble recta (raedera)

TE Recto-cóncava (raedera)

TE Recto-convexa (raedera)

**Doble (raspador)**

TG Raspador

**Doble recta (raedera)**

TG Doble (raedera)

**Dobleglobular (puñal)**

TG Puñal

**Dolium**

TG Tinaja

TE CoT Arellano 95, 1 a

TE CoT Arellano 95, 1 b

TE CoT El Convento 2199

TE CoT Liédena 10,a

TE CoT Liédena 10,b

TE CoT Liédena 11,a

TE CoT Liédena 11,b

TE CoT San Esteban de Falces 6,15

TE CoT San esteban de Falces 7,16

TE CoT San Esteban de Falces 7,17

TE CoT Villafranca XVI

**Dressel 1 (lucerna)**

TG Lucerna

**Dressel 1 B (lucerna)**

TG Lucerna

**Dressel 1-1A (lucerna)**

TG Lucerna

UP Bussière A VI 2

**Dressel 10 (lucerna)**

TG Lucerna

UP Bussière A VI 8 f

**Dressel 11A (lucerna)**

TG Lucerna

**Dressel 11B (lucerna)**

TG Lucerna

UP Bussière B III 1

**Dressel 12 (lucerna)**

USE Bussière B II 2

**Dressel 13 (lucerna)**

TG Lucerna

UP Bussière B II 1

**Dressel 14 (lucerna)**

TG Lucerna

**Dressel 15 (lucerna)**

TG Lucerna

**Dressel 16 (lucerna)**

TG Lucerna

UP Bussière B IV 1

**Dressel 17 (lucerna)**

TG Lucerna

UP Bussière D I 1



**Dressel 19 (lucerna)**

TG Lucerna  
UP Bussière D II 2

**Dressel 2 (lucerna)**

TG Lucerna  
UP Bussière A VI 4

**Dressel 2-3 (lucerna)**

TG Lucerna  
UP Bussière A VI 5

**Dressel 20 (lucerna)**

USE Bussière D II

**Dressel 24 (lucerna)**

TG Lucerna  
UP Bussière D I 2

**Dressel 25 (lucerna)**

TG Lucerna  
UP Bussière D VI

**Dressel 26 (lucerna)**

TG Lucerna  
UP Bussière D VIII 2

**Dressel 27 (lucerna)**

TG Lucerna  
UP Bussière D IX 2

**Dressel 28 (lucerna)**

TG Lucerna  
UP Bussière D X 9

**Dressel 3 (lucerna)**

TG Lucerna  
UP Bussière A VI 6 a

**Dressel 30 (lucerna)**

TG Lucerna

**Dressel 4 (lucerna)**

TG Lucerna  
UP Bussière A VI 7

**Dressel 5A (lucerna)**

TG Lucerna  
UP Bussière C VII 1a

**Dressel 5B (lucerna)**

USE Bussière C VII 2 a

**Dressel 5C (lucerna)**

TG Lucerna

**Dressel 6 (lucerna)**

TG Lucerna

**Dressel 9A (lucerna)**

USE Bussière B I

**Dressel 9B (lucerna)**

TG Lucerna  
UP Bussière B I 2

**Dressel 9C (lucerna)**

TG Lucerna  
UP Bussière B I 3

# E

## **Eggers 150**

USE Tassinari I1000

## **Eggers 216**

TG Cuenco

## **Eggers 222 variante**

TG Cuenco

## **Eggers 224**

TG Cuenco

## **Eggers 227**

TG Cuenco

## **Eggers 24**

TG Sítula

## **Eggers 97**

USE Tassinari S3110

## **Embudo**

TG Cocina. Preparación

TE CTI Mata y Bonet A.V.6.1.

TE Infundibulum

TE TSHA Mezquíriz 31

TE TSHI Mezquíriz 31

## **En ángulo (lámina)**

TG De dorso rebajado (lámina)

## **En extremo (denticulado)**

TG Denticulado

## **En hocico (raspador)**

TG Raspador

## **En hombrera (raspador)**

TG Raspador

## **Enfriador**

TG Menaje de mesa

TE Refridador

## **Engobada (escudilla)**

TG Lisa (escudilla)

## **Ensanchamiento medio (cuenta)**

TG Cuenta

## **Erice 10**

USE Á coquille

## **Erice 11**

USE Unguiforme (fíbula)

## **Erice 12**

TG Fíbula

UP Feugére 8

## **Erice 13.1**

TG Fíbula

UP Ponte B40a1a

## **Erice 13.2**

TG Fíbula

UP Mariné 3.2

UP Ponte B40a/1b

## **Erice 14**

USE Jezerine

## **Erice 15.1**

USE Langton-Down

## **Erice 18.3**

USE Kräftig Profilierte mit Spiralhülse Grabherr B

## **Erice 21.1**

USE Bagendon

## **Erice 22a**

TG Fíbula

UP Feugére 22e

UP Mariné 11.3

## **Erice 23.1**

TG Fíbula

UP Mariné 12.1

## **Erice 26.1.a**

TG Fíbula

**Erice 26.2.a**

TG Fíbula

**Erice 26.2.b**

TG Fíbula

UP Mariné 13

**Erice 3.2**

USE La Tène, González Zamora II.1.3

**Erice 5.1**

USE La Tène, González Zamora III.3.2.3.3

**Erice 9**

TG Fíbula

**Escotadura**

TG Útil de perforación, corte o abrasión

TE Clactoniense (escotadura)

TE Extremo de lasca (escotadura)

TE Sencilla (escotadura)

**Escribanía**

TG Útil de escritura y elaboración de documentos

TE Teruel 13015

**Escudilla**

TG Menaje de mesa

TE Catillus

TE CBNA Lamboglia 8b

TE CBNC Lamboglia 1

TE CBNC Lamboglia 17

TE CBNC Lamboglia 18

TE CBNC Lamboglia 19a

TE CBNC Lamboglia 20

TE CEE [TSG] Dragendorf 27

TE CEE [TSG] Dragendorf 46

TE CEE [TSG] Ritterling 8

TE CEE Celsa 81.5911

TE CEE Celsa 81.6032

TE CEE Unzu CCP 2

TE CEE Unzu CPPF 14

TE Conimbriga 1965, nº 106

TE Conimbriga 1965, nº 171 - 175

TE Conimbriga 1965, nº 176 - 190 variante

TE Conimbriga 1965, nº 205 - 225

TE Conimbriga 1965, nº 274

TE Corning 307

TE CPF Unzu 14

TE CPHR Abascal 3a

TE CPHR Abascal 14

TE CPHR Abascal 16

TE CTI Cabezo de La Guardia 01350

TE CTI El Castellido 00545

TE CTI El Palomar 00692

TE CTI La Caridad 20857

TE Decorada (escudilla)

TE Hayes 593 variante

TE Isings 116 a

TE Isings 116 a variante

TE Isings 116 b 1

TE Isings 116 b 1 variante

TE Isings 3 a

TE Isings 3 c

TE Isings 80

TE Isings 97 c variante

TE Jofaina

TE Karanis I B I

TE Kylix

TE Lisa (escudilla)

TE Teruel 05291

TE Teruel 05340

TE Teruel 07147

TE Teruel 07342

TE Teruel 07577

TE Teruel 17720

TE Teruel 18464

TE Teruel 18690

TE Trier 15 b

TE TSA 100

TE TSA 101

TE TSA 107

TE TSA 108

TE TSA 53 B

TE TSA 71

TE TSA 73

TE TSA 80 A

TE TSA 80 B

TE TSA 84

TE TSA 86

TE TSA 93

TE TSA 93/107

TE TSA 96

TE TSA 97

TE TSA 98

TE TSA 99 A

TE TSA 99 B

TE TSA 99 C

TE TSF Hayes 1

TE TSG Dragendorff 35

TE TSG Dragendorff 36 (escudilla)

TE TSG Dragendorff 46

TE TSG Ritterling 8a

TE TSG Ritterling 8b

TE TSG Vertault

TE TSGT Rigoir 13

TE TSGT Rigoir 14

TE TSGT Rigoir 33

TE TSGT Rigoir 3c

TE TSGT Rigoir 5a

TE TSGT Rigoir 7

TE TSHA Dragendorff 35 (escudilla)

TE TSHA Dragendorff 39

TE TSHA Mezquíriz 5

TE TSHI Dragendorff 15/17

TE TSHI Dragendorff 35 (escudilla)

TE TSHI Dragendorff 36 (escudilla)

TE TSHI Ritterling 8a (escudilla)

TE TSHT Mezquíriz 5 (escudilla)

TE TSHT Paz 83b

TE TSHT Paz 86 (escudilla)

TE TSI Conspectus 13.1.1

TE TSI Conspectus 13.2.1

TE TSI Conspectus 13.2.2  
 TE TSI Conspectus 13.2.3  
 TE TSI Conspectus 13.3.1  
 TE TSI Conspectus 13.3.2

### Espada

TG Armamento  
 TE Tipo Arcobriga  
 TE Tipo Atance  
 TE Tipo Can Canyís  
 TE Tipo Catoira variante Saint Nazaire  
 TE Tipo Fila de la Muela  
 TE Tipo Gündlingen  
 TE Tipo Hemigkofen variante Elsenfeld  
 TE Tipo La Atalaya  
 TE Tipo La Tène Grupo I (espada)  
 TE Tipo La Tène Grupo II (espada)  
 TE Tipo La Tène Grupo III (espada)  
 TE Tipo La Tène Grupo IV (espada)  
 TE Tipo Mianes variante de antenas  
 TE Tipo Mianes variante de lengüeta y botón  
 TE Tipo Mindelheim  
 TE Tipo Tossal de los Regallos  
 TE Tipo Vilar Maior

### Espatulada (olla)

TG Lisa (olla)

### Espatulada (orza)

TG Lisa (orza)

### Espatulada (taza)

TG Lisa (taza)

### Espatulado (cuenco)

TG Liso (cuenco)

### Espatulado (vaso)

TG Liso (vaso)

### Estrangulada (lámina)

TG Lámina

### Estrechamiento medio (cuenta)

TG Cuenta

### Estrígil

TG Útil de aseo e higiene

TE Riha C

### Evolucionado (cuchillo)

TG De dorso rebajado (cuchillo)

### Excisa (cazuela)

TG Decorada (cazuela)

### Excisa (taza)

TG Decorada (taza)

### Exciso (cuenco)

TG Decorado (cuenco)

### Exciso (vaso)

TG Decorado (vaso)

### Extremo de lasca (escotadura)

TG Escotadura



# F

## Félicos

TG Pieza dentaria - Canino

TG Pieza dentaria - Otros

## Fenals 1

USE CoT Tarraconense 2

## Feugère 11

USE Unguiforme (fíbula)

## Feugère 12

USE Jezerine

## Feugère 14b1b

USE Langton-Down

## Feugère 18b3

USE Leontomorfa, Erice 17

## Feugère 21a3

USE Alesia, Erice 19.4

## Feugère 21b1

USE Alesia, Erice 19.3

## Feugère 22a2a

USE Alesia, Erice 19.5

## Feugère 22e

USE Erice 22a

## Feugère 29a/ 28

USE Zoomorfa y con forma de objeto romanas,  
Erice 30.1.a

## Feugère 29b

USE Zoomorfa esmaltada romana, Erice 31

## Feugère 5a0/1

USE Nauheim, Erice 7.1.a

## Feugère 8

USE Erice 12

## Fíbula

TG Útil de unión-sujeción-enganche-cierre

TG Útil ornamental

TE Á coquille

TE Alesia, Erice 19.1

TE Alesia, Erice 19.2

TE Alesia, Erice 19.3

TE Alesia, Erice 19.4

TE Alesia, Erice 19.5

TE Anular hispánica, González Zamora II.2.a

TE Anular hispánica, González Zamora II.4.c.4

TE Anular hispánica, González Zamora III.2.e.1

TE Anular hispánica, González Zamora III.4.b.1

TE Anular hispánica, González Zamora III.4.g

TE Anular hispánica, González Zamora III.7.a

TE Anular romana, Erice 35.1.a

TE Anular romana, Erice 35.1.b

TE Anular romana, Erice 35.1.c

TE Anular romana, Erice 35.1.d

TE Anular romana, Erice 35.2.a.1

TE Anular romana, Erice 35.2.a.2

TE Anular romana, Erice 35.2.b

TE Aucissa, Erice 20.1

TE Aucissa, Erice 20.2.b

TE Aucissa, Erice 20.3.1.a

TE Aucissa, Erice 20.3.1.c

TE Aucissa, Erice 20.3.1.d

TE Aucissa, Erice 20.3.2.a

TE Aucissa, Erice 20.3.2.b

TE Aucissa, Erice 20.3.2.c

TE Aucissa, Erice 20.3.2.d

TE Aucissa, Erice 20.3.3.b

TE Aucissa, Erice 20.3.3.c

TE Aucissa, Erice 20.3.3.d

TE Aucissa, Erice 20.3.3.e

TE Aucissa, Erice 20.4.1.a

TE Aucissa, Erice 20.4.1.b

TE Aucissa, Erice 20.4.2

TE Aucissa, Erice 20.5.1.a

TE Aucissa, Erice 20.5.2.b

TE Bagendon

TE Bencarrón, Ponte 10b

TE Con disco intermedio, Erice 16.1

TE Cruciforme, Erice 33.1

- TE De Ancora, Argente 5A  
 TE De arco esmaltado, Erice 27.2  
 TE De Bucle, Argente 4B1  
 TE De Bucle, Argente 4B2  
 TE De Codo, Argente 2D  
 TE De disco esmaltado, Erice 29.2  
 TE De disco esmaltado, Erice 29.5  
 TE De disco esmaltado, Erice 29.6  
 TE De disco, Erice 28.1.a  
 TE De disco, Erice 28.1.b  
 TE De disco, Erice 28.1.c  
 TE De disco, Erice 28.1.e.1  
 TE De disco, Erice 28.1.e.2  
 TE De disco, Erice 28.2.a  
 TE De disco, Erice 28.2.b  
 TE De disco, Erice 28.3  
 TE De doble resorte, González Zamora II.A  
 TE De pie vuelto/ vertical con apéndice final, González Zamora I.1.1  
 TE De pie vuelto/ vertical con apéndice final, González Zamora II.2.2.1  
 TE De pie vuelto/ vertical con apéndice final, González Zamora III.1.2.1  
 TE De pie vuelto/ vertical con apéndice final, González Zamora III.1.2.2  
 TE De pie vuelto/ vertical con apéndice final, González Zamora III.1.3.2  
 TE De pie vuelto/ vertical con apéndice final, González Zamora III.2.1  
 TE De pie vuelto/ vertical con apéndice final, González Zamora III.5.2  
 TE De placa circular, Argente 9B2  
 TE Erice 12  
 TE Erice 13.1  
 TE Erice 13.2  
 TE Erice 22a  
 TE Erice 23.1  
 TE Erice 26.1.a  
 TE Erice 26.2.a  
 TE Erice 26.2.b  
 TE Erice 9  
 TE Iturissa, Erice 25.2.a  
 TE Iturissa, Erice 25.2.b.1  
 TE Iturissa, Erice 25.2.b.2  
 TE Iturissa, Erice 25.3  
 TE Jezerine  
 TE Kräftig Profilierte mit Spiralhülse Grabherr B  
 TE Kräftig Profilierte, Erice 18.1  
 TE La Tène La Caridad 16858  
 TE La Tène, Argente 8A3  
 TE La Tène, González Zamora I.1.1  
 TE La Tène, González Zamora I.1.10.3  
 TE La Tène, González Zamora I.1.2.2  
 TE La Tène, González Zamora I.1.3.1  
 TE La Tène, González Zamora I.1.3.11  
 TE La Tène, González Zamora I.1.5.2  
 TE La Tène, González Zamora I.1.5.4  
 TE La Tène, González Zamora I.1.7  
 TE La Tène, González Zamora I.1.8.1  
 TE La Tène, González Zamora I.3.12.1  
 TE La Tène, González Zamora I.3.13.4  
 TE La Tène, González Zamora I.3.2.2  
 TE La Tène, González Zamora I.3.3  
 TE La Tène, González Zamora I.3.5.2  
 TE La Tène, González Zamora I.3.7.1  
 TE La Tène, González Zamora I.3.7.3  
 TE La Tène, González Zamora I.3.9  
 TE La Tène, González Zamora II.1.2  
 TE La Tène, González Zamora II.1.3  
 TE La Tène, González Zamora II.1.4  
 TE La Tène, González Zamora II.3  
 TE La Tène, González Zamora III.3.1.2.2  
 TE La Tène, González Zamora III.3.1.2.4  
 TE La Tène, González Zamora III.3.1.2.6  
 TE La Tène, González Zamora III.3.1.3  
 TE La Tène, González Zamora III.3.2.1.2  
 TE La Tène, González Zamora III.3.2.2.3  
 TE La Tène, González Zamora III.3.2.2.4  
 TE La Tène, González Zamora III.3.2.3.1  
 TE La Tène, González Zamora III.3.2.3.3  
 TE La Tène, González Zamora III.3.2.4.1  
 TE La Tène, González Zamora III.3.2.4.2  
 TE Langton-Down  
 TE Leontomorfa, Erice 17  
 TE Nauheim, Erice 7.1.a  
 TE Nauheim, Erice 7.1.b  
 TE Nauheim, Erice 7.2.a  
 TE Nauheim, Erice 7.2.b  
 TE Nauheim, Erice 7.2.c  
 TE Nauheim, Erice 7.3.a  
 TE Nauheim, Erice 7.3.b  
 TE Nauheim, Erice 7.3.c  
 TE Nauheim, Erice 7.4  
 TE Ripoll I - De arco  
 TE Ripoll II - De arco  
 TE Ripoll III - De arco  
 TE Simétricas esmaltadas, Erice 29.3.c  
 TE Simétricas, González Zamora GL 1.1  
 TE Simétricas, González Zamora GL 2.2  
 TE Simétricas, González Zamora GL 3.2.1  
 TE Trompeta, Bayley y Butcher D decoradas  
 TE Unguiforme (fíbula)  
 TE Zoomorfa de caballito y jinete, Almagro y Torres E+F  
 TE Zoomorfa de caballito, Almagro y Torres E1  
 TE Zoomorfa de caballito, Almagro y Torres E2  
 TE Zoomorfa esmaltada romana, Erice 31  
 TE Zoomorfa y con forma de objeto romana, Erice 30.1.a  
 TE Zoomorfa y con forma de objeto romana, Erice 30.1.b  
 TE Zoomorfa, González Zamora 3.2  
 TE Zoomorfa, González Zamora 5.1  
 TE Zoomorfa, Ponte 28.1  
 TE Zoomorfa, Ponte 28.2
- Ficha de juego**  
 TG Útil lúdico  
 TE Circular (ficha de juego)  
 TE Recortada (ficha de juego)
- Ficrón (bifaz)**  
 TG Bifaz

**Figurado**

TG Lampadario  
 TG Portalucerna

**Foliácea (punta de flecha)**

TG Punta de flecha

**Forma circular, Furger-Wartmann-Riha**

TG Cápsula-sello  
 UP Boucher-Feugère, circulaires

**Forma de gota, Furger-Wartmann-Riha**

TG Cápsula-sello  
 UP Boucher-Feugère, de goutte

**Forma vegetal**

TG Candelabro  
 TG Lampadario  
 TG Portalucerna

**Fritillus phimus**

TG Vaso  
 TE CoT Celsa 81.8160

**Fuente**

TG Cocina. Cocción  
 TG Menaje de mesa  
 TE CBNC Lamboglia 19b  
 TE CBNCa Morel 1313b  
 TE CBNCa Morel 1640  
 TE CEE [Col] Luni 5 (fuente)  
 TE Lisa (fuente)  
 TE Patina (fuente)  
 TE Tajador  
 TE TSA 103  
 TE TSA 104 A  
 TE TSA 104 B  
 TE TSA 104 C  
 TE TSA 105  
 TE TSA 109  
 TE TSA 50 B  
 TE TSA 56  
 TE TSA 57  
 TE TSA 58 A  
 TE TSA 58 B  
 TE TSA 59 A  
 TE TSA 59 B  
 TE TSA 61 A  
 TE TSA 61 B

TE TSA 62  
 TE TSA 63  
 TE TSA 64  
 TE TSA 67  
 TE TSA 68  
 TE TSA 76  
 TE TSA 82  
 TE TSA 87 A  
 TE TSA 87 B  
 TE TSA 87 C  
 TE TSA 88  
 TE TSA 89  
 TE TSA Atlante XL 1  
 TE TSA Atlante XL 2  
 TE TSA Deneauve 1972  
 TE TSA Martin NV-IV  
 TE TSF Hayes 10  
 TE TSF Hayes 2  
 TE TSF Hayes 3  
 TE TSF Hayes 4  
 TE TSF Hayes 5  
 TE TSF Hayes 6  
 TE TSF Hayes 7  
 TE TSG Curle 15  
 TE TSG Curle 23  
 TE TSG Dragendorff 22  
 TE TSG Dragendorff 23 (fuente)  
 TE TSG Dragendorff 32  
 TE TSG Ludowici Tb  
 TE TSGT Rigoir 1  
 TE TSGT Rigoir 11  
 TE TSGT Rigoir 12  
 TE TSGT Rigoir 4  
 TE TSGT Rigoir 8  
 TE TSHA Dragendorff 68  
 TE TSHT Mezquíriz 11  
 TE TSHT Mezquíriz 49  
 TE TSHT Palol 1  
 TE TSHT Palol 3  
 TE TSHT Palol 4  
 TE TSHT Paz 10.2  
 TE TSHT Paz 10.3

**Fusayola**

TG Útil de trabajo doméstico  
 TE CTI Mata y Bonet A.V.8.1  
 TE CTI Mata y Bonet A.V.8.2







### **Gauloise 1**

USE CoB Matagallares I

### **Gauloise 4**

USE CoB Matagallares II

### **Geométrico**

TG Útil de perforación, corte o abrasión

TE Cuadrado (microlito geométrico)

TE Rectángulo (microlito geométrico)

TE Segmento (microlito geométrico)

TE Trapecio asimétrico (microlito geométrico)

TE Trapecio con dos lados cóncavos (microlito geométrico)

TE Trapecio con un lado cóncavo (microlito geométrico)

TE Trapecio con un lado convexo (microlito geométrico)

TE Trapecio rectángulo (microlito geométrico)

TE Trapecio simétrico (microlito geométrico)

TE Triángulo con dos lados cóncavos (microlito geométrico)

TE Triángulo escaleno (microlito geométrico)

TE Triángulo escaleno alargado (microlito geométrico)

TE Triángulo isósceles (microlito geométrico)

TE Triángulo isósceles alargado (microlito geométrico)

### **Gibosa (lámina)**

TG De dorso rebajado (lámina)

### **Globuloso (núcleo)**

TG Núcleo

### **González Zamora, zoomorfas 1.3**

USE Zoomorfa de caballito, Almagro y Torres E2

### **González Zamora, zoomorfas 1.5**

USE Zoomorfa de caballito y jinete, Almagro y Torres E+F

### **González Zamora, zoomorfas 2.2**

USE Zoomorfa, Ponte 28.2

### **Grasera**

TG Cocina. Cocción

TE Grassonera

### **Grassonera**

TG Grasera

TE Teruel 05134

TE Teruel 05276

### **Gravetiense (punta)**

TG Punta

TE Microgravetiense (punta)

### **Guillaumet, con asa vertical y dedil**

TG Colador

### **Guttus**

TG Útil de farmacopea y perfumería

TE CBN Morel 8131

TE CBNA Lamboglia 45



# H

## **Hacha**

- TG Armamento
- TG Útil de perforación, corte o abrasión
- TE De apéndices laterales (hacha)
- TE De cubo (hacha)
- TE De rebordes (hacha)
- TE De talón con anilla (hacha)
- TE De talón con doble anilla (hacha)
- TE Plana (hacha)
- TE Pulimentada (hacha)

## **Hayes 153**

- TG Redoma

## **Hayes 199 variante**

- TG Redoma

## **Hayes 381**

- TG Copa

## **Hayes 471**

- TG Cuenco

## **Hayes 473**

- TG Copa

## **Hayes 593 variante**

- TG Escudilla

## **Hayes 594**

- TG Plato

## **Hayes 652**

- TG Cuenco

## **Hayes I (lucerna)**

- USE Bussière E VIII 7

## **Hayes II (lucerna)**

- USE Bussière E IX 31

## **Hayes nº 428 - 431**

- TG Jarra

## **Hendedor**

- TG Útil de perforación, corte o abrasión
- TE Bifacial (hendedor)
- TE Sobre lasca (hendedor)
- TE Unifacial (hendedor)

## **Herculano 61**

- TG Coticula

## **Hidria**

- TG Menaje de mesa

## **Hoja de laurel (punta de flecha)**

- TG Punta de flecha

## **Hornillo**

- TG Cocina. Cocción
- TE Clibanus

## **Hueso natural**

- TG Colgante



# I

## **Idria**

TG Vaso

## **Impresa (botella)**

TG Decorada (botella)

TE Impresa cardial (botella)

## **Impresa (cazuela)**

TG Decorada (cazuela)

TE Impresa cardial (cazuela)

## **Impresa (jarra)**

TG Decorada (jarra)

TE Impresa a uñadas (jarra)

## **Impresa (olla)**

TG Decorada (olla)

TE Impresa a digitaciones (olla)

TE Impresa a uñadas (olla)

TE Impresa cardial (olla)

## **Impresa (orza)**

TG Decorada (orza)

## **Impresa (tapadera)**

TG Decorada (tapadera)

## **Impresa (tinaja)**

TG Decorada (tinaja)

## **Impresa (urna)**

TG Decorada (urna)

TE Impresa a digitaciones (urna)

## **Impresa a cordones (tinaja)**

TG Decorada (tinaja)

## **Impresa a digitaciones (olla)**

TG Impresa (olla)

## **Impresa a digitaciones (urna)**

TG Impresa (urna)

## **Impresa a uñadas (jarra)**

TG Impresa (jarra)

## **Impresa a uñadas (olla)**

TG Impresa (olla)

## **Impresa cardial (botella)**

TG Impresa (botella)

## **Impresa cardial (cazuela)**

TG Impresa (cazuela)

## **Impresa cardial (olla)**

TG Impresa (olla)

## **Impreso**

TG Pondus

TE Impresión de gemas

## **Impreso (cubilete)**

TG Decorado (cubilete)

TE Impreso a uñadas (cubilete)

## **Impreso (cuenco)**

TG Decorado (cuenco)

TE Impreso a ruedecilla (cuenco)

TE Impreso a uñadas (cuenco)

TE Impreso cardial (cuenco)

## **Impreso (vaso)**

TG Decorado (vaso)

TE Impreso a ruedecilla (vaso)

TE Puntillado (vaso)

## **Impreso a ruedecilla (cuenco)**

TG Impreso (cuenco)

## **Impreso a ruedecilla (vaso)**

TG Impreso (vaso)

## **Impreso a uñadas (cubilete)**

TG Impreso (cubilete)

## **Impreso a uñadas (cuenco)**

TG Impreso (cuenco)

**Impreso cardial (cuenco)**

TG Impreso (cuenco)

**Incisa (cazuela)**

TG Decorada (cazuela)

TE Incisa campaniforme (cazuela)

**Incisa campaniforme (cazuela)**

TG Incisa (cazuela)

**Inciso (cuenco)**

TG Decorado (cuenco)

TE Inciso campaniforme (cuenco)

**Inciso (vaso)**

TG Decorado (vaso)

**Inciso campaniforme (cuenco)**

TG Inciso (cuenco)

**Inciso-impresa (botella)**

TG Decorada (botella)

**Inciso-impreso (vaso)**

TG Decorado (vaso)

**Indumentaria y complementos**

TE Fíbula

**Informe (núcleo)**

TG Núcleo

**Infundibulum**

TG Embudo

TE CoT Celsa 79.87

**Isings 1**

TG Cuenco

**Isings 1 variante "Linear cut"**

TG Cuenco

**Isings 1/18**

TG Cuenco

**Isings 10**

TG Ampulla (balsamario)

**Isings 101**

TG Ampulla (balsamario)

**Isings 103**

TG Ampulla (balsamario)

**Isings 103 variante**

TG Ampulla (balsamario)

**Isings 104b**

TG Redoma

**Isings 105**

TG Ampulla (balsamario)

**Isings 11**

TG Ampulla (balsamario)

**Isings 111**

TG Copa

**Isings 112 variante**

TG Copa

**Isings 115**

TG Cuenco

**Isings 116 a**

TG Escudilla

**Isings 116 a variante**

TG Escudilla

**Isings 116 b 1**

TG Escudilla

**Isings 116 b 1 variante**

TG Escudilla

**Isings 117**

TG Cuenco

**Isings 119 variante**

TG Ampulla (balsamario)

**Isings 120 a**

TG Jarra

**Isings 120 b**

TG Jarra

**Isings 120 d**

TG Jarra

**Isings 121 a**

TG Jarra

**Isings 122**

TG Jarra

**Isings 123**

TG Jarra

**Isings 124 a variante**

TG Jarra

**Isings 124 b**

TG Jarra

**Isings 124 c**

TG Jarra

**Isings 126**

TG Jarra

**Isings 126 variante**

TG Jarra

**Isings 130**

TG Ampulla (balsamario)

**Isings 134**

TG Lucerna  
UP Crowfoot & Harden 1931, tipo c 1, lám. XXX,  
40

**Isings 16**

TG Redoma

**Isings 18 variante**

TG Plato

**Isings 2**

TG Cuenco

**Isings 20**

TG Cuenco

**Isings 26 a**

TG Ampulla (balsamario)

**Isings 26 b**

TG Ampulla (balsamario)

**Isings 3 a**

TG Escudilla

**Isings 3 b**

TG Cuenco

**Isings 3 c**

TG Escudilla

**Isings 36a**

TG Copa

**Isings 38**

TG Copa

**Isings 3b**

TG Cuenco

**Isings 40**

TG Copa

**Isings 41 a**

TG Cuenco

**Isings 41a**

TG Cuenco

**Isings 42 a**

TG Cuenco

**Isings 42a**

TG Cuenco

**Isings 43**

TG Cuenco

**Isings 44**

TG Cuenco

**Isings 5**

TG Plato

**Isings 50a**

TG Botella

**Isings 50b**

TG Botella

**Isings 51b**

TG Botella

**Isings 54**

TG Jarra

**Isings 55a**

TG Botella

**Isings 6**

TG Ampulla (balsamario)

**Isings 61**

TG Ampulla (balsamario)

**Isings 63**

TG Olla

**Isings 68**

TG Ampulla (balsamario)

**Isings 71**

TG Redoma

**Isings 74**

TG Ampulla (balsamario)

**Isings 79**

TG Varilla

**Isings 79 anillada**

TG Varilla

**Isings 8**

TG Ampulla (balsamario)

**Isings 80**

TG Cuenco

TG Escudilla

**Isings 81 variante**

TG Copa

**Isings 82**

TG Ampulla (balsamario)

**Isings 82 A 1**

TG Ampulla (balsamario)

**Isings 82 B 1**

TG Ampulla (balsamario)

**Isings 82 B 2**

TG Ampulla (balsamario)

**Isings 88 b**

TG Jarra



**Isings 88 c**

TG Jarra

**Isings 94 variante**

TG Ampulla (balsamario)

**Isings 96 b 1**

TG Cuenco

**Isings 96 b 2 a**

TG Cuenco

**Isings 96 b 2 b**

TG Cuenco

**Isings 97 c variante**

TG Escudilla

**Iturissa, Erice 25.2.a**

TG Fíbula

UP Ponte 44.2b

**Iturissa, Erice 25.2.b.1**

TG Fíbula

**Iturissa, Erice 25.2.b.2**

TG Fíbula

UP Ponte 44.3b

**Iturissa, Erice 25.3**

TG Fíbula

UP Ponte 44.2a

# J

## Jarra

TG	Cocina. Cocción	TE	CPHR Abascal 44
TG	Menaje de mesa	TE	CPHR Abascal 45
TG	Útil de transporte y almacenaje	TE	CPHR Abascal 47
TG	Útil ritual	TE	CPHR Abascal 48
TE	Albarracín 00216	TE	CVR Déchelette 60
TE	Albarracín 00235	TE	Decorada (jarra)
TE	Blechkannen	TE	Diota
TE	CBNB Lamboglia 11	TE	Hayes nº 428 - 431
TE	CBNCa Pascuanuchi 152	TE	Isings 120 a
TE	CEE [CoT] Celsa 80.6550	TE	Isings 120 b
TE	CEE Caesaraugusta 21	TE	Isings 120 d
TE	CEE Caesaraugusta 79.2384	TE	Isings 121 a
TE	CEE Caminreal 2693	TE	Isings 122
TE	CEE Celsa 80.87.48	TE	Isings 123
TE	CEE Celsa 80.8748	TE	Isings 124 a variante
TE	CEE Celsa 81.7585	TE	Isings 124 b
TE	CEE MHU08667	TE	Isings 124 c
TE	CEE Unzu CCP 10	TE	Isings 126
TE	CEE Unzu CCP 11	TE	Isings 126 variante
TE	CEE Unzu CCP 14	TE	Isings 54
TE	CEE Unzu CCP 15	TE	Isings 88 b
TE	CEE Unzu CCP 9	TE	Isings 88 c
TE	CEE Unzu CPPF 16	TE	Lagoena (jarra)
TE	CEE Unzu CPPF 17	TE	Lisa (jarra)
TE	CEE Vareia 1981.1	TE	Oinochoe
TE	Con boca trilobulada	TE	Olpe
TE	Con pico vertedor	TE	Piatra Neamt
TE	Con pitorro	TE	Picher
TE	CPF Mayet LI	TE	Sin pico vertedor
TE	CPF Mayet LII	TE	Tassinari A1000
TE	CPF Unzu 17	TE	TSG Hermet 7/15
TE	CPHR Abascal 19	TE	TSGT Rigoir 26
TE	CPHR Abascal 20	TE	TSGT Rigoir 27
TE	CPHR Abascal 22	TE	TSHA Mezquíriz 20
TE	CPHR Abascal 24	TE	TSHA Mezquíriz 21
TE	CPHR Abascal 27	TE	TSHA Mezquíriz 3
TE	CPHR Abascal 29	TE	TSHI Mezquíriz 12
TE	CPHR Abascal 31	TE	TSHI Mezquíriz 20
TE	CPHR Abascal 32	TE	TSHT Mezquíriz 15
TE	CPHR Abascal 33	TE	TSHT Paz 11.15
TE	CPHR Abascal 34	TE	TSI Dragendorff-Watzinger XIV
TE	CPHR Abascal 42	TE	Urceus (jarra)
		TE	Vanderhoeven 1958, lám. XIII, nº 52

TE Zaragoza 47647  
TE Zaragoza 47657

**Jarrita**

TG Menaje de mesa  
TE Albarracín 00138  
TE Albarracín 00214  
TE Terrazo  
TE Zaragoza 47646  
TE Zaragoza 47656

**Jezerine**

TG Fibula  
UP Erice 14  
UP Feugère 12

**Jofaina**

TG Escudilla  
TE Albarracín 00139  
TE Zaragoza 47644  
TE Zaragoza 47653

# K

## **Kalathos**

- TG Útil de función diversa
- TG Útil ritual
- TE CHR Mata y Bonet A.II.7.1
- TE CHR Mata y Bonet A.II.7.2

## **Kantharos**

- TG Menaje de mesa
- TE CoT Turiaso 66,1
- TE CTI Azaila 832
- TE CTI Azaila 911
- TE CTI Cabezo de La Guardia 01345
- TE CTI La Caridad 15866
- TE CTI Mata y Bonet A.VI.4
- TE CVR Hochuli-Gysel fig. 13
- TE CVR Paz fig. 1, 1

## **Karanis I B I**

- TG Escudilla

## **Karanis I B II**

- TG Plato

## **Keay IB**

- USE CoA Dressel 30

## **Keay XIII A**

- USE CoB Dressel 23A

## **Keay XVI**

- USE CoA Beltrán 72

## **Keller 6**

- USE Cruciforme, Erice 33.1

## **Kernos**

- TG Útil ritual
- TE Albarracín 00125
- TE Decorado (kernos)
- TE Liso (kernos)

## **Knossos 4**

- USE CoMO Dressel 43

## **Kräftig Profilierte mit Spiralhülse Grabherr B**

- TG Fíbula
- UP Erice 18.3

## **Kräftig Profilierte, Erice 18.1**

- TG Fíbula

## **Kylix**

- TG Escudilla
- TE CVR Beltrán, Ortiz, Paz, fig. 19, 6





**La Tène La Caridad 16858**

TG Fíbula

**La Tène, Argente 8A3**

TG Fíbula

**La Tène, González Zamora I.1.1**

TG Fíbula

**La Tène, González Zamora I.1.10.3**

TG Fíbula

**La Tène, González Zamora I.1.2.2**

TG Fíbula

**La Tène, González Zamora I.1.3.1**

TG Fíbula

**La Tène, González Zamora I.1.3.11**

TG Fíbula

**La Tène, González Zamora I.1.5.2**

TG Fíbula

**La Tène, González Zamora I.1.5.4**

TG Fíbula

**La Tène, González Zamora I.1.7**

TG Fíbula

**La Tène, González Zamora I.1.8.1**

TG Fíbula

**La Tène, González Zamora I.3.12.1**

TG Fíbula

**La Tène, González Zamora I.3.13.4**

TG Fíbula

**La Tène, González Zamora I.3.2.2**

TG Fíbula

**La Tène, González Zamora I.3.3**

TG Fíbula

**La Tène, González Zamora I.3.5.2**

TG Fíbula

**La Tène, González Zamora I.3.7.1**

TG Fíbula

**La Tène, González Zamora I.3.7.3**

TG Fíbula

**La Tène, González Zamora I.3.9**

TG Fíbula

**La Tène, González Zamora II.1.2**

TG Fíbula

**La Tène, González Zamora II.1.3**

TG Fíbula

UP Ponte 36a

UP Erice 3.2

**La Tène, González Zamora II.1.4**

TG Fíbula

UP Ponte 36b

**La Tène, González Zamora II.3**

TG Fíbula

**La Tène, González Zamora III.3.1.2.2**

TG Fíbula

**La Tène, González Zamora III.3.1.2.4**

TG Fíbula

**La Tène, González Zamora III.3.1.2.6**

TG Fíbula

**La Tène, González Zamora III.3.1.3**

TG Fíbula

**La Tène, González Zamora III.3.2.1.2**

TG Fíbula

**La Tène, González Zamora III.3.2.2.3**

TG Fíbula

**La Tène, González Zamora III.3.2.2.4**

TG Fíbula

**La Tène, González Zamora III.3.2.3.1**

TG Fíbula

**La Tène, González Zamora III.3.2.3.3**

TG Fíbula  
UP Erice 5.2

**La Tène, González Zamora III.3.2.4.1**

TG Fíbula  
UP Ponte 30

**La Tène, González Zamora III.3.2.4.2**

TG Fíbula

**Lageniforme (bifaz)**

TG Bifaz

**Lagoena (botella)**

TG Botella  
TE Coln Azaila 1454  
TE Coln Contrebia Belaisca 24,47  
TE Coln Contrebia Belaisca 7414  
TE Coln Contrebia Belaisca 7422  
TE Coln Contrebia Belaisca E.1  
TE Coln Tarraco 995  
TE CoT Arcobriga 1 (botella)  
TE CoT Caesaraugusta 47607  
TE CoT Caesaraugusta 47610  
TE CoT Caesaraugusta 81.5584  
TE CoT Caesaraugusta 88.79807  
TE CoT Caesaraugusta G/S.3  
TE CoT Celsa 79.106  
TE CoT Celsa 80.1936  
TE CoT Celsa 80.3471  
TE CoT Celsa 80.6601  
TE CoT Celsa 81.4197  
TE CoT Celsa 81.5565  
TE CoT El Palomar 00510  
TE CoT El Palomar 00696  
TE CoT El Palomar 05784  
TE CoT El Palomar 07522  
TE CoT Salduie 88.1735  
TE CoT Turiaso 12,39

**Lagoena (jarra)**

TG Jarra  
TE CoA Caesaraugusta G/S.200  
TE CoAq Santrot 502

**Lámina**

TG Útil de perforación, corte o abrasión  
TE Apuntada (lámina)  
TE Bitruncada (lámina)  
TE Con escotaduras (lámina)  
TE Con muesca (lámina)  
TE Con truncadura (lámina)  
TE De dorso rebajado (lámina)  
TE Denticulada (lámina)  
TE Estrangulada (lámina)  
TE Levalloisense (lámina)  
TE Simple retocada (lámina)  
TE Simple sin retocar (lámina)

**Lampadario**

TG Útil de iluminación  
TE Figurado  
TE Forma vegetal

**Lámpara**

TG Útil de iluminación  
TE Candil  
TE Lucerna

**Lanceolada (punta de flecha)**

TG Punta de flecha

**Lanceolada pedunculada (punta de flecha)**

TG Pedunculada (punta de flecha)

**Lanceolado (bifaz)**

TG Bifaz

**Langton-Down**

TG Fíbula  
UP Erice 15.1  
UP Feugère 14b1b

**Lasca**

TG Útil de perforación, corte o abrasión  
TE Clactoniense (lasca)  
TE Con muesca (lasca)  
TE Con truncadura (lasca)  
TE De dorso rebajado (lasca)  
TE Denticulada (lasca)  
TE Levallois (lasca)  
TE Simple (lasca)

**Lateral sobre fractura retocada cóncava**

TG Buril

**Lateral sobre fractura retocada convexa**

TG Buril

**Lateral sobre fractura retocada oblicua**

TG Buril

**Lateral sobre fractura retocada recta**

TG Buril

**Lavado (cubilete)**

TG Liso (cubilete)

**Lebes**

TG Vaso  
TE CTI Mata y Bonet A.II.6.1  
TE CTI Mata y Bonet A.II.6.2

**Lebrillo**

TG Cocina. Preparación  
TG Menaje de cocina

**Lekythos**

TG Útil ritual  
TE CBNPE Lamboglia 59

**Leontomorfa, Erice 17**

TG Fíbula  
UP Feugère 18b3  
UP Mariné 7.2

**Levallois (lasca)**

TG Lasca  
TE Levallois apuntada (lasca)

TE Levallois atípica (lasca)  
 TE Levallois con retoques (lasca)  
 TE Levallois con talón liso (lasca)  
 TE Levallois de láminas (lasca)  
 TE Levallois de talón facetado (lasca)  
 TE Levallois sin retoques (lasca)  
 TE Levallois típica (lasca)  
 TE Protolevallois (lasca)  
 TE Pseudolevallois (lasca)

**Levallois (núcleo)**

TG Núcleo  
 TE Levallois de láminas (núcleo)  
 TE Levallois de lascas (núcleo)  
 TE Levallois de puntas (núcleo)  
 TE Protolevallois (núcleo)

**Levallois (punta)**

TG Punta  
 TE Con retoques (punta)  
 TE Levallois con pedúnculo (punta)  
 TE Levallois sin retoques (punta)  
 TE Pseudolevallois (punta)

**Levallois atípica (lasca)**

TG Levallois (lasca)

**Levallois con pedúnculo (punta)**

TG Levallois (punta)

**Levallois con talón facetado (lasca)**

TG Levallois (lasca)

**Levallois de láminas (núcleo)**

TG Levallois (núcleo)

**Levallois con talón liso (lasca)**

TG Levallois (lasca)

**Levallois sin retoques (punta)**

TG Levallois (punta)

**Levallois típica (lasca)**

TG Levallois (lasca)

**Levalloisense (lámina)**

TG Lámina  
 TE Con talón liso (lámina)  
 TE De talón facetado (lámina)

**Limace (punta)**

TG Punta

**Limande (bifaz)**

TG Bifaz

**Lisa (botella)**

TG Botella  
 TE Alisada (botella)

**Lisa (cazuela)**

TG Cazuela  
 TE Alisada (cazuela)  
 TE Bruñida (cazuela)

**Lisa (copa)**

TG Copa  
 TE Bruñida (copa)

**Lisa (escudilla)**

TG Escudilla  
 TE Alisada (escudilla)  
 TE Bruñida (escudilla)  
 TE Engobada (escudilla)

**Lisa (fuente)**

TG Fuente  
 TE Alisada (fuente)  
 TE Bruñida (fuente)

**Lisa (jarra)**

TG Jarra  
 TE Alisada (jarra)  
 TE Bruñida (jarra)

**Lisa (olla)**

TG Olla  
 TE Alisada (olla)  
 TE Espatulada (olla)  
 TE Sin tratar (olla)

**Lisa (orza)**

TG Orza  
 TE Alisada (orza)  
 TE Bruñida (orza)  
 TE Engobada (orza)  
 TE Espatulada (orza)

**Lisa (tapadera)**

TG Tapadera  
 TE Alisada (tapadera)  
 TE Espatulada (tapadera)

**Lisa (taza)**

TG Taza  
 TE Alisada (taza)  
 TE Bruñida (taza)  
 TE Espatulada (taza)

**Lisa (tinaja)**

TG Tinaja  
 TE Alisada (tinaja)

**Lisa (urna)**

TG Urna  
 TE Alisada (urna)  
 TE Bruñida (urna)

**Liso (brazalete)**

TG Brazalete

**Liso (colador)**

TG Colador  
 TE Alisado (colador)

**Liso (cubilete)**

TG Cubilete  
 TE Alisado (cubilete)  
 TE Bruñido (cubilete)  
 TE Lavado (cubilete)

**Liso (cuenco)**

TG Cuenco  
 TE Alisado (cuenco)  
 TE Bruñido (cuenco)  
 TE Espatulado (cuenco)



**Liso (kernos)**

TG Kernos  
TE Bruñido (kernos)

**Liso (morillo)**

TG Morillo  
TE Alisado (morillo)  
TE Bruñido (morillo)  
TE Sin tratar (morillo)

**Liso (recogedor)**

TG Recogedor  
TE Alisado (recogedor)

**Liso (soporte)**

TG Soporte  
TE Bruñido (soporte)

**Liso (vaso)**

TG Vaso  
TG Vaso geminado  
TE Alisado (vaso)  
TE Bruñido (vaso)  
TE Espatulado (vaso)

**Losángico (punzón)**

TG Punzón  
UP Romboidal (punzón)  
UP Tipo Brújula

**Lucerna**

TG Lámpara  
TE Bussière A VI 3  
TE Bussière A VI 8  
TE Bussière A VI b  
TE Bussiere B I  
TE Bussiere B II 2  
TE Bussière B III 2  
TE Bussière B IV  
TE Bussière C I 1  
TE Bussière C I 2  
TE Bussière C I 3  
TE Bussière C II  
TE Bussière C III 1  
TE Bussière C III 2  
TE Bussière C III 3  
TE Bussière C IV  
TE Bussière C V 1  
TE Bussière C V 2  
TE Bussière C V 3  
TE Bussière C VI  
TE Bussière C VII 1b  
TE Bussière C VII 1c  
TE Bussiere C VII 2 a  
TE Bussière C VII 2b  
TE Bussière C VIII 1  
TE Bussière C VIII 2  
TE Bussière D I 3  
TE Bussière D I 4  
TE Bussiere D II  
TE Bussière D III 1  
TE Bussière D III 2  
TE Bussière D III 3

TE Bussière D IV  
TE Bussière D IX 1  
TE Bussière D IX 3  
TE Bussière D IX 4  
TE Bussière D V  
TE Bussière D VII  
TE Bussière D VIII 1  
TE Bussière D VIII 3  
TE Bussière D VIII 4  
TE Bussière D X 1 a  
TE Bussière D X 1 b  
TE Bussière D X 1 c  
TE Bussière D X 10  
TE Bussière D X 2 a  
TE Bussière D X 2 b  
TE Bussière D X 3 a  
TE Bussière D X 3 b  
TE Bussière D X 4 a  
TE Bussière D X 4 b  
TE Bussière D X 5 a  
TE Bussière D X 5 b  
TE Bussière D X 6 a  
TE Bussière D X 6 b  
TE Bussière D X 7  
TE Bussière D X 8  
TE Bussière D XI  
TE Bussiere E I 1  
TE Bussiere E I 2 b  
TE Bussiere E I 3  
TE Bussiere E I 4 a  
TE Bussiere E I 4 b  
TE Bussiere E II 1  
TE Bussiere E II 2  
TE Bussiere E II 3  
TE Bussiere E II 4  
TE Bussiere E III 1  
TE Bussiere E III 2  
TE Bussière E IX 31  
TE Bussière E IX 36  
TE Bussière E IX 39  
TE Bussière E VII 1  
TE Bussière E VIII 7  
TE Bussière E X 44  
TE Bussière VI 6  
TE Crowfoot & Harden 1931, Grupo 2, lám. XXIX, 17  
TE Crowfoot & Harden 1931, Grupo 2, lám. XXIX, 18  
TE Crowfoot & Harden 1931, grupo 2, lám. XXIX, 35  
TE Crowfoot & Harden 1931, Tipo A, lám. XXVIII, 4  
TE CVR Bussière D IV  
TE CVR Bussière E II, 3  
TE CVR Dressel 12  
TE Dressel 1 (lucerna)  
TE Dressel 1 B (lucerna)  
TE Dressel 10 (lucerna)  
TE Dressel 11A (lucerna)  
TE Dressel 1-1A (lucerna)  
TE Dressel 11B (lucerna)  
TE Dressel 13 (lucerna)

TE Dressel 14 (lucerna)  
TE Dressel 15 (lucerna)  
TE Dressel 16 (lucerna)  
TE Dressel 17 (lucerna)  
TE Dressel 19 (lucerna)  
TE Dressel 2 (lucerna)  
TE Dressel 2-3 (lucerna)  
TE Dressel 24 (lucerna)  
TE Dressel 25 (lucerna)  
TE Dressel 26 (lucerna)  
TE Dressel 27 (lucerna)  
TE Dressel 28 (lucerna)  
TE Dressel 3 (lucerna)  
TE Dressel 30 (lucerna)  
TE Dressel 4 (lucerna)  
TE Dressel 5A (lucerna)  
TE Dressel 5C (lucerna)  
TE Dressel 6 (lucerna)  
TE Dressel 9B (lucerna)  
TE Dressel 9C (lucerna)  
TE Firmalampen  
TE Isings 134  
TE Loeschcke XXI  
TE Loeschcke XXIX  
TE Piriforme  
TE Plásticas  
TE Ricci A  
TE Ricci B  
TE Ricci C  
TE Ricci E  
TE Ricci F

TE Ricci G  
TE Ricci H  
TE Transición Piriforme - Loeschcke XXIX  
TE TSHT Mezquíríz 50  
TE TSHT Paz 13.2

#### **Lurida**

TG Concha

#### **Lusitana 3**

USE CoL Almagro 51c A

#### **Lusitana 4**

USE CoL Almagro 51c

#### **Lusitana 5**

USE CoL Almagro 50

#### **Lusitana 6**

USE CoL Keay XVI

#### **Lyon 2a**

USE CoG Dressel 2A

#### **Lyon 2b**

USE CoG Dressel 2B

#### **Lyon 3a**

USE CoG Dressel 9A

#### **Lyon 3b**

USE CoG Dressel 9B



**Maceta**

TG Útil de función diversa

TE Testum

**Mango**

TG Útil de perforación, corte o abrasión

TE Armadura de hoz (mango)

TE Cilíndrico (mango)

**Mano de mortero**

TG Cocina. Preparación

TE CTI Mata y Bonet A.V.5.1

TE CTI Mata y Bonet A.V.5.2

TE CTI Mata y Bonet A.V.5.3

**Marabini XLII**

USE CPF Mayet XXXVII

**Marabini XLVI**

USE CPF Mayet XLII

**Marabini XXV**

USE CPF Mayet X

**Marabini XXXII**

USE CPF Mayet XVII

**Mariné 10.1.a.3**

USE Aucissa, Erice 20.3.2.b

**Mariné 10.1.a/10.1.b**

USE Aucissa, Erice 20.3.1.a

**Mariné 10.1.d**

USE Aucissa, Erice 20.4.1.a

**Mariné 10.2.a.1**

USE Aucissa, Erice 20.5.1.a

**Mariné 10.2.a.2**

USE Aucissa, Erice 20.5.2.b

**Mariné 11.1.a**

USE Bagendon

**Mariné 11.3**

USE Erice 22a

**Mariné 12.1**

USE Erice 23.1

**Mariné 13**

USE Erice 26.2.b

**Mariné 15**

USE De arco esmaltado, Erice 27.2

**Mariné 16.1**

USE De disco, Erice 28.1.a

**Mariné 16.2**

USE De disco, Erice 28.1.b

**Mariné 16.3**

USE De disco, Erice 28.1.c

**Mariné 18**

USE Zoomorfa y con forma de objeto romanas,  
Erice 30.1.b

**Mariné 19.1**

USE De disco esmaltado, Erice 29.2

**Mariné 2.1.b**

USE Nauheim, Erice 7.1.a

**Mariné 2.2**

USE Nauheim, Erice 7.3.a

**Mariné 2.3**

USE Nauheim, Erice 7.4

**Mariné 21.1.a**

USE Anular romana, Erice 35.2.b

**Mariné 21.1.b**

USE Anular romana, Erice 35.2.a.2

**Mariné 21.2.b1/b2**

USE Anular romana, Erice 35.1.a

**Mariné 21.2.b3-b5**

USE Anular romana, Erice 35.1.b

**Mariné 21.2.b6-b10**

USE Anular romana, Erice 35.1.d

**Mariné 23**

USE Cruciforme, Erice 33.1

**Mariné 3.2**

USE Erice 13.2

**Mariné 4**

USE Á coquille

**Mariné 6.1**

USE Con disco intermedio, Erice 16.1

**Mariné 7.2**

USE Leontomorfa, Erice 17

**Mariné 8.1/8.2**

USE Alesia, Erice 19.1

**Mariné 8.2/8.3**

USE Alesia, Erice 19.4

**Mariné 8.4**

USE Alesia, Erice 19.3

**Mariné 8.5.a**

USE Alesia, Erice 19.2

**Mariné 8.5.c**

USE Alesia, Erice 19.5

**Mariné 9.2.b**

USE Aucissa, Erice 20.2.b

**Marmita**

TG Olla

TE Albarracín 00079

TE Albarracín 00083

TE Cella 17711

TE Zaragoza 47635

**Martín 3**

USE CPHR Abascal 12

**Martin-Kilcher 20A**

USE CoB Dressel 20A

**Martin-Kilcher 20B**

USE CoB Dressel 20B

**Martin-Kilcher 20C**

USE CoB Dressel 20C

**Martin-Kilcher 20D**

USE CoB Dressel 20D

**Martin-Kilcher 20E**

USE CoB Dressel 20E

**Martin-Kilcher 20F**

USE CoB Dressel 20F

**Martin-Kilcher 20G**

USE CoB Dressel 20G

**Masiforme (bifaz)**

TG Bifaz

**Mayet XXB**

USE CPHR Abascal 18a

**Media luna**

USE Segmento (microlito geométrico)

**Medida**

TG Útil de función diversa

TG Útil de trabajo doméstico

TE Teruel 06673

**Menaje de cocina**

TE Aceitera

TE Barreño

TE Cacerola

TE Cocina. Cocción

TE Cocina. Preparación

TE Lebrillo

TE Mortero

TE Olla

TE Recogedor

**Menaje de mesa**

TE Aceitera

TE Aguamanil

TE Askos

TE Ataifor

TE Botella

TE Cacerola

TE Calix

TE Cantarilla

TE Cazo

TE Copa

TE Crátera

TE Cubilete

TE Cuchara

TE Cuenco

TE Enfriador

TE Escudilla

TE Fuente

TE Hidria

TE Jarra

TE Jarrita

TE Kantharos

TE Mortero de servicio

TE Plato

TE Pote

TE Redoma

TE Salsera

TE Salsero

TE Sítula

TE Tapadera

TE Taza

TE Vaso

**Micoquiense (bifaz)**

TG Bifaz

**Microgravetiense (punta)**

TG Gravetiense (punta)

**Microperforador (perforador)**

TG Perforador

**Mixto (bifaz)**

TG Bifaz

TE Bifaz - perforador (bifaz)

TE Bifaz - raedera (bifaz)

**Mixto (buril)**

TG Buril

TE Buril-raedera (buril)

TE Buril-raspador (buril)

**Monobiselado (punzón)**

TG Punzón

**Morel 7510**

USE CBNCa Lamboglia 3

**Morel 7712 a 1**

USE CBNCa Lamboglia 13

**Morillo**

TG Cocina. Cocción

TE CTI Mata y Bonet A.V.6.2

TE Liso (morillo)

**Mortarium**

TG Mortero

TE CoA Uzita 4

TE CoI DICOCER COM-IT 8d

TE CoI DICOCER COM-IT 8f

TE CoI Dramont D 1

TE CoI Dramont D 2

TE CoI Emporiae 36,2

TE CoT Aguarod LI

TE CoT Aguarod LIII

TE CoT Arcobriga 3 (mortero)

TE CoT Arcobriga 4 (mortero)

TE CoT Azaila 151

TE CoT Contrebia Belaisca 29,1

TE CoT Dramont D 1

TE CoT Dramont D 2

TE CoT Emporiae 36,2

TE CoT Martínez 409

TE CoT Osca 08741

TE CoT Tarraco 10755

TE CoT Turiaso II

TE CoT Turiaso III

TE CTI Mata y Bonet A.V.4.1

**Mortero**

TG Cocina. Preparación

TG Menaje de cocina

TE CTI Mata y Bonet A.V.4.1

TE Decorado (mortero)

TE Mortarium

TE Teruel 05252

TE Teruel 07332

TE Teruel 18466

TE TSGT Rigoir 29

TE TSGT Rigoir 32

**Mortero de servicio**

TG Menaje de mesa

TE TSA Hayes 91 A

TE TSA Hayes 91 B

TE TSA Hayes 91 C

TE TSA Hayes 91 D

TE TSG Dragendorff 43

TE TSG Dragendorff 44

TE TSG Hermet 23

**Múltiple (candil)**

TG Candil

TE Teruel 23062

TE Teruel 23130

**Múltiple (lámina)**

TG Con escotaduras (lámina)

**Múltiple (perforador)**

TG Perforador

**Múltiple sobre fractura retocada**

TG Buril

**Murex**

TG Caracol

**Mustélidos**

TG Pieza dentaria - Canino

TG Pieza dentaria - Otros

**Musteriense (punta)**

TG Punta

TE Musteriense alargada (punta)

TE Musteriense pedunculada (punta)

TE Musteriense típica (punta)

**Musteriense alargada (punta)**

TG Musteriense (punta)

**Musteriense pedunculada (punta)**

TG Musteriense (punta)

**Musteriense típica (punta)**

TG Musteriense (punta)

**Mytilus**

TG Bivalvo



# N

## **Nassa**

TG Caracol

## **Nauheim, Erice 7.1.a**

TG Fíbula

UP Feugère 5a0/1

UP Mariné 2.1.b

## **Nauheim, Erice 7.1.b**

TG Fíbula

## **Nauheim, Erice 7.2.a**

TG Fíbula

## **Nauheim, Erice 7.2.b**

TG Fíbula

## **Nauheim, Erice 7.2.c**

TG Fíbula

UP Ponte A40a1

## **Nauheim, Erice 7.3.a**

TG Fíbula

UP Mariné 2.2

## **Nauheim, Erice 7.3.b**

TG Fíbula

## **Nauheim, Erice 7.3.c**

TG Fíbula

## **Nauheim, Erice 7.4**

TG Fíbula

UP Mariné 2.3

## **Naviforme (bifaz)**

TG Bifaz

## **Niederbieder 77**

USE CoMO Kapitän II

## **Novallas NO.C.X.17**

TG Botella

## **Nuber F Alikaria**

TG Pátera

UP Boesterd 68

UP Tassinari H2312

## **Nucleiforme (bifaz)**

TG Bifaz

## **Nucleiforme (buril)**

TG Buril

## **Nucleiforme (raspador)**

TG Raspador

## **Núcleo**

TG Útil de perforación, corte o abrasión

TE Atípico (núcleo)

TE Bipolar (núcleo)

TE Discoidal musteriense (núcleo)

TE Globuloso (núcleo)

TE Informe (núcleo)

TE Levallois (núcleo)

TE Pata de cabra (núcleo)

TE Piramidal (núcleo)

TE Poliédrico (núcleo)

TE Prismático (núcleo)







### **Oblicua (lasca)**

TG Con truncadura (lasca)

### **Oinochoe**

TG Jarra

TE CTI Mata y Bonet A.III.2.1

### **Ojival (raspador)**

TG Raspador

### **Olla**

TG Cocina. Cocción

TG Menaje de cocina

TG Menaje de despensa

TG Útil de transporte y almacenaje

TE CEE Turiaso I (olla)

TE CEE Turiaso II (olla)

TE CEE Turiaso III (olla)

TE CEE Turiaso IV (olla)

TE CEE Turiaso V (olla)

TE CEE Turiaso VI (olla)

TE CEE Unzu CCP 8

TE CoT Aguarod V

TE CoT Aguarod VI C

TE CoT Aguarod VI D

TE CoT Aguarod VIII

TE CoT Aguarod XIV

TE CoT Arcobriga 3 (olla)

TE CoT Arcobriga 6 (olla)

TE CoT Arcobriga 7 (olla)

TE CoT Bilbilis 00212

TE CoT Bilbilis 11,1

TE CoT Caesaraugusta 1856

TE CoT Caesaraugusta 81.4899

TE CoT Caesaraugusta 81.4914

TE CoT Caesaraugusta 87.1776 (olla)

TE CoT Caesaraugusta 87.41489

TE CoT Caesaraugusta 88.41492

TE CoT Celsa 79.1 (olla)

TE CoT Celsa 79.11 (olla)

TE CoT Celsa 79.15

TE CoT Celsa 79.168

TE CoT Celsa 79.172

TE CoT Celsa 79.2

TE CoT Celsa 79.22

TE CoT Celsa 79.26

TE CoT Celsa 79.30

TE CoT Celsa 79.39

TE CoT Celsa 79.55

TE CoT Celsa 79.70 (olla)

TE CoT Celsa 79.83

TE CoT Celsa 80.1183

TE CoT Celsa 80.1500

TE CoT Celsa 80.3636

TE CoT Celsa 80.6727

TE CoT Celsa 81.2621

TE CoT Celsa 81.5830

TE CoT Celsa 82.2

TE CoT Contrebia Belaisca 101

TE CoT Contrebia Belaisca 9587

TE CoT El Cabezuelo 01858

TE CoT El Palao 08535

TE CoT El Palao A.PAL.16

TE CoT Gasperetti 1211a

TE CoT Labitolosa 18,1

TE CoT Martínez 704b

TE CoT Martínez 710

TE CoT Osca 04082

TE CoT Osca 07814

TE CoTAq Aguarod I A1

TE CoTAq Aguarod I A2

TE CoTAq Aguarod I B1

TE CoTAq Aguarod I B2

TE CoTAq Martínez 703

TE CoTAq Martínez 701, figs. 84-86, 88-89

TE CoTAq Martínez 701a, fig. 91

TE CoTAq Martínez 701b

TE CoTAq Martínez 715

TE CTI Azaila 821

TE CTI Azaila 874

TE CTI Azaila 934

TE CTI Celsa 3003

TE CTI Celsa 6687

TE CTI Celsa 7427

TE CTI Celsa 9

TE CTI Contrebia Belaisca 25.51

TE CTI Contrebia Belaisca 25.52  
 TE CTI Contrebia Belaisca 25.53  
 TE CTI Contrebia Belaisca 25.54  
 TE CTI Contrebia Belaisca 26.55  
 TE CTI Contrebia Belaisca 26.56  
 TE CTI Contrebia Belaisca 26.57  
 TE CTI Contrebia Belaisca 26.58  
 TE CTI Contrebia Belaisca 26.59  
 TE CTI Contrebia Belaisca 26.60  
 TE CTI Contrebia Belaisca 26.61  
 TE CTI Contrebia Belaisca 27.62  
 TE CTI Contrebia Belaisca 27.63  
 TE CTI Contrebia Belaisca 27.64  
 TE CTI Contrebia Belaisca 27.65  
 TE CTI Contrebia Belaisca 27.67  
 TE CTI Contrebia Belaisca 27.68  
 TE CTI Contrebia Belaisca 27.70  
 TE CTI Contrebia Belaisca 27.71  
 TE CTI Contrebia Belaisca 27.72  
 TE CTI Contrebia Belaisca 28.69  
 TE CTI Mata y Bonet B.1.1  
 TE CTI Mata y Bonet B.1.2  
 TE CTI Salduie 103  
 TE CTI Salduie 1139  
 TE CTI Salduie 1152  
 TE CTI Salduie 126  
 TE CTI Salduie 1294  
 TE CTI Salduie 178  
 TE CTI Salduie 187  
 TE CTI Salduie 2027  
 TE CTI Salduie 2139  
 TE CTI Salduie 45  
 TE CTI Salduie 455  
 TE CTI Salduie 4888  
 TE CTI Salduie 4932  
 TE CTI Salduie 5032  
 TE CTI Salduie 594  
 TE CTI Salduie 6124  
 TE CTI Salduie 6125  
 TE CTI Salduie 6346  
 TE CTI Salduie 6350  
 TE CTI Salduie 6360  
 TE CTI Salduie 736  
 TE Decorada (olla)  
 TE Isings 63  
 TE Lisa (olla)  
 TE Marmita  
 TE Teruel 05278  
 TE Teruel 18275  
 TE Teruel 18465  
 TE TSGT Rigoir 23  
 TE TSGT Rigoir 24a  
 TE TSGT Rigoir 24b  
 TE TSGT Rigoir 25  
 TE TSHI Mezquíriz 42  
 TE TSHT Mezquíriz 42  
 TE TSHT Mezquíriz 47  
 TE TSHT Mezquíriz 48  
 TE TSHT Palol 13  
 TE TSHT Palol 86  
 TE TSHT Palol 91  
 TE TSHT Paz 11.18  
 TE TSHT Paz 11.21

### Olpe

TG Jarra  
 TE CBNPE Lamboglia 58c  
 TE CTI Contrebia Belaisca 23.44  
 TE CTI Contrebia Belaisca 23.46  
 TE CTI Mata y Bonet A.III.2.2

### Operculum

TG Tapadera  
 TE CoA Ostia I, 20  
 TE CoA Ostia I, 261  
 TE CoA Ostia I, 262  
 TE CoA Ostia I, 263  
 TE CoA Ostia I, 264 B  
 TE CoA Ostia II, 302  
 TE CoA Ostia III, 332  
 TE Col Burriac, 38,100  
 TE Col Celsa 79.106  
 TE Col Celsa 79.15  
 TE Col Celsa 80.7056  
 TE Col Celsa 80.8145  
 TE Col Celsa 81.2419  
 TE CoT Aguarod LXXVIII  
 TE CoT Aguarod XXXII  
 TE CoT Arcobriga 1 (tapadera)  
 TE CoT Arcobriga 2 (tapadera)  
 TE CoT Arcobriga 3 (tapadera)  
 TE CoT Arcobriga 4.1675  
 TE CoT Arcobriga 4.532  
 TE CoT Arcobriga 4.7  
 TE CoT Arcobriga 4.8  
 TE CoT Arcobriga 5 (tapadera)  
 TE CoT Arcobriga 6 (tapadera)  
 TE CoT Arcobriga 7 (tapadera)  
 TE CoT Arellano 96  
 TE CoT Caesaraugusta 87.1776 (tapadera)  
 TE CoT Caesaraugusta 88.65391  
 TE CoT Caesaraugusta 88.79669  
 TE CoT Caesaraugusta 88.79687  
 TE CoT Celsa 79.20  
 TE CoT Celsa 79.239  
 TE CoT Celsa 79.38  
 TE CoT Celsa 80.3171  
 TE CoT Celsa 80.6744  
 TE CoT Celsa 81.1388  
 TE CoT Celsa 81.3555  
 TE CoT Celsa 81.4034  
 TE CoT Celsa 81.4046  
 TE CoT Celsa 81.5569  
 TE CoT Celsa 81.59  
 TE CoT Contrebia Belaisca 68  
 TE CoT El Convento 94  
 TE CoT Labitolosa 17  
 TE CoT Osca 07815  
 TE CoT Osca 09477  
 TE CoT Turiaso 68,3  
 TE CoT Turiaso 69,2

### Orinal

TG Útil de aseo e higiene  
 TE Perico

**Orza**

TG Útil de transporte y almacenaje  
TE Albarracín 00121  
TE CPHR Abascal 12  
TE CTI Mata y Bonet A.II.1.  
TE CTI Mata y Bonet A.II.2  
TE CTI Mata y Bonet A.II.3  
TE Decorada (orza)  
TE Lisa (orza)  
TE Teruel 05054  
TE Teruel 07316  
TE Teruel 08294  
TE Urceus (orza)

**Ostia IV, 116**

USE CoA Keay XXVB

**Ostia IV, 162-165, spatheion**

USE CoA Keay XXVI

**Ostia IV, 256, 10**

USE CoA Keay IIIB

**Ostia IV, 257, 14**

USE CoA Keay VI

**Ostia IV, 257, 16**

USE CoA Keay VII

**Ostia IV, 260, 36**

USE CoA Keay XXVIIA

**Ostra**

TG Bivalvo

**Oval (bifaz)**

TG Bifaz

**Oval (cuenta)**

TG Cuenta

**Oval (pesa de telar)**

TG Pesa de telar

**Oval (punta de flecha)**

TG Pedunculada (punta de flecha)

**Oval - fusiforme**

TG Colgante

**Ovicápidos**

TG Pieza dentaria - Otros



# P

## Palangana

- TG Útil de aseo e higiene
- TG Útil de lavado
- TE Tassinari S1110/1120
- TE Tassinari S3110

## Palmela (punta de flecha)

- TG Punta de flecha

## Parcial (bifaz)

- TG Bifaz

## Parcial (lámina)

- TG De dorso rebajado (lámina)

## Pata de cabra (núcleo)

- TG Núcleo

## Patella (plato)

- TG Plato
- TE CoT Aguarod XXXI
- TE CoT Caesaraugusta 88.39141
- TE CoT El Palao A.PAL.84

## Pátera

- TG Útil de aseo e higiene
- TG Útil ritual
- TE Nuber F Alikaria

## Patina (fuente)

- TG Fuente
- TE CoA Lamboglia 9 A
- TE Col Burriac 549
- TE Col Celsa 79.80 (fuente)
- TE Col Celsa 84. 81434
- TE Col Celsa VEL.53 (fuente)
- TE Col Celsa VEL.8
- TE Col Emporiae 158,15
- TE Col Luni 1 (fuente)
- TE Col Luni 2/4 (fuente)
- TE Col Luni 3 (fuente)
- TE Col Luni 5 (fuente)
- TE Col Torre Llauder 67

- TE Col Torre Tavernera 4,10
- TE Col Vegas 14 (fuente)
- TE CoT Arcobriga 1 (fuente)
- TE CoT Arcobriga 2.331
- TE CoT Arcobriga 2.686
- TE CoT Arcobriga 3 (fuente)
- TE CoT Libia 11,4
- TE CoT Los Bañales 176
- TE CoT Martínez 103
- TE CoT Martínez 106
- TE CoT Martínez 107
- TE CoT Martínez 108
- TE CoT Martínez 112
- TE CoT Turiaso 133,1

## Patina (plato)

- TG Plato
- TE CEE [Col] Luni 5 (plato)
- TE Col Celsa VEL.53 (plato)
- TE Col Luni 2/4 (plato)
- TE Col Luni 3 (plato)
- TE Col Luni 5 (plato)
- TE CoT Celsa VEL. 3
- TE CoT Luni 3 (plato)
- TE CoT Turiaso 70,1

## Paz 10.1

- USE TSHT Palol 3

## Paz 10.10

- USE TSHT Paz 83b

## Paz 10.11

- USE TSHT Paz 83b

## Paz 10.12

- USE TSHT Palol 1

## Paz 10.13

- USE TSHT Palol 1

## Paz 10.14

- USE TSHT Palol 1

**Paz 10.15**

USE TSHT Mezquíriz 11

**Paz 10.16**

USE TSHT Mezquíriz 6

**Paz 10.17**

USE TSHT Mezquíriz 6

**Paz 10.4**

USE TSHT Palol 4

**Paz 10.5**

USE TSHT Palol 4

**Paz 10.6**

USE TSHT Palol 4

**Paz 10.7**

USE TSHT Palol 4

**Paz 10.8**

USE TSHT Mezquíriz 49

**Paz 10.9**

USE TSHT Paz 83b

**Paz 11.1**

USE TSHI Mezquíriz 1

**Paz 11.10**

USE TSHT Mezquíriz 56

**Paz 11.11**

USE TSHT Mezquíriz 85

**Paz 11.12**

USE TSHT Mezquíriz 15

**Paz 11.16**

USE TSHI Mezquíriz 34

**Paz 11.17**

USE TSHT Palol 86

**Paz 11.2**

USE TSHA Mezquíriz 1

**Paz 11.20**

USE TSHT Palol 13

**Paz 11.22**

USE TSHT Palol 91

**Paz 11.23**

USE TSHI Mezquíriz 42

**Paz 11.24**

USE TSHT Mezquíriz 42

**Paz 11.25**

USE TSHT Mezquíriz 42

**Paz 11.26**

USE TSHT Mezquíriz 42

**Paz 11.27**

USE TSHT Mezquíriz 48

**Paz 11.28**

USE TSHT Mezquíriz 47

**Paz 11.29**

USE TSHT Mezquíriz 43

**Paz 11.4**

USE TSHT Mezquíriz 32/54

**Paz 11.5**

USE TSHI Mezquíriz 12

**Paz 11.6**

USE TSHI Mezquíriz 20

**Paz 11.7**

USE TSHI Mezquíriz 20

**Paz 11.8**

USE TSHI Mezquíriz 20

**Paz 11.9**

USE TSHT Mezquíriz 56

**Paz 12.1**

USE TSHI Mezquíriz 7a

**Paz 12.2**

USE TSHI Mezquíriz 7b

**Paz 12.3**

USE TSHI Mezquíriz 7c

**Paz 12.4**

USE TSHT Mezquíriz 7c

**Paz 12.5**

USE TSHT Mezquíriz 7

**Paz 12.6**

USE TSHI Mezquíriz 31

**Paz 12.7**

USE TSHT Mezquíriz 63 (portalucerna)

**Paz 13.1**

USE TSHT Mezquíriz 50

**Paz 13.3**

USE TSHT Mezquíriz 63 (candelabro)

**Paz 13.4**

USE TSHT Mezquíriz 63 (candelabro)

**Paz 2.2**

USE TSHT Mezquíriz 61

**Paz 2.3**

USE TSHT Mezquíriz 62

**Paz 2.5**

USE TSHI Dragendorff 37

**Paz 2.6**

USE TSHT Mezquíriz 45

**Paz 3.1**

USE TSHI Dragendorff 37

**Paz 3.2**

USE TSHI Dragendorff 37

**Paz 4.1**

USE TSHI Ritterling 8a (cuenco)

**Paz 4.10**

USE TSHT Dragendorff 44

**Paz 4.11**

USE TSHT Dragendorff 44

**Paz 4.12**

USE TSHT Palol 76

**Paz 4.13**

USE TSHT Mezquíriz 10

**Paz 4.14**

USE TSHT Mezquíriz 10

**Paz 4.15**

USE TSHT Mezquíriz 37 lisa

**Paz 4.16**

USE TSHT Palol 82

**Paz 4.17**

USE TSHT Palol 11

**Paz 4.19**

USE TSHT Mezquíriz 37 lisa

**Paz 4.2**

USE TSHT Ritterling 8a

**Paz 4.20**

USE TSHT Mezquíriz 37 lisa

**Paz 4.21**

USE TSHT Mezquíriz 37 lisa

**Paz 4.22**

USE TSHT Mezquíriz 37 lisa

**Paz 4.23**

USE TSHI Dragendorff 37 a molde

**Paz 4.24**

USE TSHI Dragendorff 37 a molde

**Paz 4.25**

USE TSHI Dragendorff 37 a molde

**Paz 4.26**

USE TSHI Dragendorff 37 a molde

**Paz 4.27**

USE TSHT Mezquíriz 37 a molde

**Paz 4.28**

USE TSHT Mezquíriz 37 a molde

**Paz 4.29**

USE TSHT Mezquíriz 37 a molde

**Paz 4.3**

USE TSHT Ritterling 8a

**Paz 4.30**

USE TSHT Mezquíriz 37 a molde

**Paz 4.31**

USE TSHT Mezquíriz 37 a molde

**Paz 4.32**

USE TSHT Mezquíriz 37 a molde

**Paz 4.33**

USE TSHT Mezquíriz 37 a molde

**Paz 4.34**

USE TSHT Mezquíriz 37 a molde

**Paz 4.35**

USE TSHT Mezquíriz 37 a molde

**Paz 4.36**

USE TSHT Mezquíriz 37 a molde

**Paz 4.37**

USE TSHT Mezquíriz 37 a molde

**Paz 4.4**

USE TSHT Ritterling 8a

**Paz 4.5**

USE TSHT Ritterling 8a

**Paz 4.6**

USE TSHT Ritterling 8b

**Paz 4.7**

USE TSHT Ritterling 8c

**Paz 4.8**

USE TSHT Mezquíriz 5 (cuenco)

**Paz 4.9**

USE TSHI Dragendorff 44

**Paz 5.1**

USE TSHI Dragendorff 27

**Paz 5.2**

USE TSHI Dragendorff 35 (cuenco)

**Paz 5.3**

USE TSHI Ludowici Tb

**Paz 6.1**

USE TSHI Ritterling 8a (escudilla)

**Paz 6.2**

USE TSHI Ritterling 8a (escudilla)

**Paz 6.3**

USE TSHI Dragendorff 35 (escudilla)

**Paz 6.4**

USE TSHT Mezquíriz 5 (escudilla)

**Paz 6.5**

USE TSHT Paz 86 (escudilla)

**Paz 6.6**

USE TSHT Paz 83b



**Paz 7.1**

USE TSHI Dragendorff 15/17

**Paz 7.2**

USE TSHI Dragendorff 36 (escudilla)

**Paz 8.1**

USE TSHI Mezquíriz 16

**Paz 8.10**

USE TSHT Palol 2

**Paz 8.11**

USE TSHT Palol 2

**Paz 8.12**

USE TSHT Palol 2

**Paz 8.13**

USE TSHT Paz 86 (plato)

**Paz 8.2**

USE TSHT Paz 82b

**Paz 8.3**

USE TSHT Paz 82a

**Paz 8.4**

USE TSHT Paz 82a

**Paz 8.5**

USE TSHT Palol 4 (plato)

**Paz 8.6**

USE TSHT Paz 83a

**Paz 8.7**

USE TSHT Paz 83a

**Paz 8.8**

USE TSHT Paz 83b

**Paz 8.9**

USE TSHT Paz 83b

**Paz 9.1**

USE TSHI Mezquíriz 6

**Pebetero**

TG Útil de farmacopea y perfumería

TG Útil ritual

TE Thymiaterion

TE Turibulum

**Pecten**

TG Bivalvo

**Pectúnculo**

TG Bivalvo

**Pedunculada (punta de flecha)**

TG Punta de flecha

TE Pedunculada cónica (punta de flecha)

TE Pedunculada lanceolada (punta de flecha)

TE Pedunculada oval (punta de flecha)

TE Pedunculada piramidal (punta de flecha)

TE Pedunculada prismática (punta de flecha)

**Pedúnculo y aletas (punta de flecha)**

TG Punta de flecha

TE Aletas cóncavas (punta de flecha)

TE Aletas en ángulo (punta de flecha)

TE Aletas incipientes (punta de flecha)

TE Aletas rectas (punta de flecha)

**Pelichet 46**

USE CoB Beltrán IIb

**Peliké**

TG Ánfora

TE CBNB Lamboglia 60 A

TE CBNB Morel 3652b

**Pelvis**

TG Barreño

TE CoT Bronchales 01137

TE CoT Caesaraugusta 88.50828

TE CoT Celsa 79.111

TE CoT Celsa VEL.26

TE CoT Celsa VEL.332

TE CoT Turiaso 17,77

**Perforación central (disco)**

TG Perforado (disco)

**Perforación múltiple (disco)**

TG Perforado (disco)

**Perforaciones en V**

TG Botón

TE Perforaciones en V - Cónico

TE Perforaciones en V - Dufort

TE Perforaciones en V - Hemisférico

TE Perforaciones en V - Oval

TE Perforaciones en V - Piramidal

TE Perforaciones en V - Prismático

TE Perforaciones en V - Tortuga

TE Perforaciones en V - Troncopiramidal

**Perforaciones en V - Cónico**

TG Perforaciones en V

**Perforaciones en V - Dufort**

TG Perforaciones en V

**Perforaciones en V - Hemisférico**

TG Perforaciones en V

**Perforaciones en V - Oval**

TG Perforaciones en V

**Perforaciones en V - Piramidal**

TG Perforaciones en V

**Perforaciones en V - Prismático**

TG Perforaciones en V

TE Perforaciones en V - Prismático de perforaciones múltiples

**Perforaciones en V - Prismático de perforaciones múltiples**

TG Perforaciones en V - Prismático

**Perforaciones en V - Tortuga**

TG Perforaciones en V

**Perforaciones en V - Troncopiramidal**

TG Perforaciones en V

**Perforaciones simples**

TG Botón

TE Perforaciones simples - Circular

TE Perforaciones simples - Poligonal

**Perforaciones simples - Circular**

TG Perforaciones simples

**Perforaciones simples - Poligonal**

TG Perforaciones simples

**Perforado (disco)**

TG Disco

TE Perforación central (disco)

TE Perforación múltiple (disco)

**Perforador**

TG Útil de perforación, corte o abrasión

TE Desviado (perforador)

TE Microperforador (perforador)

TE Múltiple (perforador)

TE Sencillo (perforador)

TE Sobre lámina (perforador)

TE Sobre lasca (perforador)

**Perico**

TG Orinal

TE Teruel 07891

**Pesa de telar**

TG Útil de trabajo doméstico

TE Circular (pesa de telar)

TE Oval (pesa de telar)

TE Pondus

TE Prismática (pesa de telar)

TE Recta (pesa de telar)

TE Semilunar (pesa de telar)

**Piatra Neamt**

TG Jarra

**Picher**

TG Jarra

TE Con pico vertedor horizontal (picher)

**Pico**

TG Útil de perforación, corte o abrasión

TE Asturiense (pico)

TE Campiñense (pico)

TE Triédrico (pico)

**Pieza dentaria**

TG Colgante

TE Pieza dentaria - Canino

TE Pieza dentaria - Otros

**Pieza dentaria - Canino**

TG Pieza dentaria

TE Cánidos

TE Cérvidos

TE Félidos

TE Mustélidos

TE Suidos

TE Úrsidos

**Pieza dentaria - Otros**

TG Pieza dentaria

TE Bóvidos

TE Cánidos

TE Cérvidos

TE Félidos

TE Mustélidos

TE Ovicápridos

TE Roedores

TE Suidos

**Pintada (copa)**

TG Decorada (copa)

**Pintada (olla)**

TG Decorada (olla)

**Pintada (urna)**

TG Decorada (urna)

**Pintado (cuenco)**

TG Decorado (cuenco)

**Piramidal (núcleo)**

TG Núcleo

**Piramidal (punta de flecha)**

TG Pedunculada (punta de flecha)

**Piriforme**

TG Lucerna

**Placa**

TG Útil ornamental

TE Cuadrada (placa)

TE Irregular (placa)

TE Oval (placa)

TE Rectangular (placa)

**Plana (hacha)**

TG Hacha

**Plásticas**

TG Lucerna

**Plato**

TG Cocina. Cocción

TG Menaje de mesa

TE Carnuntum 62

TE CBNA Lamboglia 23

TE CBNA Lamboglia 36

TE CBNA Lamboglia 5

TE CBNA Lamboglia 55

TE CBNA Lamboglia 5-7

TE CBNA Lamboglia 6

TE CBNA Morel 1311

TE CBNB Lamboglia 4 (plato)

TE CBNB Lamboglia 5

TE CBNB Lamboglia 6

TE CBNC Lamboglia 5

TE	CBNC Lamboglia 6	TE	TSHT Paz 82a
TE	CBNC Lamboglia 7	TE	TSHT Paz 82b
TE	CBNCa Lamboglia 36	TE	TSHT Paz 83a
TE	CBNCa Lamboglia 5	TE	TSHT Paz 86 (plato)
TE	CBNCa Lamboglia 55	TE	TSI Conspectus 1.1.1
TE	CBNCa Lamboglia 6	TE	TSI Conspectus 1.1.2
TE	CBNCa Lamboglia 63	TE	TSI Conspectus 1.2.1
TE	CBNPE Lamboglia 23a	TE	TSI Conspectus 1.2.2
TE	CBNPE Lamboglia 36c	TE	TSI Conspectus 10.1.1
TE	CBNPE Morel 1323	TE	TSI Conspectus 10.1.2
TE	CBNPE Morel 2213	TE	TSI Conspectus 10.1.4
TE	CEE [TSG] Dragendorff 18	TE	TSI Conspectus 10.2.1
TE	CEE [TSH] 63	TE	TSI Conspectus 10.3.1
TE	Clairmont 1963, II B 2, lám. III, nº 84	TE	TSI Conspectus 10.3.2
TE	Clairmont 1963, II B 2, lám. III, nº 91	TE	TSI Conspectus 10.3.3
TE	Conimbriga 1965, nº 288	TE	TSI Conspectus 11.1.1
TE	CTI Alto Chacón 00887	TE	TSI Conspectus 11.1.2
TE	CTI Cabezo de La Guardia 01537	TE	TSI Conspectus 11.1.3
TE	CTI El Castellido 03724	TE	TSI Conspectus 11.1.4
TE	CTI Lamboglia 36	TE	TSI Conspectus 12.1.1
TE	CTI Lamboglia 6	TE	TSI Conspectus 12.1.2
TE	Hayes 594	TE	TSI Conspectus 12.1.3
TE	Isings 18 variante	TE	TSI Conspectus 12.2.1
TE	Isings 5	TE	TSI Conspectus 12.2.2
TE	Karanis I B II	TE	TSI Conspectus 12.3.1
TE	Patella (plato)	TE	TSI Conspectus 12.3.2
TE	Patina (plato)	TE	TSI Conspectus 12.4.1
TE	Teruel 07304	TE	TSI Conspectus 12.4.2
TE	Teruel 07910	TE	TSI Conspectus 12.5.1
TE	TSG Dragendorff 15	TE	TSI Conspectus 12.5.2
TE	TSG Dragendorff 15/17	TE	TSI Conspectus 16.1.1
TE	TSG Dragendorff 16	TE	TSI Conspectus 18.1.1
TE	TSG Dragendorff 17A	TE	TSI Conspectus 18.1.2
TE	TSG Dragendorff 17B	TE	TSI Conspectus 18.2.1
TE	TSG Dragendorff 18	TE	TSI Conspectus 18.2.2
TE	TSG Dragendorff 18/31	TE	TSI Conspectus 18.2.3
TE	TSG Dragendorff 19	TE	TSI Conspectus 18.2.4
TE	TSG Dragendorff 2/21	TE	TSI Conspectus 18.2.5
TE	TSG Dragendorff 23 (plato)	TE	TSI Conspectus 18.3.1
TE	TSG Dragendorff 31	TE	TSI Conspectus 19.1.1
TE	TSG Dragendorff 36 (plato)	TE	TSI Conspectus 19.2.1
TE	TSG Dragendorff 39	TE	TSI Conspectus 19.3.1
TE	TSG Dragendorff 51	TE	TSI Conspectus 19.3.2
TE	TSG Hermet 2/12	TE	TSI Conspectus 2.1.1
TE	TSG Hermet 28	TE	TSI Conspectus 2.1.2
TE	TSG Ludowici Tk	TE	TSI Conspectus 2.2.1
TE	TSG Ludowici Ts	TE	TSI Conspectus 2.3.1
TE	TSG Ritterling 1	TE	TSI Conspectus 20.1.1
TE	TSGT Rigoir 10	TE	TSI Conspectus 20.1.2
TE	TSHA Dragendorff 15/17	TE	TSI Conspectus 20.2.1
TE	TSHA Dragendorff 18	TE	TSI Conspectus 20.3.1
TE	TSHA Dragendorff 36 (plato)	TE	TSI Conspectus 20.3.2
TE	TSHA Ludowici Tb (plato)	TE	TSI Conspectus 20.4.1
TE	TSHA Mezquíriz 4	TE	TSI Conspectus 20.4.2
TE	TSHA Mezquíriz 6	TE	TSI Conspectus 20.4.3
TE	TSHI Mezquíriz 16	TE	TSI Conspectus 20.4.4
TE	TSHI Mezquíriz 6	TE	TSI Conspectus 20.5.1
TE	TSHT Mezquíriz 6	TE	TSI Conspectus 20.5.2
TE	TSHT Palol 2	TE	TSI Conspectus 21.1.1
TE	TSHT Palol 4 (plato)	TE	TSI Conspectus 21.1.2

TE TSI Conspectus 21.2.1  
 TE TSI Conspectus 21.3.1  
 TE TSI Conspectus 21.3.2  
 TE TSI Conspectus 21.4.1  
 TE TSI Conspectus 21.5.1  
 TE TSI Conspectus 21.6.1  
 TE TSI Conspectus 21.7.1  
 TE TSI Conspectus 21.8.1  
 TE TSI Conspectus 3.1.1  
 TE TSI Conspectus 3.1.2  
 TE TSI Conspectus 3.2.1  
 TE TSI Conspectus 3.2.2  
 TE TSI Conspectus 3.3.1  
 TE TSI Conspectus 39.1.1  
 TE TSI Conspectus 39.1.2  
 TE TSI Conspectus 39.1.3  
 TE TSI Conspectus 4.1.1  
 TE TSI Conspectus 4.2.1  
 TE TSI Conspectus 4.3.1  
 TE TSI Conspectus 4.4.1  
 TE TSI Conspectus 4.5.1  
 TE TSI Conspectus 4.6.1  
 TE TSI Conspectus 40.1.1  
 TE TSI Conspectus 40.1.2  
 TE TSI Conspectus 41.1.1  
 TE TSI Conspectus 41.1.2  
 TE TSI Conspectus 41.2.1  
 TE TSI Conspectus 41.2.2  
 TE TSI Conspectus 42.1.1  
 TE TSI Conspectus 42.1.2  
 TE TSI Conspectus 42.2.1  
 TE TSI Conspectus 47.1.1  
 TE TSI Conspectus 47.1.2  
 TE TSI Conspectus 47.2.1  
 TE TSI Conspectus 48.1.1  
 TE TSI Conspectus 48.2.1  
 TE TSI Conspectus 5.1.1  
 TE TSI Conspectus 5.2.1  
 TE TSI Conspectus 5.2.2  
 TE TSI Conspectus 5.3.1  
 TE TSI Conspectus 5.4.1  
 TE TSI Conspectus 6.1.1  
 TE TSI Conspectus 6.2.1  
 TE TSI Conspectus 6.2.2  
 TE TSI Conspectus 6.2.3  
 TE TSI Conspectus 6.4.1  
 TE TSI Conspectus 6.5.1  
 TE Vessberg & Westholm 1956, fig. 42, nº 8

#### **Poculum**

TG Vaso  
 TE CoA Hayes 131  
 TE CoT El Poyo del Cid 00499

#### **Poliédrico (núcleo)**

TG Núcleo

#### **Pompeya 1**

USE Col Dressel 2-4

#### **Pompeya 3**

USE Col Dressel 2-4

#### **Pompeya 4**

USE Col Dressel 2-4

#### **Pondus**

TG Pesa de telar  
 TE CTI Mata y Bonet A.V.7.1.  
 TE CTI Mata y Bonet A.V.7.2.  
 TE CTI Mata y Bonet A.V.7.3.  
 TE CTI Mata y Bonet A.V.7.4.  
 TE CTI Mata y Bonet A.V.7.5.  
 TE Impreso

#### **Ponte 12a**

USE Anular hispánica, González Zamora II.2.a

#### **Ponte 13e**

USE Anular hispánica, González Zamora III.4.g

#### **Ponte 22b**

USE De pie vuelto/ vertical con apéndice final,  
 González Zamora II.2.2.1

#### **Ponte 29.I.5**

USE Zoomorfa de caballito y jinete, Almagro y  
 Torres E+F

#### **Ponte 29.I.8/10**

USE Zoomorfa de caballito, Almagro y Torres E2

#### **Ponte 3.c.2**

USE De doble resorte, González Zamora II.A

#### **Ponte 30**

USE La Tène, González Zamora III.3.2.4.1

#### **Ponte 36a**

USE La Tène, González Zamora II.1.3

#### **Ponte 36b**

USE La Tène, González Zamora II.1.4

#### **Ponte 44.2a**

USE Iturissa, Erice 25.3

#### **Ponte 44.2b**

USE Iturissa, Erice 25.2.a

#### **Ponte 44.3b**

USE Iturissa, Erice 25.2.b.2

#### **Ponte A40a1**

USE Nauheim, Erice 7.2.c

#### **Ponte A50**

USE Anular romana, Erice 35.2.b

#### **Ponte B40a/1b**

USE Erice 13.2

#### **Ponte B40a1a**

USE Erice 13.1

#### **Ponte B51**

USE Anular romana, Erice 35.1.a

**Portalucerna**

- TG Útil de iluminación
- TE Figurado
- TE Forma vegetal
- TE Pernice I
- TE Pernice II
- TE Pernice III
- TE TSHT Mezquíriz 63 (portalucerna)

**Pote**

- TG Menaje de mesa
- TE TSHA Mezquíriz 2
- TE TSHI Paz 11.3

**Poule 13c**

- USE Anular hispánica, González Zamora III.4.c

**Prismática (pesa de telar)**

- TG Pesa de telar

**Prismática (punta de flecha)**

- TG Pedunculada (punta de flecha)

**Prismático (núcleo)**

- TG Núcleo

**Protolevallois (lasca)**

- TG Levallois (lasca)

**Protolevallois (núcleo)**

- TG Núcleo

**Pseudolevallois (punta)**

- TG Levallois (punta)

**Pucci XXXIX, 1-4**

- USE TSI Conspectus 29.1.2

**Puchero**

- TG Cocina. Cocción
- TE Pultarius

**Pultarius**

- TG Puchero
- TE CoA Hayes 200

**Punta**

- TG Útil de caza, pesca o recolección
- TE Chatelperroniense (punta)
- TE Con muesca (punta)
- TE De dorso (punta)
- TE Gravetiense (punta)
- TE Levallois (punta)
- TE Limace (punta)
- TE Musteriense (punta)
- TE Punta de flecha
- TE Sobre lámina (punta)

- TE Sobre lasca (punta)

- TE Tayaciense (punta)

**Punta de flecha**

- TG Punta
- TE Foliácea (punta de flecha)
- TE Hoja de laurel (punta de flecha)
- TE Lanceolada (punta de flecha)
- TE Palmela (punta de flecha)
- TE Pedunculada (punta de flecha)
- TE Pedúnculo y aletas (punta de flecha)
- TE Romboidal (punta de flecha)

**Punta larga**

- TG Útil de perforación, corte o abrasión
- TE De base articular completa (punta larga)
- TE De base articular parcial (punta larga)

**Puntillado (vaso)**

- TG Impreso (vaso)
- TE Puntillado campaniforme (vaso)

**Puntillado campaniforme (vaso)**

- TG Puntillado (vaso)

**Punzón**

- TG Útil de perforación, corte o abrasión
- TE Base apuntada (punzón)
- TE Base articular completa (punzón)
- TE Base articular parcial (punzón)
- TE Base biselada (punzón)
- TE Base recta (punzón)
- TE Base redondeada (punzón)
- TE Biapuntado (punzón)
- TE Losángico (punzón)
- TE Monobiselado (punzón)
- TE Punzón-espátula (punzón)
- TE Sin base (punzón)

**Punzón-espátula (punzón)**

- TG Punzón

**Puñal**

- TG Armamento
- TE De lengüeta (puñal)
- TE De remaches (puñal)
- TE Dobleglobular (puñal)
- TE De lengüeta con escotadura (puñal)

**Pyxis**

- TG Caja
- TE CBNB Lamboglia 3
- TE CBNC Lamboglia 3
- TE CBNCa Lamboglia 3
- TE CTI Lamboglia 3
- TE TSI Conspectus 53.1.1
- TE TSI Conspectus 53.1.2

# R

## **Raedera**

- TG Útil de perforación, corte o abrasión
- TE Apuntada (raedera)
- TE Con dorso adelgazado (raedera)
- TE Con retoque alterno (raedera)
- TE Con retoque bifacial (raedera)
- TE Convergente (raedera)
- TE Denticulada (raedera)
- TE Desviada (raedera)
- TE Doble (raedera)
- TE Simple (raedera)
- TE Sobre cara plana (raedera)
- TE Transversal (raedera)

## **Raspador**

- TG Útil de perforación, corte o abrasión
- TE Carenado (raspador)
- TE Circular (raspador)
- TE Con muesca (raspador)
- TE Denticulado (raspador)
- TE Doble (raspador)
- TE En hocico (raspador)
- TE En hombrera (raspador)
- TE Nucleiforme (raspador)
- TE Ojival (raspador)
- TE Raspador - buril (raspador)
- TE Simple sobre lasca (raspador)
- TE Simple sobre lasca retocada (raspador)
- TE Sobre lámina (raspador)
- TE Unguiforme (raspador)

## **Raspador - buril (raspador)**

- TG Raspador

## **Rasqueta**

- TG Útil de perforación, corte o abrasión
- TE Sobre lámina (rasqueta)
- TE Sobre lasca (rasqueta)

## **Recogedor**

- TG Menaje de cocina
- TE Liso (recogedor)

## **Recta (aguja)**

- TG Aguja
- TE Anilla lateral (aguja)
- TE Cabeza no perforada (aguja)
- TE Cabeza perforada (aguja)

## **Recta (pesa de telar)**

- TG Pesa de telar

## **Rectangular**

- TG Colgante
- TE Subrectangular

## **Rectángulo (microlito geométrico)**

- TG Geométrico

## **Recto (lámina)**

- TG De dorso rebajado (lámina)

## **Recto-cóncava (raedera)**

- TG Doble (raedera)

## **Recto-convexa (raedera)**

- TG Doble (raedera)

## **Redoma**

- TG Menaje de mesa
- TE Hayes 153
- TE Hayes 199 variante
- TE Isings 104b
- TE Isings 16
- TE Isings 71
- TE Zaragoza 47654

## **Refridador**

- TG Enfriador
- TE Teruel 07904

## **Retoque bilateral (lámina)**

- TG Simple retocada (lámina)

## **Retoque lateral (lámina)**

- TG Simple retocada (lámina)

**Retoques simples (punta)**

TG Con retoques (punta)  
TE Levallois sin retoques simples (punta)

**Ricci 2 226**

USE CPF Mayet XXXVII 353

**Ricci 2 229**

USE CPF Mayet X 128

**Ricci 2 230**

USE CPF Mayet XXXIII 267

**Ricci 2 235**

USE CPF Mayet XXXVII 314

**Ricci 2 240**

USE CPF Mayet XXVIII 222

**Ricci 2 247**

USE CPF Mayet XXXIV 283

**Ricci 2 248**

USE CPF Mayet XXXIV 285

**Ricci 2 253**

USE CPF Mayet XI 148

**Ricci 2 266**

USE CPF Mayet XXXVIII 348

**Ricci 2 268**

USE CPF Mayet XXXVIII 365

**Ricci 2 270**

USE CPF Mayet XXXVII 385

**Ricci 2 332**

USE CPF Mayet X 129

**Ricci 2 334**

USE CPF Mayet XXXVIII 345

**Ricci 2 344**

USE CPF Mayet XXXVI 273

**Ricci 2 346**

USE CPF Mayet XXXVII 318

**Ricci 2 348**

USE CPF Mayet XXXV 297

**Ricci 2 408**

USE CPF Mayet XXXVII 323

**Ricci 2 410**

USE CPF Mayet XXXVII 352

**Ricci A**

TG Lucerna

**Ricci B**

TG Lucerna

**Ricci C**

TG Lucerna

**Ricci D**

USE Bussière A VI 3

**Ricci E**

TG Lucerna

**Ricci F**

TG Lucerna

**Ricci G**

TG Lucerna

UP Bussière A VI 1

**Ricci H**

TG Lucerna

**Ricci I 106**

USE CPF Mayet XLII 476

**Ricci I 13**

USE CPF Mayet II 19

**Ricci I 14**

USE CPF Mayet II 8

**Ricci I 168**

USE CPF Mayet XVIA 183

**Ricci I 18**

USE CPF Mayet III 31

**Ricci I 19 C. Ibiza**

USE CPF Mayet III 27

**Ricci I 193**

USE CPF Mayet VIII 99

**Ricci I 20**

USE CPF Mayet III 26

**Ricci I 22**

USE CPF Mayet IIIA 61

**Ricci I 25**

USE CPF Mayet II/III 58

**Ricci I 35**

USE CPF Mayet II 22

**Ricci I 36**

USE CPF Mayet II 21

**Ricci I 361**

USE CPF Mayet II 9

**Ricci I 37**

USE CPF Mayet II 23

**Ricci I 38**

USE CPF Mayet III 50

**Ricci I 39**

USE CPF Mayet V 74

**Ricci I 431**

USE CPF Mayet 642

**Ricci I 44**

USE CPF Mayet IV 71

**Ricci I 47**

USE CPF Mayet V 76

**Ricci I 54**

USE CPF Mayet III 20

**Ricci I 64**

USE CPF Mayet XII 166

**Ricci I 80**

USE CPF Mayet V 73

**Ricci I 87**

USE CPF Mayet VI 87

**Ricci I 89**

USE CPF Mayet III 55

**Riha C**

TG Estrígil

**Riha-Stern, coclearia con pala circular**

TG Cuchara

**Riha-Stern, coclearia con pala periforme**

TG Cuchara

**Ripoll I - De arco**

TG Fíbula

**Ripoll II - De arco**

TG Fíbula

**Ripoll III - De arco**

TG Fíbula

**Roedores**

TG Pieza dentaria - Otros

**Romboidal (punta de flecha)**

TG Punta de flecha

**Romboidal (punzón)**

USE Losángico (punzón)

**Rugosa (tinaja)**

TG Decorada (tinaja)





# S

## **Sado 3**

USE CoL Santarem

## **Salsera**

TG Menaje de mesa

TE Teruel 07157

TE Teruel 07158

TE Teruel 07165

## **Salsero**

TG Menaje de mesa

TE Tassinari Q1000

## **Sartago**

TG Sartén

TE Col Celsa 84.13596

## **Sartén**

TG Cocina. Cocción

TG Útil de aseo e higiene

TE Aylesford

TE Sartago

## **Sciallano Tripolitana Antigua**

USE CoA Tripolitana A

## **Segmento (microlito geométrico)**

TG Geométrico

UP Media luna

## **Semilunar (pesa de telar)**

TG Pesa de telar

## **Sencilla (escotadura)**

TG Escotadura

## **Sencillo (perforador)**

TG Perforador

## **Silbato**

TG Útil lúdico

TE Teruel 06675

TE Zaragoza 47650

## **Simétricas esmaltadas, Erice 29.3.c**

TG Fíbula

## **Simétricas, González Zamora GL 1.1**

TG Fíbula

## **Simétricas, González Zamora GL 2.2**

TG Fíbula

## **Simétricas, González Zamora GL 3.2.1**

TG Fíbula

## **Simple (denticulado)**

TG Denticulado

## **Simple (lasca)**

TG Lasca

TE Con retoques (lasca)

TE Sin retoques (lasca)

## **Simple (raedera)**

TG Raedera

TE Simple cóncava (raedera)

TE Simple convexa (raedera)

TE Simple recta (raedera)

## **Simple con dos paños**

TG Buril

## **Simple con retoques (raederas)**

TG Simple (raedera)

TE Retoques abruptos (raedera)

TE Retoques alternos (raedera)

TE Retoques bifaciales (raedera)

TE Retoques simples (raedera)

## **Simple con un paño**

TG Buril

## **Simple cóncava (raedera)**

TG Simple (raedera)

## **Simple convexa (raedera)**

TG Simple (raedera)

**Simple lateral con dos paños**

TG Butil

**Simple lateral sobre fractura**

TG Butil

**Simple múltiple**

TG Butil

**Simple recta (raedera)**

TG Simple (raedera)

**Simple retocada (lámina)**

TG Lámina

TE Retoque bilateral (lámina)

TE Retoque lateral (lámina)

**Simple sin retocar (lámina)**

TG Lámina

**Simple sobre lasca (raspador)**

TG Raspador

**Simple sobre lasca retocada (raspador)**

TG Raspador

**Simpulum**

TG Cazo

TE Aislingen

TE Castoldi-Feugére 1

TE Castoldi-Feugére 3

TE Castoldi-Feugére 4

TE Castoldi-Feugére 5

**Sin base (bruñidor)**

TG Bruñidor

**Sin base (cincel)**

TG Cincel

**Sin base (cuña)**

TG Cuña

**Sin base (punzón)**

TG Punzón

**Sin perforar (disco)**

TG Disco

**Sin pico vertedor**

TG Jarra

TE Teruel 07698

**Sin retoques (lasca)**

TG Simple (lasca)

**Sin tratar (crisol)**

TG Crisol

**Sin tratar (morillo)**

TG Liso (morillo)

**Sítula**

TG Menaje de mesa

TG Útil de transporte y almacenaje

TE Beaucaire

TE CBN Morel 4511

TE CBN Morel 4521

TE CBN Morel 4531

TE CoT Celsa 80.7982

TE CTI Mata y Bonet A.II.11

TE Delgado I

TE Delgado II

TE Delgado III

TE Delgado IV

TE Eggers 24

TE TSHA Mezquíriz 81

TE TSHI Mezquíriz 34

**Skyphos**

TG Copa

TE CPF Mayet IX

TE CVR Beltrán, Ortiz, Paz, fig. 18, 3

TE CVR Hochuli-Gysel 1(skyphos)

TE CVR Hochuli-Gysel 1a (skyphos)

TE CVR Hochuli-Gysel 2 (skyphos)

**Sobre cara plana (raedera)**

TG Raedera

**Sobre dorso arqueado**

TG Butil

**Sobre lámina (perforador)**

TG Perforador

**Sobre lámina (punta)**

TG Punta

**Sobre lámina (raspador)**

TG Raspador

**Sobre lámina (rasqueta)**

TG Rasqueta

**Sobre lasca (hendedor)**

TG Hendedor

**Sobre lasca (perforador)**

TG Perforador

**Sobre lasca (punta)**

TG Punta

**Sobre lasca (rasqueta)**

TG Rasqueta

**Soporte**

TG Útil de función diversa

TE CBN Lamboglia 15

TE CBN Morel 9221

TE CTI Mata y Bonet A.V.2.1

TE CTI Mata y Bonet A.V.2.2.

TE CTI Mata y Bonet A.V.2.3.

TE CTI Mata y Bonet A.V.2.4.

TE CTI Mata y Bonet A.V.2.5

TE Decorado (soporte)

TE Liso (soporte)

**Subcordiforme (bifaz)**

TG Bifaz

**Subrectangular**

TG Rectangular

**Subtrapezoidal**

TG Trapecio simétrico

**Subtriangular**

TG Triangular

**Subtriangular (bifaz)**

TG Bifaz

**Suidos**

TG Pieza dentaria - Canino

TG Pieza dentaria - Otros



# T

## **Tajador**

TG Fuente  
TE Teruel 07152  
TE Teruel 07154  
TE Teruel 08314  
TE Teruel 18273

## **Talla bidireccional (Choopping tool)**

TG Chopping tool

## **Talla multidireccional (Choopping tool)**

TG Chopping tool

## **Tambor**

TG Útil lúdico  
TE Derbuka

## **Tapadera**

TG Cocina. Cocción  
TG Menaje de despensa  
TG Menaje de mesa  
TE Albarracín 00087  
TE CBNB Lamboglia 14  
TE Cobertera  
TE CPF Mayet XLIX  
TE CTI Mata y Bonet A.V.1.1  
TE CTI Mata y Bonet A.V.1.2  
TE CTI Mata y Bonet A.V.1.3  
TE CTI Mata y Bonet A.V.1.4  
TE CTI Mata y Bonet A.V.1.5  
TE Decorada (tapadera)  
TE Lisa (tapadera)  
TE Operculum  
TE Teruel 07859  
TE Teruel 08297  
TE TSGT Rigoir 30  
TE TSHA Mezquíriz 7  
TE TSHI Mezquíriz 7a  
TE TSHI Mezquíriz 7b  
TE TSHI Mezquíriz 7c  
TE TSHT Mezquíriz 7  
TE TSHT Mezquíriz 7c  
TE TSI Conspectus 54.1.1  
TE TSI Conspectus 54.2.1

TE TSI Conspectus 54.3.1  
TE Zaragoza 47636  
TE Zaragoza 47637

## **Tarro**

TG Menaje de despensa  
TE CPHR Abascal 10  
TE CPHR Abascal 41  
TE CTI Mata y Bonet A.II.10.1  
TE CTI Mata y Bonet A.II.10.2  
TE CTI Mata y Bonet A.II.10.3

## **Tassinari A1000**

TG Jarra

## **Tassinari F1100**

TG Balsamario

## **Tassinari F1300**

TG Ampulla (balsamario)  
UP Boested 287

## **Tassinari G1200**

TG Cacerola  
UP Boesterd 3-8

## **Tassinari G2000**

UP Boesterd 12-13  
TG Cacerola

## **Tassinari G3000**

TG Cacerola

## **Tassinari H2312**

USE Nuber F Alikaria

## **Tassinari I1000**

TG Cazo de bañera  
UP Eggers 150

## **Tassinari I1200**

TG Cazo de bañera

## **Tassinari Q1000**

TG Salsero  
UP Boesterd 65

**Tassinari S1110/1120**

TG Palangana

**Tassinari S3110**

TG Palangana

UP Eggers 97

**Tayaciense (punta)**

TG Punta

**Taza**

TG Menaje de mesa

TE Albarracín 00206

TE Albarracín 00210

TE Decorada (taza)

TE Lisa (taza)

TE Teruel 05300

TE Zaragoza 47655

**Tejarillo III**

USE CoB Dressel 23C

**Terrazo**

TG Jarrita

TE Teruel 05270

TE Teruel 07977

**Teruel 02406**

TG Cantarilla

**Teruel 03450**

TG Con boca trilobulada

**Teruel 05054**

TG Orza

**Teruel 05125**

TG Con pitorro

**Teruel 05134**

TG Grassonera

**Teruel 05138**

TG Cazuela

**Teruel 05252**

TG Mortero

**Teruel 05270**

TG Terrazo

**Teruel 05276**

TG Grassonera

**Teruel 05277**

TG Cazuela

**Teruel 05278**

TG Olla

**Teruel 05291**

TG Escudilla

**Teruel 05300**

TG Taza

**Teruel 05306**

TG Con pico vertedor horizontal (picher)

**Teruel 05340**

TG Escudilla

**Teruel 06673**

TG Medida

**Teruel 06675**

TG Silbato

**Teruel 07147**

TG Escudilla

**Teruel 07152**

TG Tajador

**Teruel 07154**

TG Tajador

**Teruel 07157**

TG Salsera

**Teruel 07158**

TG Salsera

**Teruel 07165**

TG Salsera

**Teruel 07304**

TG Plato

**Teruel 07306**

TG Con pitorro

**Teruel 07307**

TG Barreño

**Teruel 07309**

TG Barreño

**Teruel 07316**

TG Orza

**Teruel 07317**

TG Con pitorro

**Teruel 07328**

TG Con pico vertedor horizontal (picher)

**Teruel 07332**

TG Mortero

**Teruel 07342**

TG Escudilla

**Teruel 07559**

TG Cazo

**Teruel 07577**

TG Escudilla

**Teruel 07698**

TG Sin pico vertedor

**Teruel 07859**

TG Tapadera

**Teruel 07891**

TG Perico

**Teruel 07892**

TG Barreño

**Teruel 07893**

TG Cántaro

**Teruel 07898**

TG De pie alto

**Teruel 07904**

TG Refridador

**Teruel 07910**

TG Plato

**Teruel 07965**

TG Copa

**Teruel 07969**

TG Alcuza

**Teruel 07977**

TG Terrazo

**Teruel 08273**

TG Copa

**Teruel 08294**

TG Orza

**Teruel 08295**

TG Con pico vertedor horizontal (picher)

**Teruel 08297**

TG Tapadera

**Teruel 08314**

TG Tajador

**Teruel 08353**

TG Con pico vertedor

**Teruel 08358**

TG Tintero

**Teruel 08364**

TG Barreño

**Teruel 08365**

TG Aguamanil

**Teruel 13015**

TG Escribanía

**Teruel 17720**

TG Escudilla

**Teruel 18273**

TG Tajador

**Teruel 18275**

TG Olla

**Teruel 18276**

TG Aceitera

**Teruel 18277**

TG Cantarilla

**Teruel 18280**

TG Altamía

**Teruel 18281**

TG Cobertera

**Teruel 18282**

TG Cántaro

**Teruel 18456**

TG Cobertera

**Teruel 18464**

TG Escudilla

**Teruel 18465**

TG Olla

**Teruel 18466**

TG Mortero

**Teruel 18476**

TG De pellizco

**Teruel 18690**

TG Escudilla

**Teruel 18691**

TG Tinaja

**Teruel 23062**

TG Múltiple (candil)

**Teruel 23130**

TG Múltiple (candil)

**Testum**

TG Maceta

TE CoT Caesaraugusta 81.2510

**Thymiaterion**

TG Pebetero

TE CTI Beltrán Lloris Variante A

TE CTI Beltrán Lloris Variante B

TE CTI Beltrán Lloris Variante C

TE CTI Beltrán Lloris Variante D

TE CTI Beltrán Lloris Variante E

TE CTI Beltrán Lloris Variante F

**Tinaja**

TG Menaje de despensa

TG Útil de transporte y almacenaje

TE CTI Mata y Bonet A.I.2.1

TE CTI Mata y Bonet A.I.2.2

TE CTI Mata y Bonet A.I.3.1

TE CTI Mata y Bonet A.I.3.2

TE Decorada (tinaja)

TE Dolium

TE Lisa (tinaja)

TE Teruel 18691

TE Zaragoza 47633



**Tintero**

- TG Útil de escritura y elaboración de documentos
- TE Calanda 20361
- TE CBNCa Lamboglia 13
- TE CVR Hochuly-Gisel, p. 49
- TE Teruel 08358
- TE TSG Hermet 18
- TE TSHA Mezquíriz 51
- TE TSI Conspectus 51.1.1
- TE TSI Conspectus 51.2.1
- TE TSI Conspectus 51.3.1
- TE TSI Conspectus 51.3.2
- TE TSI Conspectus 51.4.1

**Tipo Arcobriga**

- TG Espada

**Tipo Atance**

- TG Espada

**Tipo Brújula**

- USE Losángico (punzón)

**Tipo Can Canarys**

- TG Espada

**Tipo Catoira variante Saint Nazaire**

- TG Espada

**Tipo Fila de la Muela**

- TG Espada
- UP De espiga y antenas (espada)

**Tipo Gündlingen**

- TG Espada

**Tipo Hemigkofen variante Elsenfeld**

- TG Espada

**Tipo La Atalaya**

- TG Espada

**Tipo La Tène Grupo I (espada)**

- TG Espada
- UP De espiga Lateniense I (espada)

**Tipo La Tène Grupo II (espada)**

- TG Espada
- UP De espiga Lateniense II (espada)

**Tipo La Tène Grupo III (espada)**

- TG Espada
- UP De espiga Lateniense III (espada)

**Tipo La Tène Grupo IV (espada)**

- TG Espada
- UP De espiga Lateniense IV (espada)

**Tipo Mianes variante de antenas**

- TG Espada

**Tipo Mianes variante de lengüeta y botón**

- TG Espada

**Tipo Mindelheim**

- TG Espada

**Tipo Tossal de los Regallos**

- TG Espada

**Tipo Vilar Maior**

- TG Espada

**Tonel**

- TG Útil de transporte y almacenaje
- TE CTI Mata y Bonet A.II.9.1
- TE CTI Mata y Bonet A.II.9.2

**Transición Piriforme - Loeschcke XXIX**

- TG Lucerna

**Transversal (denticulado)**

- TG Denticulado

**Transversal (raedera)**

- TG Raedera
- TE Transversal cóncava (raedera)
- TE Transversal convexa (raedera)
- TE Transversal recta (raedera)

**Transversal cóncava (raedera)**

- TG Transversal (raedera)

**Transversal convexa (raedera)**

- TG Transversal (raedera)

**Transversal recta (raedera)**

- TG Transversal (raedera)

**Trapezio asimétrico (microlito geométrico)**

- TG Geométrico

**Trapezio con dos lados cóncavos (microlito geométrico)**

- TG Geométrico

**Trapezio con un lado cóncavo (microlito geométrico)**

- TG Geométrico

**Trapezio con un lado convexo (microlito geométrico)**

- TG Geométrico

**Trapezio rectángulo (microlito geométrico)**

- TG Geométrico

**Trapezio simétrico**

- TG Colgante
- TE Subtrapezoidal

**Trapezio simétrico (microlito geométrico)**

- TG Geométrico

**Triangular**

- TG Colgante
- TE Subtriangular

**Triangular (bifaz)**

- TG Bifaz

- Triángulo con dos lados cóncavos (microlito geométrico)**  
 TG Geométrico  
 UP Cocina
- Triángulo escaleno (microlito geométrico)**  
 TG Geométrico
- Triángulo escaleno alargado (microlito geométrico)**  
 TG Geométrico
- Triángulo isósceles (microlito geométrico)**  
 TG Geométrico
- Triángulo isósceles alargado (microlito geométrico)**  
 TG Geométrico
- Triédrico (pico)**  
 TG Pico
- Trier 15 b**  
 TG Escudilla
- Trier 16**  
 USE Conimbriga 1965, nº 274
- Trier 162**  
 TG Ampulla (balsamario)
- Trier 27 b**  
 TG Cuenco
- Trier 38**  
 TG Ampulla (balsamario)
- Trier 79 d**  
 TG Ampulla (balsamario)
- Tripes**  
 TG Cazuela  
 TE CoT Aguarod XXIV D  
 TE CoT Arcobriga 1 (cazuela)  
 TE CoT Arcobriga 2 (cazuela)  
 TE CoT Arcobriga 3 (cazuela)  
 TE CoT Caesaraugusta G/S.1261  
 TE CoT Celsa 79.84  
 TE CoT Celsa 80.3443  
 TE CoT Celsa 81.10022  
 TE CoT Celsa 81.939  
 TE CoT Contrebia Belaisca 34  
 TE CoT Salduie 88.133
- Tripolitana II**  
 USE CoA Keay IX
- Tripolitana III**  
 USE CoA Keay XI
- Trochocochlea**  
 TG Caracol
- Trompeta, Bayley y Butcher D decoradas**  
 TG Fíbula  
 UP Böhme, 1970, A
- Troncocónica (cuenta)**  
 TG Cuenta
- TSA Atlante XL 1**  
 TG Fuente
- TSA Atlante XL 2**  
 TG Fuente
- TSA Deneauve 1972**  
 TG Fuente
- TSA Fulford 1**  
 TG Botella
- TSA Fulford 77**  
 TG Vaso
- TSA Hayes 100**  
 TG Escudilla
- TSA Hayes 101**  
 TG Escudilla
- TSA Hayes 102**  
 TG Cuenco
- TSA Hayes 103**  
 TG Fuente
- TSA Hayes 104 A**  
 TG Fuente
- TSA Hayes 104 B**  
 TG Fuente
- TSA Hayes 104 C**  
 TG Fuente
- TSA Hayes 105**  
 TG Fuente
- TSA Hayes 107**  
 TG Escudilla
- TSA Hayes 108**  
 TG Escudilla
- TSA Hayes 109**  
 TG Fuente
- TSA Hayes 12/102**  
 TG Cuenco
- TSA Hayes 12/110**  
 TG Cuenco
- TSA Hayes 50 B**  
 TG Fuente
- TSA Hayes 53 B**  
 TG Escudilla
- TSA Hayes 56**  
 TG Fuente

**TSA Hayes 57**

TG Fuente

**TSA Hayes 58 A**

TG Fuente

**TSA Hayes 58 B**

TG Fuente

**TSA Hayes 59 A**

TG Fuente

**TSA Hayes 59 B**

TG Fuente

**TSA Hayes 61 A**

TG Fuente

**TSA Hayes 61 B**

TG Fuente

**TSA Hayes 62**

TG Fuente

**TSA Hayes 63**

TG Fuente

**TSA Hayes 64**

TG Fuente

**TSA Hayes 67**

TG Fuente

**TSA Hayes 68**

TG Fuente

**TSA Hayes 71**

TG Escudilla

**TSA Hayes 73**

TG Escudilla

**TSA Hayes 74**

TG Cuenco

**TSA Hayes 76**

TG Fuente

**TSA Hayes 80 A**

TG Escudilla

**TSA Hayes 80 B**

TG Escudilla

**TSA Hayes 81**

TG Cuenco

**TSA Hayes 82**

TG Fuente

**TSA Hayes 84**

TG Escudilla

**TSA Hayes 85**

TG Cuenco

**TSA Hayes 86**

TG Escudilla

**TSA Hayes 87 A**

TG Fuente

**TSA Hayes 87 B**

TG Fuente

**TSA Hayes 87 C**

TG Fuente

**TSA Hayes 88**

TG Fuente

**TSA Hayes 89**

TG Fuente

**TSA Hayes 91 A**

TG Mortero de servicio

**TSA Hayes 91 B**

TG Mortero de servicio

**TSA Hayes 91 C**

TG Mortero de servicio

**TSA Hayes 91 D**

TG Mortero de servicio

**TSA Hayes 93**

TG Escudilla

**TSA Hayes 93/107**

TG Escudilla

**TSA Hayes 94**

TG Cuenco

**TSA Hayes 96**

TG Escudilla

**TSA Hayes 97**

TG Escudilla

**TSA Hayes 98**

TG Escudilla

**TSA Hayes 99 A**

TG Escudilla

**TSA Hayes 99 B**

TG Escudilla

**TSA Hayes 99 C**

TG Escudilla

**TSA Martin NV-IV**

TG Fuente

**TSF Hayes 1**

TG Escudilla

**TSF Hayes 10**

TG Fuente

**TSF Hayes 2**

TG Fuente

**TSF Hayes 3**

TG Fuente

<b>TSF Hayes 4</b> TG Fuente	<b>TSG DICOCER Dr 30a</b> USE TSG Dragendorff 30a
<b>TSF Hayes 5</b> TG Fuente	<b>TSG DICOCER Dr 44b</b> USE TSG Hermet 19
<b>TSF Hayes 6</b> TG Fuente	<b>TSG DICOCER Ha 5</b> USE TSG Dragendorff 2/21
<b>TSF Hayes 7</b> TG Fuente	<b>TSG DICOCER Ha16</b> USE TSG Haltern 16
<b>TSF Hayes 8</b> TG Cuenco	<b>TSG DICOCER He 2</b> USE TSG Hermet 2/12
<b>TSF Hayes 9</b> TG Cuenco	<b>TSG DICOCER He 32</b> USE TSG Hermet 31
<b>TSG Curle 11</b> TG Cuenco	<b>TSG DICOCER Ri 13</b> USE TSG Hermet 18
<b>TSG Curle 15</b> TG Fuente	<b>TSG DICOCER Ri 8b</b> USE TSG Ritterling 8b
<b>TSG Curle 23</b> TG Fuente	<b>TSG DICOCER Ri1</b> USE TSG Ritterling 1
<b>TSG Dechelette 57/10</b> TG Vaso	<b>TSG DICOCER Ve A 1</b> USE TSG Dragendorff 35
<b>TSG Dechelette 64/98</b> TG Copa	<b>TSG DICOCER Ve A 2</b> USE TSG Dragendorff 36 (plato)
<b>TSG Dechelette 65</b> TG Botella	<b>TSG DICOCER Ve B2</b> USE TSG Hermet 28
<b>TSG Dechelette 66</b> TG Vaso	<b>TSG DICOCER Ve C2</b> USE TSG Dragendorff 51
<b>TSG Dechelette 67</b> TG Vaso	<b>TSG DICOCER Ve D1</b> USE TSG Dragendorff 42
<b>TSG Dechelette 68</b> TG Vaso	<b>TSG DICOCER VertB</b> USE TSG Vertault
<b>TSG DICOCER 18b</b> USE TSG Dragendorff 18/31	<b>TSG Dragendorff 11a</b> TG Copa
<b>TSG DICOCER 19</b> USE TSG Dragendorff 19	<b>TSG Dragendorff 11b</b> TG Copa UP TSG DICOCER Dr 11b
<b>TSG DICOCER 30b</b> USE TSG Dragendorff 30b	<b>TSG Dragendorff 11c</b> TG Copa UP TSG DICOCER Dr 11c
<b>TSG DICOCER De 63</b> USE TSG Hermet 13	<b>TSG Dragendorff 11d</b> TG Copa UP TSG DICOCER Dr 11d
<b>TSG DICOCER Dr 11b</b> USE TSG Dragendorff 11b	<b>TSG Dragendorff 15</b> TG Plato UP DICOCER 15b2
<b>TSG DICOCER Dr 11c</b> USE TSG Dragendorff 11c	<b>TSG Dragendorff 15/17</b> TG Plato
<b>TSG DICOCER Dr 11d</b> USE TSG Dragendorff 11d	
<b>TSG DICOCER Dr 11f</b> USE TSG Hermet 12	

**TSG Dragendorff 16**

TG Plato

**TSG Dragendorff 17A**

TG Plato

**TSG Dragendorff 17B**

TG Plato

**TSG Dragendorff 18**

TG Plato

**TSG Dragendorff 18/31**

TG Plato

UP TSG DICOCER 18b

**TSG Dragendorff 19**

TG Plato

UP TSG DICOCER 19

**TSG Dragendorff 2/21**

TG Plato

UP TSG DICOCER Ha 5

**TSG Dragendorff 22**

TG Fuente

**TSG Dragendorff 23 (fuente)**

TG Fuente

**TSG Dragendorff 23 (plato)**

TG Plato

**TSG Dragendorff 24/25**

TG Cuenco

**TSG Dragendorff 27**

TG Cuenco

**TSG Dragendorff 29/37**

TG Cuenco

**TSG Dragendorff 29A**

TG Cuenco

**TSG Dragendorff 29B**

TG Cuenco

**TSG Dragendorff 29C**

TG Cuenco

**TSG Dragendorff 30a**

TG Vaso

UP TSG DICOCER Dr 30a

**TSG Dragendorff 30b**

TG Vaso

UP TSG DICOCER 30b

**TSG Dragendorff 31**

TG Plato

**TSG Dragendorff 32**

TG Fuente

**TSG Dragendorff 33**

TG Cuenco

**TSG Dragendorff 34**

TG Cuenco

**TSG Dragendorff 35**

TG Escudilla

UP TSG DICOCER Ve A 1

**TSG Dragendorff 36 (escudilla)**

TG Escudilla

**TSG Dragendorff 36 (plato)**

TG Plato

UP TSG DICOCER Ve A 2

**TSG Dragendorff 37A**

TG Cuenco

**TSG Dragendorff 37B**

TG Cuenco

**TSG Dragendorff 39**

TG Plato

**TSG Dragendorff 42**

TG Cuenco

UP TSG DICOCER Ve D1

**TSG Dragendorff 43**

TG Mortero de servicio

**TSG Dragendorff 44**

TG Mortero de servicio

**TSG Dragendorff 46**

TG Escudilla

**TSG Dragendorff 51**

TG Plato

UP TSG DICOCER Ve C2

**TSG Haltern 14**

TG Cuenco

**TSG Haltern 16**

TG Vaso

UP TSG DICOCER Ha16

**TSG Haltern 7**

TG Cuenco

**TSG Hermet 11**

TG Vaso

**TSG Hermet 7**

TG Vaso

**TSG Hermet 12**

TG Copa

UP TSG DICOCER Dr 11f

**TSG Hermet 13**

TG Cantimplora

UP TSG DICOCER De 63

**TSG Hermet 15a**

TG Botella

**TSG Hermet 15b**

TG Botella

**TSG Hermet 18**

TG Tintero

UP TSG DICOCER Ri 13

**TSG Hermet 19**

TG Vaso

UP TSG DICOCER Dr 44b

**TSG Hermet 2/12**

TG Plato

UP TSG DICOCER He 2

**TSG Hermet 23**

TG Mortero de servicio

**TSG Hermet 24**

TG Cuenco

**TSG Hermet 25**

TG Cuenco

**TSG Hermet 28**

TG Plato

UP TSG DICOCER Ve B2

**TSG Hermet 29**

TG Copa

**TSG Hermet 31**

TG Vaso

UP TSG DICOCER He 32

**TSG Hermet 33**

TG Cuenco

**TSG Hermet 4**

TG Calix

**TSG Hermet 5**

TG Calix

**TSG Hermet 7**

TG Crátera

**TSG Hermet 7/15**

TG Jarra

**TSG Hermet 8**

TG Cuenco

**TSG Hermet 9**

TG Cuenco

**TSG Knorr 78**

TG Vaso

**TSG Ludowici Tb**

TG Fuente

**TSG Ludowici Tg**

TG Copa

**TSG Ludowici Tk**

TG Plato

**TSG Ludowici Ts**

TG Plato

**TSG Ritterling 1**

TG Plato

UP TSG DICOCER Ri1

**TSG Ritterling 12**

TG Cuenco

**TSG Ritterling 5**

TG Cuenco

**TSG Ritterling 8a**

TG Escudilla

**TSG Ritterling 8b**

TG Escudilla

UP TSG DICOCER Ri 8b

**TSG Ritterling 9**

TG Cuenco

**TSG Vertault**

TG Escudilla

UP TSG DICOCER VertB

**TSGT Rigoir 1**

TG Fuente

**TSGT Rigoir 10**

TG Plato

**TSGT Rigoir 11**

TG Fuente

**TSGT Rigoir 12**

TG Fuente

**TSGT Rigoir 13**

TG Escudilla

**TSGT Rigoir 14**

TG Escudilla

**TSGT Rigoir 15a**

TG Vaso

**TSGT Rigoir 15b**

TG Cuenco

**TSGT Rigoir 16**

TG Cuenco

**TSGT Rigoir 17**

TG Cuenco

**TSGT Rigoir 18**

TG Cuenco

**TSGT Rigoir 19**

TG Vaso

**TSGT Rigoir 2**

TG Cuenco

**TSGT Rigoir 20**

TG Vaso

**TSGT Rigoir 21**  
TG Cuenco

**TSGT Rigoir 22**  
TG Cuenco

**TSGT Rigoir 23**  
TG Olla

**TSGT Rigoir 24a**  
TG Olla

**TSGT Rigoir 24b**  
TG Olla

**TSGT Rigoir 25**  
TG Olla

**TSGT Rigoir 26**  
TG Jarra

**TSGT Rigoir 27**  
TG Jarra

**TSGT Rigoir 28**  
TG Diota

**TSGT Rigoir 29**  
TG Mortero

**TSGT Rigoir 30**  
TG Tapadera

**TSGT Rigoir 32**  
TG Mortero

**TSGT Rigoir 33**  
TG Escudilla

**TSGT Rigoir 35**  
TG Cuenco

**TSGT Rigoir 3a**  
TG Cuenco

**TSGT Rigoir 3b**  
TG Cuenco

**TSGT Rigoir 3c**  
TG Escudilla

**TSGT Rigoir 4**  
TG Fuente

**TSGT Rigoir 5a**  
TG Escudilla

**TSGT Rigoir 5b**  
TG Cuenco

**TSGT Rigoir 6a**  
TG Cuenco

**TSGT Rigoir 6b**  
TG Cuenco

**TSGT Rigoir 6c**  
TG Cuenco

**TSGT Rigoir 7**  
TG Escudilla

**TSGT Rigoir 8**  
TG Fuente

**TSGT Rigoir 9**  
TG Cuenco

**TSHA Dragendorff 15/17**  
TG Plato

**TSHA Dragendorff 18**  
TG Plato

**TSHA Dragendorff 24/25**  
TG Cuenco

**TSHA Dragendorff 27**  
TG Cuenco

**TSHA Dragendorff 29**  
TG Cuenco

**TSHA Dragendorff 29/37**  
TG Cuenco

**TSHA Dragendorff 30**  
TG Vaso

**TSHA Dragendorff 33**  
TG Cuenco

**TSHA Dragendorff 35 (cuenco)**  
TG Cuenco

**TSHA Dragendorff 35 (escudilla)**  
TG Escudilla

**TSHA Dragendorff 36 (plato)**  
TG Plato

**TSHA Dragendorff 37 A a molde**  
TG Cuenco

**TSHA Dragendorff 37 B a molde**  
TG Cuenco

**TSHA Dragendorff 39**  
TG Escudilla

**TSHA Dragendorff 44**  
TG Cuenco

**TSHA Dragendorff 46**  
TG Cuenco

**TSHA Dragendorff 68**  
TG Fuente

**TSHA Hermet 13**  
TG Cantimplora

**TSHA Ludowici Tb**  
TG Cuenco

**TSHA Ludowici Tb (plato)**  
TG Plato

**TSHA Mezquíriz 1**

TG Vaso  
UP Paz 11.2

**TSHA Mezquíriz 10**

TG Cuenco

**TSHA Mezquíriz 2**

TG Pote

**TSHA Mezquíriz 20**

TG Jarra

**TSHA Mezquíriz 21**

TG Jarra

**TSHA Mezquíriz 3**

TG Jarra

**TSHA Mezquíriz 31**

TG Embudo

**TSHA Mezquíriz 32**

TG Botella

**TSHA Mezquíriz 39**

TG Copa

**TSHA Mezquíriz 4**

TG Plato

**TSHA Mezquíriz 49**

TG Vaso

**TSHA Mezquíriz 51**

TG Tintero

**TSHA Mezquíriz 6**

TG Plato

**TSHA Mezquíriz 7**

TG Tapadera

**TSHA Mezquíriz 78**

TG Vaso

**TSHA Mezquíriz 81**

TG Sítula

**TSHA Mezquíriz 9**

TG Cuenco

**TSHA Ritterling 8**

TG Cuenco

**TSHI Dragendorff 15/17**

TG Escudilla  
UP Paz 7.1

**TSHI Dragendorff 27**

TG Cuenco  
UP Paz 5.1

**TSHI Dragendorff 35 (cuenco)**

TG Cuenco  
UP Paz 5.2

**TSHI Dragendorff 35 (escudilla)**

TG Escudilla  
UP Paz 6.3

**TSHI Dragendorff 36 (escudilla)**

TG Escudilla  
UP Paz 7.2

**TSHI Dragendorff 37**

TG Vaso  
UP Paz 2.5  
UP Paz 3.1  
UP Paz 3.2

**TSHI Dragendorff 37 a molde**

TG Cuenco  
UP Paz 4.23  
UP Paz 4.24  
UP Paz 4.25  
UP Paz 4.26

**TSHI Dragendorff 44**

TG Cuenco  
UP Paz 4.9

**TSHI Ludowici Tb**

TG Cuenco  
UP Paz 5.3

**TSHI Mezquíriz 1**

TG Vaso  
UP Paz 11.1

**TSHI Mezquíriz 12**

TG Jarra  
UP Paz 11.5

**TSHI Mezquíriz 16**

TG Plato  
UP Paz 8.1

**TSHI Mezquíriz 20**

TG Jarra  
UP Paz 11.6  
UP Paz 11.7  
UP Paz 11.8

**TSHI Mezquíriz 31**

TG Embudo  
UP Paz 12.6

**TSHI Mezquíriz 34**

TG Sítula  
UP Paz 11.16

**TSHI Mezquíriz 42**

TG Olla  
UP Paz 11.23

**TSHI Mezquíriz 6**

TG Plato  
UP Paz 9.1

**TSHI Mezquíriz 7a**

TG Tapadera  
UP Paz 12.1



**TSHI Mezquíriz 7b**

TG Tapadera  
UP Paz 12.2

**TSHI Mezquíriz 7c**

TG Tapadera  
UP Paz 12.3

**TSHI Paz 11.3**

TG Pote

**TSHI Ritterling 8a (cuenco)**

TG Cuenco  
UP Paz 4.1

**TSHI Ritterling 8a (escudilla)**

TG Escudilla  
UP Paz 6.1  
UP Paz 6.2

**TSHT Dragendorff 44**

TG Cuenco  
UP Paz 4.10  
UP Paz 4.11

**TSHT Mezquíriz 10**

TG Cuenco  
UP Paz 4.13  
UP Paz 4.14

**TSHT Mezquíriz 11**

TG Fuente  
UP Paz 10.15

**TSHT Mezquíriz 15**

TG Jarra  
UP Paz 11.12

**TSHT Mezquíriz 32/54**

TG Botella  
UP Paz 11.4

**TSHT Mezquíriz 37 a molde**

TG Cuenco  
UP Paz 4.27  
UP Paz 4.28  
UP Paz 4.29  
UP Paz 4.30  
UP Paz 4.31  
UP Paz 4.32  
UP Paz 4.33  
UP Paz 4.34  
UP Paz 4.35  
UP Paz 4.36  
UP Paz 4.37

**TSHT Mezquíriz 37 lisa**

TG Cuenco  
UP Paz 4.15  
UP Paz 4.19  
UP Paz 4.20  
UP Paz 4.21  
UP Paz 4.22

**TSHT Mezquíriz 42**

TG Olla  
UP Paz 11.24  
UP Paz 11.25  
UP Paz 11.26

**TSHT Mezquíriz 43**

TG Colador  
UP Paz 11.29

**TSHT Mezquíriz 45**

TG Vaso  
UP Paz 2.6

**TSHT Mezquíriz 47**

TG Olla  
UP Paz 11.28

**TSHT Mezquíriz 48**

TG Olla  
UP Paz 11.27

**TSHT Mezquíriz 49**

TG Fuente  
UP Paz 10.8

**TSHT Mezquíriz 5 (cuenco)**

TG Cuenco  
UP Paz 4.8

**TSHT Mezquíriz 5 (escudilla)**

TG Escudilla  
UP Paz 6.4

**TSHT Mezquíriz 50**

TG Lucerna  
UP Paz 13.1

**TSHT Mezquíriz 56**

TG Diota  
UP Paz 11.9  
UP Paz 11.10

**TSHT Mezquíriz 6**

TG Plato  
UP Paz 10.16  
UP Paz 10.17

**TSHT Mezquíriz 61**

TG Vaso  
UP Paz 2.2

**TSHT Mezquíriz 62**

TG Vaso  
UP Paz 2.3

**TSHT Mezquíriz 63 (candelabro)**

TG Candelabro  
UP Paz 13.3  
UP Paz 13.4

**TSHT Mezquíriz 63 (portalucerna)**

TG Portalucerna  
UP Paz 12.7

**TSHT Mezquíriz 7**

TG Tapadera  
UP Paz 12.5

**TSHT Mezquíriz 7c**

TG Tapadera  
UP Paz 12.4

**TSHT Mezquíriz 85**

TG Ampulla (balsamario)  
UP Paz 11.11

**TSHT Palol 1**

TG Fuente  
UP Paz 10.12  
UP Paz 10.13  
UP Paz 10.14

**TSHT Palol 11**

TG Cuenco  
UP Paz 4.17

**TSHT Palol 13**

TG Olla  
UP Paz 11.20

**TSHT Palol 2**

TG Plato  
UP Paz 8.10  
UP Paz 8.11  
UP Paz 8.12

**TSHT Palol 3**

TG Fuente  
UP Paz 10.1

**TSHT Palol 4**

TG Fuente  
UP Paz 10.4  
UP Paz 10.5  
UP Paz 10.6  
UP Paz 10.7

**TSHT Palol 4 (plato)**

TG Plato  
UP Paz 8.5

**TSHT Palol 76**

TG Cuenco  
UP Paz 4.12

**TSHT Palol 82**

TG Cuenco  
UP Paz 4.16

**TSHT Palol 86**

TG Olla  
UP Paz 11.17

**TSHT Palol 91**

TG Olla  
UP Paz 11.22

**TSHT Paz 1.1**

TG Copa

**TSHT Paz 10.2**

TG Fuente

**TSHT Paz 10.3**

TG Fuente

**TSHT Paz 11.14**

TG Ánfora

**TSHT Paz 11.15**

TG Jarra

**TSHT Paz 11.18**

TG Olla

**TSHT Paz 11.21**

TG Olla

**TSHT Paz 13.2**

TG Lucerna

**TSHT Paz 2.1**

TG Vaso

**TSHT Paz 2.4**

TG Vaso

**TSHT Paz 82a**

TG Plato  
UP Paz 8.3  
UP Paz 8.4

**TSHT Paz 82b**

TG Plato  
UP Paz 8.2

**TSHT Paz 83a**

TG Plato  
UP Paz 8.6  
UP Paz 8.7

**TSHT Paz 83b**

TG Escudilla  
UP Paz 6.6  
UP Paz 8.8  
UP Paz 8.9  
UP Paz 10.9  
UP Paz 10.10  
UP Paz 10.11

**TSHT Paz 86 (escudilla)**

TG Escudilla  
UP Paz 6.5

**TSHT Paz 86 (plato)**

TG Plato  
UP Paz 8.13

**TSHT Ritterling 8a**

TG Cuenco  
UP Paz 4.2  
UP Paz 4.3  
UP Paz 4.4  
UP Paz 4.5

**TSHT Ritterling 8b**

TG Cuenco  
UP Paz 4.6

**TSHT Ritterling 8c**

TG Cuenco  
UP Paz 4.7

**TSI Goudineau 10**

USE TSI Conspectus 9.1.1

**TSI Goudineau 12a**

USE TSI Conspectus 2.2.1

**TSI Goudineau 12b**

USE TSI Conspectus 5.2.1

**TSI Goudineau 13 16**

USE TSI Conspectus 14.1.1

**TSI Goudineau 14**

USE TSI Conspectus 2.1.1

**TSI Goudineau 15**

USE TSI Conspectus 11.1.1

**TSI Goudineau 17**

USE TSI Conspectus 12.3.1

**TSI Goudineau 20a**

USE TSI Conspectus 20.1.1

**TSI Goudineau 21**

USE TSI Conspectus 36.1.1

**TSI Goudineau 25b**

USE TSI Conspectus 18.1.1

**TSI Goudineau 26**

USE TSI Conspectus 18.3.1

**TSI Goudineau 28**

USE TSI Conspectus 19.2.1

**TSI Goudineau 31**

USE TSI Conspectus 6.1.1

**TSI Goudineau 32b**

USE TSI Conspectus 31.1.1

**TSI Goudineau 34**

USE TSI Conspectus 3.1.1

**TSI Goudineau 36a**

USE TSI Conspectus 18.2.1

**TSI Goudineau 39a**

USE TSI Conspectus 20.3.1

**TSI Goudineau 39c**

USE TSI Conspectus 20.4.1

**TSI Goudineau 41b**

USE TSI Conspectus 27.1.1

**TSI Goudineau 43**

USE TSI Conspectus 3.2.1

**TSI Goudineau 6**

USE TSI Conspectus 10.1.1

**TSI Goudineau 7**

USE TSI Conspectus 13.1.1

**TSI Goudineau 8**

USE TSI Conspectus 4.3.1

**TSI Pucci IX 16**

USE TSI Conspectus 21.1.1

**TSI Pucci IX 5**

USE TSI Conspectus 19.1.1

**TSI Pucci X 22-23**

USE TSI Conspectus 20.2.1

**TSI Pucci XI 1-3**

USE TSI Conspectus 5.1.1

**TSI Conspectus 1.1.1**

TG Plato  
UP TSI Goudineau 1

**TSI Conspectus 1.1.2**

TG Plato

**TSI Conspectus 1.2.1**

TG Plato  
UP TSI Pucci X 12

**TSI Conspectus 1.2.2**

TG Plato

**TSI Conspectus 10.1.1**

TG Plato  
UP TSI Goudineau 6

**TSI Conspectus 10.1.2**

TG Plato

**TSI Conspectus 10.1.4**

TG Plato

**TSI Conspectus 10.2.1**

TG Plato  
UP TSI Pucci XI 5

**TSI Conspectus 10.3.1**

TG Plato  
UP TSI Pucci 7, 4.8

**TSI Conspectus 10.3.2**

TG Plato

**TSI Conspectus 10.3.3**

TG Plato

**TSI Conspectus 11.1.1**

TG Plato  
UP TSI Goudineau 15

**TSI Conspectus 11.1.2**

TG Plato

**TSI Conspectus 11.1.3**

TG Plato

**TSI Conspectus 11.1.4**

TG Plato

**TSI Conspectus 12.1.1**

TG Plato

**TSI Conspectus 12.1.2**

TG Plato

**TSI Conspectus 12.1.3**

TG Plato

**TSI Conspectus 12.2.1**

TG Plato

**TSI Conspectus 12.2.2**

TG Plato

**TSI Conspectus 12.3.1**

TG Plato

UP TSI Goudineau 17

**TSI Conspectus 12.3.2**

TG Plato

**TSI Conspectus 12.4.1**

TG Plato

UP TSI Haltern 1

UP TSI Servicio Ic

**TSI Conspectus 12.4.2**

TG Plato

**TSI Conspectus 12.5.1**

TG Plato

UP TSI Goudineau 23

**TSI Conspectus 12.5.2**

TG Plato

**TSI Conspectus 13.1.1**

TG Escudilla

UP TSI Goudineau 7

**TSI Conspectus 13.2.1**

TG Escudilla

UP TSI Pucci XVI 2

**TSI Conspectus 13.2.2**

TG Escudilla

**TSI Conspectus 13.2.3**

TG Escudilla

**TSI Conspectus 13.3.1**

TG Escudilla

**TSI Conspectus 13.3.2**

TG Escudilla

**TSI Conspectus 14.1.1**

TG Cuenco

UP TSI Goudineau 13 16

**TSI Conspectus 14.1.2**

TG Cuenco

**TSI Conspectus 14.1.3**

TG Cuenco

**TSI Conspectus 14.1.4**

TG Cuenco

**TSI Conspectus 14.1.5**

TG Cuenco

**TSI Conspectus 14.2.1**

TG Cuenco

**TSI Conspectus 14.2.2**

TG Cuenco

**TSI Conspectus 14.2.3**

TG Cuenco

**TSI Conspectus 14.3.1**

TG Cuenco

**TSI Conspectus 14.4.1**

TG Cuenco

UP TSI Pucci XVI 4

**TSI Conspectus 15.1.1**

TG Copa

UP TSI Goudineau 29

**TSI Conspectus 15.1.2**

TG Copa

**TSI Conspectus 15.1.3**

TG Copa

**TSI Conspectus 15.2.1**

TG Copa

**TSI Conspectus 16.1.1**

TG Plato

**TSI Conspectus 17.1.1**

TG Copa

**TSI Conspectus 17.2.1**

TG Copa

**TSI Conspectus 17.3.1**

TG Copa

**TSI Conspectus 18.1.1**

TG Plato

UP TSI Goudineau 25b

**TSI Conspectus 18.1.2**

TG Plato

**TSI Conspectus 18.2.1**

TG Plato

UP TSI Goudineau 36a

**TSI Conspectus 18.2.2**

TG Plato

**TSI Conspectus 18.2.3**

TG Plato

**TSI Conspectus 18.2.4**

TG Plato

**TSI Conspectus 18.2.5**

TG Plato

**TSI Conspectus 18.3.1**

TG Plato

UP TSI Goudineau 26

**TSI Conspectus 19.1.1**

TG Plato

UP TSI Pucci IX 5

**TSI Conspectus 19.2.1**

TG Plato

UP TSI Goudineau 28

**TSI Conspectus 19.3.1**

TG Plato

**TSI Conspectus 19.3.2**

TG Plato

**TSI Conspectus 2.1.1**

TG Plato

UP TSI Goudineau 14

**TSI Conspectus 2.1.2**

TG Plato

**TSI Conspectus 2.2.1**

TG Plato

UP TSI Goudineau 12a

**TSI Conspectus 2.3.1**

TG Plato

**TSI Conspectus 20.1.1**

TG Plato

UP TSI Goudineau 20a

**TSI Conspectus 20.1.2**

TG Plato

**TSI Conspectus 20.2.1**

TG Plato

UP TSI Pucci X 22-23

**TSI Conspectus 20.3.1**

TG Plato

UP TSI Goudineau 39a

**TSI Conspectus 20.3.2**

TG Plato

**TSI Conspectus 20.4.1**

TG Plato

UP TSI Goudineau 39c

**TSI Conspectus 20.4.2**

TG Plato

**TSI Conspectus 20.4.3**

TG Plato

**TSI Conspectus 20.4.4**

TG Plato

**TSI Conspectus 20.5.1**

TG Plato

UP TSI Pucci X, 13

**TSI Conspectus 20.5.2**

TG Plato

**TSI Conspectus 21.1.1**

TG Plato

UP TSI Pucci IX 16

UP TSI Pucci IX, 7

**TSI Conspectus 21.1.2**

TG Plato

**TSI Conspectus 21.2.1**

TG Plato

**TSI Conspectus 21.3.1**

TG Plato

UP TSI Pucci IX 10 - 14

**TSI Conspectus 21.3.2**

TG Plato

**TSI Conspectus 21.4.1**

TG Plato

**TSI Conspectus 21.5.1**

TG Plato

**TSI Conspectus 21.6.1**

TG Plato

**TSI Conspectus 21.7.1**

TG Plato

UP TSI Pucci IX 15

**TSI Conspectus 21.8.1**

TG Plato

**TSI Conspectus 22.1.1**

TG Cuenco

**TSI Conspectus 22.1.2**

TG Cuenco

**TSI Conspectus 22.1.3**

TG Cuenco

**TSI Conspectus 22.1.4**

TG Cuenco

**TSI Conspectus 22.2.1**

TG Cuenco

**TSI Conspectus 22.3.1**

TG Cuenco

**TSI Conspectus 22.4.1**

TG Cuenco

**TSI Conspectus 22.5.1**

TG Cuenco

**TSI Conspectus 22.5.2**

TG Cuenco

**TSI Conspectus 22.6.1**

TG Cuenco

**TSI Conspectus 23.1.1**

TG Cuenco

**TSI Conspectus 23.1.2**

TG Cuenco

**TSI Conspectus 23.2.1**

TG Cuenco

**TSI Conspectus 23.2.2**

TG Cuenco

**TSI Conspectus 24.1.1**

TG Cuenco

**TSI Conspectus 24.1.2**

TG Cuenco

**TSI Conspectus 24.1.3**

TG Cuenco

**TSI Conspectus 24.2.1**

TG Cuenco

**TSI Conspectus 24.3.1**

TG Cuenco

**TSI Conspectus 24.4.1**

TG Cuenco

**TSI Conspectus 25.1.1**

TG Cuenco

UP TSI Pucci XXV 3-7

**TSI Conspectus 25.1.2**

TG Cuenco

**TSI Conspectus 25.1.3**

TG Cuenco

**TSI Conspectus 26.1.1**

TG Cuenco

**TSI Conspectus 26.1.2**

TG Cuenco

**TSI Conspectus 26.1.3**

TG Cuenco

**TSI Conspectus 26.2.1**

TG Cuenco

UP TSI Pucci XXIX 2-4

**TSI Conspectus 26.3.1**

TG Cuenco

UP TSI Pucci XXIX 5

UP TSI Pucci XXXIX 5

**TSI Conspectus 26.4.1**

TG Cuenco

**TSI Conspectus 27.1.1**

TG Cuenco

UP TSI Goudineau 41b

**TSI Conspectus 27.1.2**

TG Cuenco

**TSI Conspectus 27.2.1**

TG Cuenco

UP TSI Pucci XXIX 11-12

**TSI Conspectus 27.2.2**

TG Cuenco

**TSI Conspectus 27.3.1**

TG Cuenco

**TSI Conspectus 28.1.1**

TG Cuenco

**TSI Conspectus 28.1.2**

TG Cuenco

**TSI Conspectus 28.2.1**

TG Cuenco

**TSI Conspectus 28.2.2**

TG Cuenco

**TSI Conspectus 28.3.1**

TG Cuenco

**TSI Conspectus 29.1.1**

TG Vaso

UP TSI Pucci XXXIX, 1-4

**TSI Conspectus 29.1.2**

TG Vaso

UP Pucci XXXIX, 1-4

**TSI Conspectus 3.1.1**

TG Plato

UP TSI Goudineau 34

**TSI Conspectus 3.1.2**

TG Plato

**TSI Conspectus 3.2.1**

TG Plato

UP TSI Goudineau 43

**TSI Conspectus 3.2.2**

TG Plato

**TSI Conspectus 3.3.1**

TG Plato

UP TSI Pucci XIX 17

**TSI Conspectus 30.1.1**

TG Copa

UP TSI Goudineau 3

**TSI Conspectus 31.1.1**

TG Copa

UP TSI Goudineau 32b

**TSI Conspectus 31.1.2**

TG Copa

**TSI Conspectus 31.2.1**

TG Copa

**TSI Conspectus 32.1.1**

TG Cuenco

**TSI Conspectus 32.2.1**

TG Cuenco

**TSI Conspectus 32.2.2**

TG Cuenco

**TSI Conspectus 32.3.1**

TG Cuenco

**TSI Conspectus 32.4.1**

TG Cuenco

UP TSI Pucci XXIII 3 y 5

**TSI Conspectus 32.5.1**

TG Cuenco

**TSI Conspectus 32.5.2**

TG Cuenco

**TSI Conspectus 33.1.1**

TG Cuenco

**TSI Conspectus 33.1.2**

TG Cuenco

**TSI Conspectus 33.2.1**

TG Cuenco

UP TSI Pucci XXXVII 12

**TSI Conspectus 33.3.1**

TG Cuenco

UP TSI Pucci XXXVII 13-14

**TSI Conspectus 33.4.1**

TG Cuenco

UP TSI Pucci XXXVII 2 7

**TSI Conspectus 33.5.1**

TG Cuenco

UP TSI Pucci XXIX 8

**TSI Conspectus 34.1.1**

TG Cuenco

**TSI Conspectus 34.1.2**

TG Cuenco

**TSI Conspectus 34.1.3**

TG Cuenco

**TSI Conspectus 34.2.1**

TG Cuenco

**TSI Conspectus 34.2.2**

TG Cuenco

**TSI Conspectus 35.1.1**

TG Cuenco

UP TSI Pucci XXIX 15

**TSI Conspectus 36.1.1**

TG Cuenco

UP TSI Goudineau 21

**TSI Conspectus 36.2.1**

TG Cuenco

UP TSI Pucci XXXI 23-4

**TSI Conspectus 36.3.1**

TG Cuenco

**TSI Conspectus 36.3.2**

TG Cuenco

**TSI Conspectus 36.4.1**

TG Cuenco

UP TSI Pucci XXXI 5

**TSI Conspectus 36.4.2**

TG Cuenco

**TSI Conspectus 36.4.3**

TG Cuenco

**TSI Conspectus 36.4.4**

TG Cuenco

**TSI Conspectus 37.1.1**

TG Cuenco

**TSI Conspectus 37.1.2**

TG Cuenco

**TSI Conspectus 37.2.1**

TG Cuenco

**TSI Conspectus 37.2.2**

TG Cuenco

**TSI Conspectus 37.3.1**

TG Cuenco

**TSI Conspectus 37.4.1**

TG Cuenco

**TSI Conspectus 37.4.2**

TG Cuenco

**TSI Conspectus 37.4.3**

TG Cuenco

**TSI Conspectus 37.5.1**

TG Cuenco

**TSI Conspectus 38.2.1**

TG Cuenco

**TSI Conspectus 38.3.1**

TG Cuenco

**TSI Conspectus 39.1.1**

TG Plato

UP TSI Pucci XII 12-13

**TSI Conspectus 39.1.2**

TG Plato

**TSI Conspectus 39.1.3**

TG Plato

**TSI Conspectus 4.1.1**

TG Plato

**TSI Conspectus 4.2.1**

TG Plato

**TSI Conspectus 4.3.1**

TG Plato

UP TSI Goudineau 8

**TSI Conspectus 4.4.1**

TG Plato

UP TSI Goudineau 19

**TSI Conspectus 4.5.1**

TG Plato

UP TSI Goudineau 30b

**TSI Conspectus 4.6.1**

TG Plato

UP TSI Goudineau 30

**TSI Conspectus 40.1.1**

TG Plato

UP TSI Dragendorf 36

**TSI Conspectus 40.1.2**

TG Plato

**TSI Conspectus 41.1.1**

TG Plato

UP TSI Dragendorf 36/51

**TSI Conspectus 41.1.2**

TG Plato

**TSI Conspectus 41.2.1**

TG Plato

**TSI Conspectus 41.2.2**

TG Plato

**TSI Conspectus 42.1.1**

TG Plato

UP TSI Hermet 28

**TSI Conspectus 42.1.2**

TG Plato

**TSI Conspectus 42.2.1**

TG Plato

**TSI Conspectus 43.1.1**

TG Copa

UP TSI Pucci XXXVI 6

**TSI Conspectus 43.1.2**

TG Copa

**TSI Conspectus 43.1.3**

TG Copa

**TSI Conspectus 43.2.1**

TG Copa

**TSI Conspectus 43.3.1**

TG Copa

UP TSI Pucci XXXVI 8

**TSI Conspectus 44.1.2**

TG Copa

UP TSI Dragendorf 35

**TSI Conspectus 44.1.3**

TG Copa

**TSI Conspectus 44.1.4**

TG Copa

**TSI Conspectus 44.2.1**

TG Copa

**TSI Conspectus 45.1.1**

TG Copa

UP TSI Ritterling 14

**TSI Conspectus 45.1.2**

TG Copa

**TSI Conspectus 45.1.3**

TG Copa

**TSI Conspectus 45.2.1**

TG Copa

**TSI Conspectus 45.3.1**

TG Copa

UP TSI Pucci XXIV

**TSI Conspectus 46.1.1**

TG Copa

UP TSI Dragendorf 46B

**TSI Conspectus 46.1.2**

TG Copa

**TSI Conspectus 47.1.1**

TG Plato

UP TSI Hermet 27

**TSI Conspectus 47.1.2**

TG Plato

**TSI Conspectus 47.2.1**

TG Plato

**TSI Conspectus 48.1.1**

TG Plato

UP TSI Mazzeo 30b

**TSI Conspectus 48.2.1**

TG Plato

**TSI Conspectus 49.1.1**

TG Cuenco

**TSI Conspectus 49.2.2**

TG Cuenco

**TSI Conspectus 5.1.1**

TG Plato

UP TSI Pucci XI 1-3

**TSI Conspectus 5.2.1**

TG Plato

UP TSI Goudineau 12b

**TSI Conspectus 5.2.2**

TG Plato

**TSI Conspectus 5.3.1**

TG Plato



**TSI Conspectus 5.4.1**

TG Plato

**TSI Conspectus 50.1.1**

TG Vaso

UP TSI Goudineau 22a

**TSI Conspectus 50.1.2**

TG Vaso

**TSI Conspectus 50.2.1**

TG Vaso

**TSI Conspectus 50.3.1**

TG Vaso

UP TSI Goudineau 22b

**TSI Conspectus 50.3.2**

TG Vaso

**TSI Conspectus 50.4.1**

TG Vaso

UP TSI Pucci XLI, 4

**TSI Conspectus 50.4.2**

TG Vaso

**TSI Conspectus 50.5.1**

TG Vaso

UP TSI Pucci XLI, 3

**TSI Conspectus 51.1.1**

TG Tintero

**TSI Conspectus 51.2.1**

TG Tintero

**TSI Conspectus 51.3.1**

TG Tintero

UP TSI Ritterling 13

**TSI Conspectus 51.3.2**

TG Tintero

UP TSI Pucci XLVII

**TSI Conspectus 51.4.1**

TG Tintero

**TSI Conspectus 52.1.1**

TG Calix

UP TSI Pucci XXX

**TSI Conspectus 52.2.1**

TG Calix

**TSI Conspectus 53.1.1**

TG Pyxis

UP TSI Goudineau 4

**TSI Conspectus 53.1.2**

TG Pyxis

**TSI Conspectus 54.1.1**

TG Tapadera

UP TSI Goudineau 9

**TSI Conspectus 54.2.1**

TG Tapadera

**TSI Conspectus 54.3.1**

TG Tapadera

**TSI Conspectus 6.1.1**

TG Plato

UP TSI Goudineau 31

**TSI Conspectus 6.2.1**

TG Plato

**TSI Conspectus 6.2.2**

TG Plato

**TSI Conspectus 6.2.3**

TG Plato

**TSI Conspectus 6.4.1**

TG Plato

**TSI Conspectus 6.5.1**

TG Plato

**TSI Conspectus 7.1.1**

TG Cuenco

**TSI Conspectus 7.1.2**

TG Cuenco

**TSI Conspectus 7.1.4**

TG Cuenco

UP TSI Pucci XV 2-3

**TSI Conspectus 7.2.1**

TG Cuenco

**TSI Conspectus 8.1.1**

TG Cuenco

**TSI Conspectus 8.1.2**

TG Cuenco

**TSI Conspectus 8.1.3**

TG Cuenco

**TSI Conspectus 8.2.1**

TG Cuenco

**TSI Conspectus 8.3.1**

TG Cuenco

**TSI Conspectus 9.1.1**

TG Vaso

UP TSI Goudineau 10

**TSI Conspectus 9.1.2**

TG Vaso

**TSI Conspectus R1.1.1**

TG Calix

**TSI Conspectus R1.2.1**

TG Calix

**TSI Conspectus R10.1.1**

TG Calix

**TSI Conspectus R10.2.1**

TG Calix

**TSI Conspectus R11.1.1**

TG Vaso

**TSI Conspectus R12.1.1**

TG Vaso

UP TSI Tipo Aco

**TSI Conspectus R13.1.1**

TG Vaso

UP TSI Tipo Saurius

**TSI Conspectus R2.1.1**

TG Calix

**TSI Conspectus R2.2.1**

TG Calix

**TSI Conspectus R2.3.1**

TG Calix

**TSI Conspectus R3.1.1**

TG Calix

**TSI Conspectus R3.3.1**

TG Calix

**TSI Conspectus R4.1.1**

TG Calix

**TSI Conspectus R4.2.1**

TG Calix

**TSI Conspectus R5.1.1**

TG Calix

**TSI Conspectus R5.1.2**

TG Calix

**TSI Conspectus R6.1.1**

TG Calix

**TSI Conspectus R7.1.1**

TG Calix

**TSI Conspectus R7.2.1**

TG Calix

**TSI Conspectus R8.1.1**

TG Calix

**TSI Conspectus R9.1.1**

TG Calix

**TSI Conspectus R9.2.1**

TG Calix

**TSI Conspectus R9.3.1**

TG Calix

**TSI Dragendorf 35**

USE TSI Conspectus 44.1.2

**TSI Dragendorf 36**

USE TSI Conspectus 40.1.1

**TSI Dragendorf 36/51**

USE TSI Conspectus 41.1.1

**TSI Dragendorf 46B**

USE TSI Conspectus 46.1.1

**TSI Dragendorff-Watzinger XIV**

TG Jarra

**TSI Goudineau 1**

USE TSI Conspectus 1.1.1

**TSI Goudineau 19**

USE TSI Conspectus 4.4.1

**TSI Goudineau 22a**

USE TSI Conspectus 50.1.1

**TSI Goudineau 22b**

USE TSI Conspectus 50.3.1

**TSI Goudineau 23**

USE TSI Conspectus 12.5.1

**TSI Goudineau 29**

USE TSI Conspectus 15.1.1

**TSI Goudineau 3**

USE TSI Conspectus 30.1.1

**TSI Goudineau 30**

USE TSI Conspectus 4.6.1

**TSI Goudineau 30b**

USE TSI Conspectus 4.5.1

**TSI Goudineau 4**

USE TSI Conspectus 53.1.1

**TSI Goudineau 9**

USE TSI Conspectus 54.1.1

**TSI Haltern 1**

USE TSI Conspectus 12.4.1

**TSI Hermet 27**

USE TSI Conspectus 47.1.1

**TSI Hermet 28**

USE TSI Conspectus 42.1.1

**TSI Mazzeo 30b**

USE TSI Conspectus 48.1.1

**TSI Pucci 7, 4.8**

USE TSI Conspectus 10.3.1

**TSI Pucci IX 10 - 14**

USE TSI Conspectus 21.3.1

**TSI Pucci IX 15**

USE TSI Conspectus 21.7.1

**TSI Pucci IX, 7**

USE TSI Conspectus 21.1.1

**TSI Pucci X 12**

USE TSI Conspectus 1.2.1

**TSI Pucci X, 13**

USE TSI Conspectus 20.5.1

**TSI Pucci XI 5**

USE TSI Conspectus 10.2.1

**TSI Pucci XII 12-13**

USE TSI Conspectus 39.1.1

**TSI Pucci XIX 17**

USE TSI Conspectus 3.3.1

**TSI Pucci XLI, 3**

USE TSI Conspectus 50.5.1

**TSI Pucci XLI, 4**

USE TSI Conspectus 50.4.1

**TSI Pucci XLVII**

USE TSI Conspectus 51.3.2

**TSI Pucci XV 2-3**

USE TSI Conspectus 7.1.4

**TSI Pucci XVI 2**

USE TSI Conspectus 13.2.1

**TSI Pucci XVI 4**

USE TSI Conspectus 14.4.1

**TSI Pucci XXIII 3 y 5**

USE TSI Conspectus 32.4.1

**TSI Pucci XXIV**

USE TSI Conspectus 45.3.1

**TSI Pucci XXIX 11-12**

USE TSI Conspectus 27.2.1

**TSI Pucci XXIX 2-4**

USE TSI Conspectus 26.2.1

**TSI Pucci XXIX 15**

USE TSI Conspectus 35.1.1

**TSI Pucci XXIX 5**

USE TSI Conspectus 26.3.1

**TSI Pucci XXIX 8**

USE TSI Conspectus 33.5.1

**TSI Pucci XXV 3-7**

USE TSI Conspectus 25.1.1

**TSI Pucci XXX**

USE TSI Conspectus 52.1.1

**TSI Pucci XXXI 23-4**

USE TSI Conspectus 36.2.1

**TSI Pucci XXXI 5**

USE TSI Conspectus 36.4.1

**TSI Pucci XXXIX 1-4**

USE TSI Conspectus 29.1.1

**TSI Pucci XXXIX 5**

USE TSI Conspectus 26.3.1

**TSI Pucci XXXVI 6**

USE TSI Conspectus 43.1.1

**TSI Pucci XXXVI 8**

USE TSI Conspectus 43.3.1

**TSI Pucci XXXVII 12**

USE TSI Conspectus 33.2.1

**TSI Pucci XXXVII 13-14**

USE TSI Conspectus 33.3.1

**TSI Pucci XXXVII 2 7**

USE TSI Conspectus 33.4.1

**TSI Ritterling 13**

USE TSI Conspectus 51.3.1

**TSI Ritterling 14**

USE TSI Conspectus 45.1.1

**TSI Servicio Ic**

USE TSI Conspectus 12.4.1

**TSI Tipo Aco**

USE TSI Conspectus R12.1.1

**TSI Tipo Saurius**

USE TSI Conspectus R13.1.1

**Turiaso I**

USE CEE [TSH] 41

**Turiaso II**

USE CEE [CoT] Celsa 79.95

**Turiaso III**

USE CEE [TSH] 14

**Turiaso V**

USE CEE [CoT] Celsa 80.6550

**Turibulum**

TG Pebetero

TE CoT Contrebia Belaisca 90

**Turritella**

TG Caracol

**Unguiforme (fíbula)**

TG Fíbula  
UP Erice 11  
UP Feugére 11

**Unguiforme (raspador)**

TG Raspador

**Única (lámina)**

TG Con escotaduras (lámina)

**Unifacial (hendedor)**

TG Hendedor

**Unilateral**

TG Arpón  
TE Unilateral Tipo A  
TE Unilateral Tipo B

**Unilateral Tipo A**

TG Unilateral

**Unilateral Tipo B**

TG Unilateral

**Unzu CCP 1**

USE CEE [TSH] 35

**Unzu CCP 3**

USE CEE [TSH] 63

**Unzu CPPF 10**

USE CEE [TSA] Lamboglia 16

**Unzu CPPF 11**

USE CEE [CPF] Mayet XIV A

**Unzu CPPF 13 (cuenco)**

USE CEE [CPF] Mayet XXXIII

**Unzu CPPF 15**

USE CEE [CPF] Mayet XXI

**Unzu CPPF 3**

USE CEE [CPF] Mayet LIV

**Unzu CPPF 5**

USE CEE [TSG] Dragendorff 29

**Unzu CPPF 7**

USE CEE [CPF] Mayet XI B

**Unzu CPPF 8**

USE CEE [TSH] 1

**Unzu CPPF 9**

USE CEE [CPF] Mayet XX

**Urceus (jarra)**

TG Jarra  
TE Coln Martínez 813  
TE Coln Santrot 462  
TE CoT Aguarod LV B  
TE CoT Aguarod LXII  
TE CoT Aguarod LXIX  
TE CoT Azaila 828  
TE CoT Bilbilis 00219  
TE CoT Bilbilis 00220  
TE CoT Caesaraugusta 81.25673  
TE CoT Caesaraugusta 87.2314  
TE CoT Caesaraugusta 87.41464  
TE CoT Caesaraugusta 88.38897  
TE CoT Caesaraugusta 88.50377  
TE CoT Caesaraugusta ECHE.165  
TE CoT Caesaraugusta G/S.1232  
TE CoT Celsa 2100  
TE CoT Celsa 79.1 (jarra)  
TE CoT Celsa 79.34  
TE CoT Celsa 79.79  
TE CoT Celsa 80.1677  
TE CoT Celsa 80.6550  
TE CoT Celsa 81.2578  
TE CoT Celsa 81.9673  
TE CoT Celsa VEL.17  
TE CoT Celsa VEL.19  
TE CoT Contrebia Belaisca 07411  
TE CoT Contrebia Belaisca 07420  
TE CoT El Cabezuelo 01877  
TE CoT El Cabezuelo 113,3

TE CoT El Convento 2102  
 TE CoT El Palao 08532  
 TE CoT El Palomar 00683  
 TE CoT Salduie 88.1736  
 TE CoT Tarraco 5111

**Urceus (orza)**

TG Orza  
 TE CoT Aguarod X C  
 TE CoT Arellano 114,16  
 TE CoT Celsa 79.11 (orza)

**Urna**

TG Útil ritual  
 TE CEE [CPF] Mayet XXI  
 TE CEE Caesaraugusta 64538  
 TE CEE Celsa 81.50  
 TE CEE Unzu CPPF 6  
 TE CPHR Abascal 18a  
 TE CPHR Abascal 18b  
 TE CPHR Abascal 25  
 TE CPHR Abascal 38  
 TE CPHR Abascal 43  
 TE CTI Cabezo de La Guardia 01551  
 TE CTI Cerrao del Tío Borao 03614  
 TE CTI El Castellillo 00581  
 TE CTI Mata y Bonet A.II.4.1  
 TE CTI Mata y Bonet A.II.4.2.  
 TE CTI Mata y Bonet A.II.4.3.  
 TE Decorada (urna)  
 TE Lisa (urna)

**Úrsidos**

TG Pieza dentaria - Canino

**Útil de aseo e higiene**

TE Aguamanil  
 TE Balsamario  
 TE Barreño  
 TE Cazo de bañera  
 TE Estrígil  
 TE Orinal  
 TE Palangana  
 TE Pátera  
 TE Sartén

**Útil de caza, pesca o recolección**

TE Arpón  
 TE Azagaya  
 TE Punta

**Útil de escritura y elaboración de documentos**

TE Cápsula sello  
 TE Escribanía  
 TE Tintero

**Útil de farmacopea y perfumería**

TE Alambique  
 TE Balsamario  
 TE Botella  
 TE Coticula  
 TE Guttus  
 TE Pebetero

TE Varilla  
 TE Vaso

**Útil de filtrado**

TE Colador

**Útil de función diversa**

TE Biberón  
 TE Cazuela  
 TE Crisol  
 TE Kalathos  
 TE Maceta  
 TE Medida  
 TE Soporte

**Útil de iluminación**

TE Candelabro  
 TE Farol  
 TE Lampadario  
 TE Lámpara  
 TE Portalucerna

**Útil de lavado**

TE Barreño  
 TE Palangana

**Útil de perforación, corte o abrasión**

TE Bifaz  
 TE Bruñidor  
 TE Buril  
 TE Chopping tool  
 TE Cincel  
 TE Cuchillo  
 TE Cuña  
 TE Denticulado  
 TE Escotadura  
 TE Geométrico  
 TE Hacha  
 TE Hendedor  
 TE Lámina  
 TE Lasca  
 TE Mango  
 TE Núcleo  
 TE Perforador  
 TE Pico  
 TE Punta larga  
 TE Punzón  
 TE Raedera  
 TE Raspador  
 TE Rasqueta

**Útil de trabajo doméstico**

TE Aguja  
 TE Alfiler  
 TE Brasero  
 TE Fusayola  
 TE Medida  
 TE Pesa de telar

**Útil de transporte y almacenaje**

TE Ánfora  
 TE Anforisco

TE Caja  
TE Cantarilla  
TE Cántaro  
TE Cantimplora  
TE Jarra  
TE Menaje de despensa  
TE Olla  
TE Orza  
TE Sítula  
TE Tinaja  
TE Tonel  
TE Vaso

**Útil de unión, sujeción, enganche o cierre**

TE Fíbula

**Útil lúdico**

TE Ficha de juego  
TE Silbato  
TE Tambor  
TE Vaso

**Útil ornamental**

TE Abalorio  
TE Aguja  
TE Anillo  
TE Botón  
TE Brazaletes  
TE Colgante  
TE Cuenta  
TE Disco  
TE Fíbula  
TE Placa

**Útil ritual**

TE Jarra  
TE Kalathos  
TE Kernos  
TE Lekythos  
TE Pátera  
TE Pebetero  
TE Urna  
TE Vaso





### Varilla

TG Útil de farmacopea y perfumería  
TE Isings 79  
TE Isings 79 anillada

### Vaso

TG Menaje de mesa  
TG Útil de farmacopea y perfumería  
TG Útil de transporte y almacenaje  
TG Útil lúdico  
TG Útil ritual  
TE CBNA Lamboglia 28ab  
TE CBNA Lamboglia 31a  
TE CBNA Lamboglia 31b  
TE CBNA Lamboglia 33a  
TE CBNA Lamboglia 33b  
TE CBNA Morel 3421  
TE CBNB Lamboglia 10a  
TE CBNB Lamboglia 33b  
TE CBNCa Lamboglia 10  
TE CBNCa Lamboglia 27b  
TE CBNCa Lamboglia 31  
TE CBNCa Lamboglia 33b  
TE CBNCa Morel 2614  
TE CEE [CPF] Mayet XI B  
TE CEE [CPF] Mayet XIV A  
TE CEE [CPF] Mayet XX  
TE CEE [CPF] Mayet XLV  
TE CEE [TSA] Lamboglia 16  
TE CEE [TSH] 1  
TE CEE Celsa 79.73  
TE CEE Celsa 80.3304  
TE CEE Celsa 80.3704  
TE CEE Celsa 81.42  
TE CEE Celsa 81.6587 A  
TE CEE Celsa 81.6587 B  
TE CEE Celsa 81.7186  
TE CEE Mayet XXXVIII  
TE CEE Unzu CPPF 1  
TE CEE Unzu CPPF 12  
TE CEE Unzu CPPF 2  
TE CEE Unzu CPPF 4  
TE CoT Celsa 79.298  
TE CPF Celsa V  
TE CPF Celsa VI

TE CPF Marabini LIX  
TE CPF Marabini LX  
TE CPF Marabini LXXV  
TE CPF Marabini XLVII  
TE CPF Marabini XVII  
TE CPF Mayet 642  
TE CPF Mayet I  
TE CPF Mayet II  
TE CPF Mayet II 8  
TE CPF Mayet II 16  
TE CPF Mayet II 19  
TE CPF Mayet II 21  
TE CPF Mayet II 22  
TE CPF Mayet II 23  
TE CPF Mayet II 9  
TE CPF Mayet II/III 58  
TE CPF Mayet III  
TE CPF Mayet III 20  
TE CPF Mayet III 26  
TE CPF Mayet III 27  
TE CPF Mayet III 31  
TE CPF Mayet III 50  
TE CPF Mayet III 55  
TE CPF Mayet IIIA 61  
TE CPF Mayet IV  
TE CPF Mayet IV 71  
TE CPF Mayet V  
TE CPF Mayet V 73  
TE CPF Mayet V 74  
TE CPF Mayet V 76  
TE CPF Mayet VI  
TE CPF Mayet VI 87  
TE CPF Mayet VII  
TE CPF Mayet VIII  
TE CPF Mayet VIII 99  
TE CPF Mayet X  
TE CPF Mayet X 128  
TE CPF Mayet X 129  
TE CPF Mayet XI  
TE CPF Mayet XI 148  
TE CPF Mayet XII  
TE CPF Mayet XII 166  
TE CPF Mayet XIII  
TE CPF Mayet XIV  
TE CPF Mayet XL



TE CPF Mayet XLI  
 TE CPF Mayet XLII  
 TE CPF Mayet XLII 476  
 TE CPF Mayet XLIII  
 TE CPF Mayet XLIV  
 TE CPF Mayet XLV  
 TE CPF Mayet XLVI  
 TE CPF Mayet XLVII  
 TE CPF Mayet XLVIII  
 TE CPF Mayet XV  
 TE CPF Mayet XVI  
 TE CPF Mayet XVIIA 183  
 TE CPF Mayet XVII  
 TE CPF Mayet XVIII  
 TE CPF Mayet XX  
 TE CPF Mayet XXI  
 TE CPF Mayet XXII  
 TE CPF Mayet XXIII  
 TE CPF Mayet XXIV  
 TE CPF Mayet XXV  
 TE CPF Mayet XXVII  
 TE CPF Mayet XXXII  
 TE CPF Mayet XXXVI  
 TE CPF Mayet XXXVI 273  
 TE CPF Mayet XXXVI 308  
 TE CPF Mayet XXXVII  
 TE CPF Mayet XXXVII 352  
 TE CPF Mayet XXXVII 385  
 TE CPF Mayet XXXVIII  
 TE CPF Mayet XXXVIII 345  
 TE CPF Mayet XXXVIII 348  
 TE CPF Mayet XXXVIII 365  
 TE CPF Mayet XXXVIII 398  
 TE CPF Mayet XXXVIII 467  
 TE CPF Ricci 1 169  
 TE CPF Ricci 1 187  
 TE CPF Ricci 1 23  
 TE CPF Sesma 3  
 TE CPF Unzu 7  
 TE CPHR Abascal 2  
 TE CPHR Abascal 4  
 TE CPHR Abascal 11  
 TE CPHR Abascal 13  
 TE CPHR Abascal 17  
 TE CPHR Abascal 23  
 TE CPHR Abascal 35  
 TE CPHR Abascal 36  
 TE CPHR Abascal 46  
 TE CTI Mata y Bonet A.III.4  
 TE CTI Mata y Bonet A.III.5  
 TE CTI Mata y Bonet A.III.7  
 TE CTI Mata y Bonet A.VI.4.3  
 TE Decorado (vaso)  
 TE Fritillus phimus  
 TE Idria  
 TE Lebes  
 TE Liso (vaso)  
 TE Poculum  
 TE TSA Fulford 77  
 TE TSG Dechelette 57/10  
 TE TSG Dechelette 66  
 TE TSG Dechelette 67

TE TSG Dechelette 68  
 TE TSG Dragendorff 30a  
 TE TSG Dragendorff 30b  
 TE TSG Haltern 16  
 TE TSG Hermet 11  
 TE TSG Hermet 7  
 TE TSG Hermet 19  
 TE TSG Hermet 31  
 TE TSG Knorr 78  
 TE TSGT Rigoir 15a  
 TE TSGT Rigoir 19  
 TE TSGT Rigoir 20  
 TE TSHA Dragendorff 30  
 TE TSHA Mezquíriz 1  
 TE TSHA Mezquíriz 49  
 TE TSHA Mezquíriz 78  
 TE TSHI Dragendorff 37  
 TE TSHI Mezquíriz 1  
 TE TSHT Mezquíriz 45  
 TE TSHT Mezquíriz 61  
 TE TSHT Mezquíriz 62  
 TE TSHT Paz 2.1  
 TE TSHT Paz 2.4  
 TE TSI Conspectus 29.1.1  
 TE TSI Conspectus 29.1.2  
 TE TSI Conspectus 50.1.1  
 TE TSI Conspectus 50.1.2  
 TE TSI Conspectus 50.2.1  
 TE TSI Conspectus 50.3.1  
 TE TSI Conspectus 50.3.2  
 TE TSI Conspectus 50.4.1  
 TE TSI Conspectus 50.4.2  
 TE TSI Conspectus 50.5.1  
 TE TSI Conspectus 9.1.1  
 TE TSI Conspectus 9.1.2  
 TE TSI Conspectus R11.1.1  
 TE TSI Conspectus R12.1.1  
 TE TSI Conspectus R13.1.1  
 TE Vaso geminado

#### Vaso geminado

TG Vaso  
 TE Decorado (vaso)  
 TE Liso (vaso)

#### Vértebra (cuenta)

TG Cuenta

#### Vessberg & Westholm 1956, fig. 42, nº 21-22

TG Cuenco

#### Vessberg & Westholm 1956, fig. 42, nº 8

TG Plato

#### Vessberg & Westholm 1956, fig. 43, nº 11

TG Cuenco

#### Vindonissa 143

TG Cuenco

#### Vindonissa 22

TG Cuenco



**Will 1d**  
USE CoGr Grecoitálica clásica





**Zaragoza 00140**

TG Derbuka

**Zaragoza 47611**

TG Alambique

**Zaragoza 47633**

TG Tinaja

**Zaragoza 47634**

TG Cantarilla

**Zaragoza 47635**

TG Marmita

**Zaragoza 47636**

TG Tapadera

**Zaragoza 47637**

TG Tapadera

**Zaragoza 47638**

TG Cazuela

**Zaragoza 47639**

TG Cazuela

**Zaragoza 47640**

TG Cazuela

**Zaragoza 47641**

TG Alcadafe

**Zaragoza 47642**

TG Ataifor

**Zaragoza 47643**

TG Ataifor

**Zaragoza 47644**

TG Jofaina

**Zaragoza 47645**

TG Botella

**Zaragoza 47646**

TG Jarrita

**Zaragoza 47647**

TG Jarra

**Zaragoza 47648**

TG De piquera

**Zaragoza 47649**

TG De pellizco

**Zaragoza 47650**

TG Silbato

**Zaragoza 47651**

TG Alcadafe

**Zaragoza 47652**

TG Alcadafe

**Zaragoza 47653**

TG Jofaina

**Zaragoza 47654**

TG Redoma

**Zaragoza 47655**

TG Taza

**Zaragoza 47656**

TG Jarrita

**Zaragoza 47657**

TG Jarra

**Zaragoza 47658**

TG Alcadafe

**Zoomorfa de caballito y jinete, Almagro y Torres E+F**

TG Fíbula

UP González Zamora, zoomorfas 1.5

UP Ponte 29.I.5

**Zoomorfa de caballito, Almagro y Torres E1**

TG Fíbula

**Zoomorfa de caballito, Almagro y Torres E2**

TG Fíbula

UP González Zamora, zoomorfas 1.3

UP Ponte 29.I.8/10

**Zoomorfa esmaltada romana, Erice 31**

TG Fíbula

UP Feugère 29b

**Zoomorfa y con forma de objeto romanas,  
Erice 30.1.a**

TG Fíbula

UP Feugère 29a/ 28

**Zoomorfa y con forma de objeto romanas,  
Erice 30.1.b**

TG Fíbula

UP Mariné 18

**Zoomorfa, González Zamora 3.2**

TG Fíbula

**Zoomorfa, González Zamora 5.1**

TG Fíbula

**Zoomorfa, Ponte 28.1**

TG Fíbula

**Zoomorfa, Ponte 28.2**

TG Fíbula

UP González Zamora, zoomorfas 2.2

PARTE III  
PAUTAS DE CATALOGACIÓN  
DE OBJETOS ARQUEOLÓGICOS





# La ficha catalográfica DOMUS. Normalización y holguras para el museógrafo

El fundamento de la ficha catalográfica que presenta el sistema DOMUS se basa en dos pilares: uno, la normalización de los campos de información y, dos, la normalización de la terminología que se utiliza en esos campos.

La normalización de los campos de información pasa por un exhaustivo encajonamiento de la información intelectual obtenida desde la perspectiva analítica del catalogador de museos. Se elimina de esta forma la discrecionalidad a la hora de plasmar la información que nos brinda el fondo museográfico. Por ejemplo, en todos los casos se hace necesario hacer referencia al nombre del objeto, su materia o si presenta alguna iconografía (Fabre y Lorente, 2009, 21-55).

En segundo lugar, visto que preexisten una serie de campos de información que de forma ineludible debemos atender y completar, se presenta un segundo problema a considerar: la libre acuñación de términos.

No serán ajenos al especialista que lea estas líneas la casuística en la que términos como *Terra Sigillata Itálica* – información científica que el catalogador quiso reflejar en la ficha de una hipotética vasija – aparece indistintamente bajo epígrafes tales como **Nombre del Objeto**, **Tipología**, **Materia**, **Técnica**... o lo que es aún peor, la exasperante tarea de recuperar mediante una búsqueda el conjunto de fichas de las cazuelas de cerámica común romana que, sospechamos, custodiamos en nuestro museo y que pudieron catalogarse en su día como: frag. Cazuela cer. común, frag. cazuela CCR, cazuela común romana, reductora cocina, y así, hasta el infinito.

Es por ello que se hace necesario un control terminológico que mediante lenguajes normalizados nos haga estar a salvo de las temidas redundancias, sinonimias y polisemias (Asín y Fabre, 2009, 65-89).

Pese a estas dos fuentes de normalización el catalogador de cualquier tipo de fondo museográfico va a enfrentarse a una serie de incógnitas presentadas por la ficha que en caso de no ser especialista en el tema puede acarrear como consecuencia carencias de información en el fondo o en la forma. Campos como **Descripción** dejan al catalogador una total holgura de cumplimentación, positiva en cuanto a la posibilidad de desarrollar una redacción de mayor ilustración sobre el fondo<sup>1</sup>. Pero sin embargo, esta libertad de cátedra se convierte en un abismo vertiginoso si el museógrafo carece de los conocimientos específicos que el fondo requeriría.

Las colecciones arqueológicas, debido a su extensa tradición de estudio, presentan particularidades que dependiendo del área de conocimiento en las que se encuadren pueden hacerse invisibles e

---

1. La importancia de esta descripción redactada se torna fundamental al ser uno de los campos de referencia para el «visitante web» de los museos insertos en DOMUS (Fabre y Lorente, 2009, 21-55; Asín y Gargallo, 2009, 91-113).



Identificación		Descripción/Clasificación		Datos Administrativos	
Inventario:	07170	Ubicación:	E1P2S4V5	Vibna 12 / Sala IV / Planta	
Departamento:	Arqueología				
Clas. Genérica:	Objetos bélicos y militares				
Objeto:	Espada				
N. específico:					
Tipología/Est:	Tipo Fila de la Huela				
Conjunto:					
Nº de Objetos:	1	Componentes	Numeración propia	visible web	Si No
Título:					
Autor/Taller:					
Ensoc:					
Materia:	Hierro				
Técnica:	Fojado				
C. Técnicas:					
		Parte Descrita		Dimensiones	Notas
		[Fondo Completo]		Anchura	4,7 cm
		[Fondo Completo]		Grosor	1 cm
		[Fondo Completo]		Largo	103,3 cm

Ficha Catalográfica de Fondos Museográficos – Área de Identificación.

Identificación		Descripción/Clasificación		Datos Administrativos	
Descripción:	Espada larga de hoja estrecha, con cuatro mesas y sección romboidal. La empuñadura, de antenas carenadas [con extremos de sección rectangular que se decoran con incisiones] está formada por la propia espiga recubierta de hilo plano de cobre helicoidalmente. La guarda es envolvente y se dobla en U, en ángulo recto, abrazando la hoja. Decoración de círculos con motivos y líneas en zigzag. Fue hallada en una necrópolis tumular de incineración.				
Iconografía:	Motivos geométricos				
Inscripciones:					
Firmas/Marcas:					
Contexto cultural:	Hierro I				
Datación:	700(ac)+501(ac)	Fecha Textual:	s. VII-VI a. de C.		
Fechas Rel.:					
D. Cronológicos:					
D. Geográficos:					
Procedencia:	Alcorisa				
Lug. Especifico:	Fila de la Huela				
Clasif. razonada:					
				Lugar de Producción:	
				Uso/Función:	Arma ofensiva

Ficha Catalográfica de Fondos Museográficos – Área de Descripción/Clasificación.

incluso enigmáticas para el ojo ajeno. Es por ello que la Comisión Redactora del *Tesaurus tipológico de los museos aragoneses. Arqueología. Vol I.* no ha querido perder esta difusora ocasión para presentar unas **pautas de catalogación de objetos arqueológicos**. Unas pautas de catalogación en atención a la materia de la que están constituidos siguiendo la vasta tradición de descripción de dichos objetos. Se presentan por lo tanto en atención a su tipo de industria y por un orden pseudo-

cronológico – que los útiles de piedra sean más antiguos que los de hueso es una afirmación que solo el azar de la conservación nos ha permitido hacer – una serie de puntos ineludibles que el catalogador deberá atender en la correcta cumplimentación de la ficha catalográfica.

## 1. OBJETOS DE NATURALEZA LÍTICA

El material lítico más usado por los seres humanos prehistóricos fue el sílex, mineral de cuarzo que encierra múltiples variedades, aunque se emplearon también, en menor medida, otro tipo de rocas duras como el propio cuarzo cristalizado, la calcedonia, el jaspe, la sílexita (sílex menos puro y más calcáreo), el ágata y el ónice. Junto a estos diversos componentes de la misma familia podemos encontrar algunos tipos de gres, como la cuarcita (bastante común en determinados lugares y épocas) o la arenisca dura (gres lustrado); también sirvieron de materia prima el esquisto, las rocas eruptivas (como el basalto fino), la obsidiana (que fue objeto de un intenso comercio en algunos momentos) e incluso el granito.

A la hora de fabricar utensilios líticos, el hombre se dotaba de un martillo natural o percutor y, mediante golpe o presión, arrancaba de la piedra lascas, láminas y esquirlas. Cualquiera de los procedimientos aplicados para dicha extracción se denomina talla y cabe distinguir tres variantes técnicas principales: Percusión directa (choque del percutor –de piedra, madera, hueso o asta- sobre el nódulo de roca a tallar), Percusión indirecta (choque del percutor sobre un objeto intermedio o cincel de madera, hueso o marfil) y Talla por presión (se ejerce una fuerte presión sobre el núcleo lítico por medio de un «compresor» –de distintas formas y materiales- que se apoya en la mano, el hombro o el pecho).

Se conoce como lasca todo fragmento de piedra dura desgajado de la masa lítica, llamada núcleo; cuando su longitud excede el doble de su anchura pasa a denominarse lámina, mientras que las esquirlas son lascas muy pequeñas, prácticamente inutilizables. Lascas y láminas presentan diferentes partes: el dorso o cara superior y la cara de lascado o cara ventral que contiene el bulbo de percusión, de forma cónica; el talón es el lugar de la lasca que ha recibido la percusión y se encuentra en la extremidad proximal; el otro extremo forma la extremidad distal.

Una vez extraídas, las láminas y lascas estaban dispuestas para ser trabajadas y convertidas en utensilios, lo que se hacía por medio del retoque. El retoque puede ser definido o descrito según diferentes criterios:

1. **INCLINACIÓN.** Según el ángulo de inclinación de los golpes y de las facetas conseguidas con respecto a la cara ventral:
  - 1a. Simple. Formando un ángulo próximo a los 45°.
  - 1b. Plano. Ángulo inferior a 45°.
  - 1c. Abrupto. Ángulo superior a 45°, tendiendo a los 90°, a la verticalidad.
  - 1d. Sobreelevado. Es propio de piezas muy espesas y puede estar hecho con cualquiera de los modos anteriores. El grosor de la piedra implica un mayor grosor de la zona retocada.
2. **POSICIÓN.** Según interese a una u otra cara:
  - 2a. Directo. El retoque afecta al dorso.
  - 2b. Inverso. El retoque afecta a la cara ventral.
  - 2c. Alterno. Directo en un borde e inverso en el opuesto.
  - 2d. Mixto. Alternancia de directo e inverso en el mismo borde o filo.
  - 2e. Bifacial. Retoques a ambos lados del mismo borde.
3. **DELINEACIÓN.** Según el perfil del filo:
  - 3a. Continuo. O lineal: forma una línea continua recta o curva.
  - 3b. Denticulado. Forma escotaduras o líneas dentadas.

4. **AMPLITUD.** Según afecte la primitiva silueta de la lasca o lámina:

4a. Marginal. Se restringe al borde de la pieza y apenas modifica su forma original

4b. Profundo. Destruye el perfil del borde y modifica su forma y anchura.

5. **LOCALIZACIÓN.** Según la parte donde se sitúa la zona retocada.

5a. Proximal. Hacia la parte del talón y del bulbo.

5b. Distal. En el extremo contrario.

5c. Medial. Zona intermedia.

Aunque algunos autores introducen algunas pautas clasificatorias accesorias (retoque discontinuo, cóncavo, convexo, escotadura, corto, largo, invasor, envolvente, etc.), las expuestas bastan para proceder a la clasificación correcta de los útiles líticos en cuanto a la manera en que fueron trabajados.

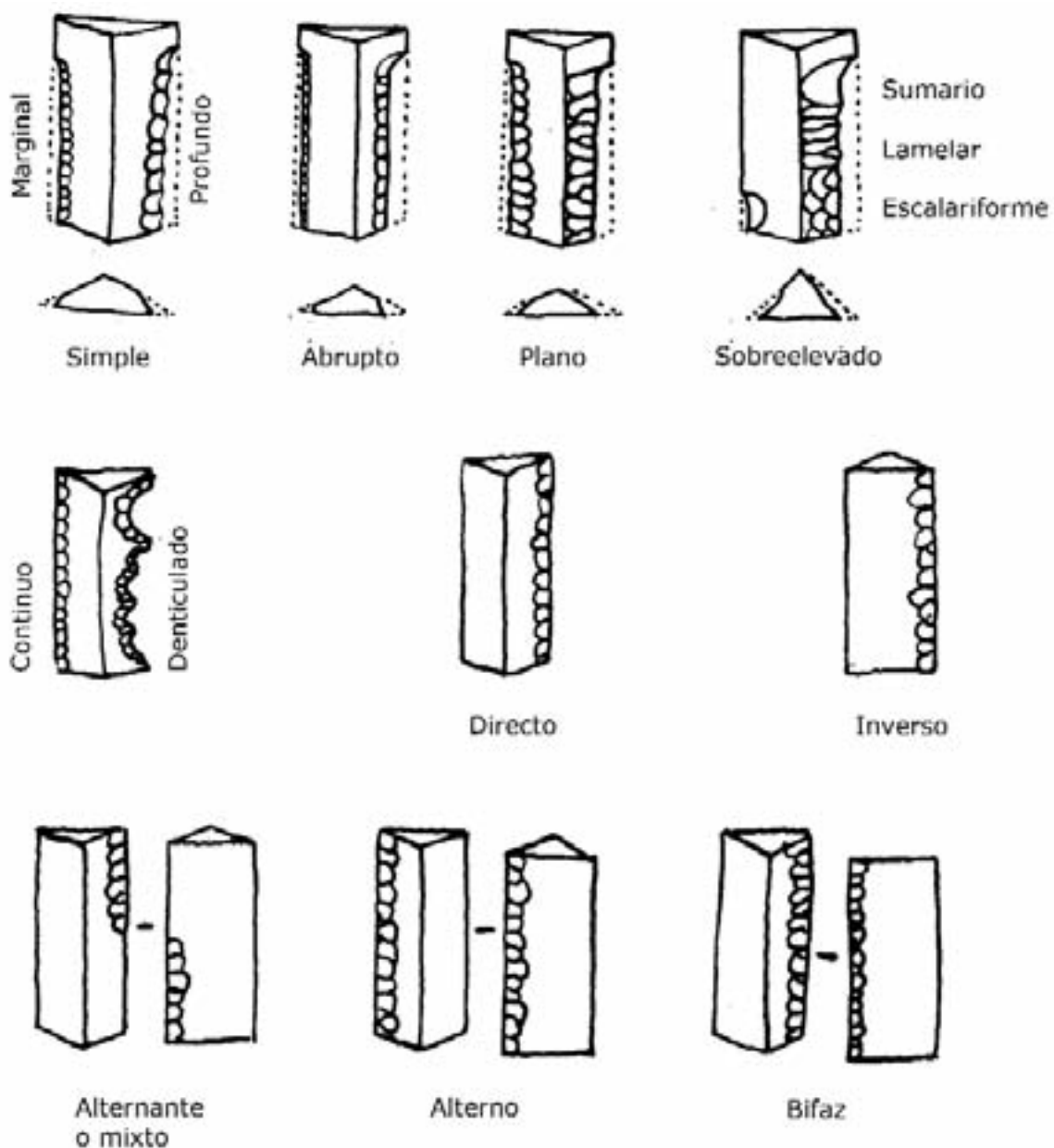

Tipos de retoque lítico (sobre original de Laplace).

## 2. OBJETOS DE NATURALEZA ÓSEA Y OBJETOS ORNAMENTALES PREHISTÓRICOS

J. M.<sup>a</sup> Rodanés entiende por industria ósea «todo objeto resultado de una elaboración intencionada en cualquier materia dura de procedencia animal y que transforma, en mayor o menor grado, su morfología natural». Es importante señalar que se habla de «cualquier materia dura», por lo que en este capítulo no sólo se incluirían los huesos pertenecientes al endoesqueleto de los vertebrados, sino también los que corresponden al exoesqueleto de los mismos (astas, pezuñas, uñas y garras) o al de los moluscos y crustáceos (valvas y caparazones).

La observación detallada y el análisis de los útiles nos puede permitir la obtención de datos importantes: por un lado, las huellas de uso y el desgaste de la pieza, que servirían para conocer su función y, por otro, las huellas del proceso de elaboración, que servirían para conocer las técnicas de fabricación. Dichas técnicas son variadas: percusión activa o pasiva, percusión localizada (fractura y retoque), percusión múltiple o repiqueteado, raspado, aserrado, flexión y torsión, abrasión, pulimento y lustrado, vaciado, compresión, perforación....

Aunque lo ideal sería establecer una tipología funcional, la dificultad en establecer con total seguridad la utilidad de cada pieza hace imposible su aplicación, por lo que se ha recurrido a una tipología Lista-tipo parecida a la empleada en el estudio de las industrias líticas, es decir, un catálogo morfológico abierto, ordenado en apartados o «familias» según los caracteres formales de las piezas.

El repertorio se inicia con los apuntados, capítulo en el que se incluyen un variado elenco de objetos: arpones y azagayas; punzones, puntas y puntas largas; agujas y alfileres; biapuntados y anzuelos; puntas de flecha y de lanza; puñales, picos y todo hueso o esquirla provistos de punta. Dentro de los biselados se agrupan los cinceles, las cuñas, los bruñidores y los cuchillos, mientras que los redondeados-romos integran a las espátulas, las cucharas y las paletas. Los denticulados acogen a las sierras, los peines y las gradinas y los perforados a los tubos, discos y arandelas.

Como en otros casos, es muy interesante identificar la especie de la que provienen los objetos, ya que así podremos conocer el carácter salvaje o doméstico de los animales, su presencia o ausencia en el territorio en el que aparecieron y su posible origen en las relaciones comerciales a corta o larga distancia. A tal fin resultan muy útiles los punzones y las puntas largas, que suelen conservar una de las apófisis entera cuando el hueso ha sido cortado transversalmente o partida por la mitad cuando el corte es longitudinal. En dicho apartado abundan los metatarsianos de ovicápridos y cérvidos en lo tocante a los punzones; también encontramos tibias de las mismas especies en piezas de mayor formato o de conejo en las de menor tamaño. Más escasos son los huesos largos de bóvido e incluso de aves. En su inmensa mayoría, los restos óseos usados como materia prima pertenecen a especies que eran usuales en el yacimiento o en sus alrededores próximos.

A menudo se ha considerado que el útil ornamental era un elemento superfluo en la investigación prehistórica, una especie de baratija que jugaría un papel secundario en las sociedades primitivas, frente al resto de componentes de su registro arqueológico, los cuales serían más útiles a la hora de proporcionar datos relativos a sus formas de vida y a sus comportamientos económicos. No obstante, en la actualidad se piensa que el ornamento personal posee un sentido más profundo y que nos transmite mensajes sobre los aspectos menos utilitarios de la vida del grupo, como un medio de expresión propio de las colectividades prehistóricas que va más allá de lo meramente funcional y que alude a cuestiones de índole ideológica a través de unos objetos y de unos materiales que sin duda encerrarían una significación simbólica.

Aunque el carácter estético de tales útiles podría hacernos pensar en que quedaban las puertas abiertas a la imaginación y a la creación individuales, la realidad es que, en cada época, las producciones destinadas al ornamento están sometidas a una gran regularidad y homogeneidad en cuanto a formas y a materias, que las piezas insólitas y originales son excepciones a la regla y que las pocas variabilidades que se detectan responden, sobre todo, a las posibilidades de abastecimiento que el entorno ponía al alcance de los grupos humanos.

A pesar de ello, las relaciones comerciales obviaban en buena medida las carencias locales, por lo que resulta de suma importancia la identificación de ciertas conchas y de ciertos minerales para establecer probables redes de intercambios y localizar los distintos puntos de aprovisionamiento. Es seguro que los útiles de adorno fueron objeto de una intensa actividad mercantil y que, por consiguiente, se convirtieron en un factor de gran relevancia económica.

### **A. Conchas marinas**

Las conchas empleadas como colgantes y cuentas de collar encontradas en Aragón son de procedencia mediterránea. La variedad puede ser amplia, como se muestra en la tabla adjunta, pero las más frecuentes en nuestros yacimientos son la *Columbella*, la *Cypraea* y el *Conus* (gasterópodos), el *Cardium* y el *Pectunculus* (bivalvos) y el *Dentalium* (escafópodos).

Las conchas se utilizaban también como materia prima para la fabricación de cuentas discoidales, de botones y de brazaletes, siendo muy característicos los logrados vaciando la parte central de una gran valva de pectúnculo.

### **B. Material óseo**

Los restos óseos fueron usados profusamente como materia prima para la obtención de objetos de adorno, bien en estado natural y simplemente perforados para llevar como colgantes, bien manipulados y transformados para conseguir objetos varios como cuentas de collar, discos, botones, anillos, brazaletes y placas.

Son frecuentes las piezas dentarias horadadas para ser suspendidas, sobre todo los colmillos o caninos. Como en el caso de los huesos completos, determinar la especie puede ayudarnos a lograr informaciones de muy distinta clase: si se trata de un ejemplar cazado o doméstico, si la especie era común en el territorio del yacimiento o era de origen alóctono, si el animal formaba parte o no de la dieta alimenticia habitual, etc.

### **C. Piedra**

Los minerales y rocas que han servido para la consecución de ornamentos son variados. Su análisis nos servirá para conocer su procedencia y, al mismo tiempo, si son autóctonos o si su presencia se debía a los contactos comerciales. Pueden utilizarse: alabastro, ámbar, aragonito, caliza, calcita, cerámica, cobre, fluorita, azabache, oro, cuarzo (cristal de roca, sílex, jaspe, ópalo...), esquisto, esteatita, turquesa y las llamadas piedras verdes (anfíboles, cloritas y serpentinas). Especial mención merecen la calaíta y la variscita. La primera es un término más o menos inventado bajo el que se agrupan –y confunden– varios minerales como la turquesa, la azurita, la malaquita y la citada variscita, de la que poseemos varias piezas en Aragón y cuyo análisis nos ha permitido establecer no sólo su caracterización mineral, sino también su origen en la explotación minera neolítica de Can Tintorer, en Gavá (Barcelona)

## **3. OBJETOS DE NATURALEZA CERÁMICA**

### **A. La composición de la arcilla y proceso de cocción**

Requiere la observación de seis factores: 1) color; 2) la dureza de la pasta; 3) el tacto; 4) la fractura; 5) la porosidad de la pasta; 6) el color y dimensiones de los desgrasantes.

1) Color (Munsell). Se define en las dos caras de la cerámica y es bueno hacerlo sobre una fractura reciente de la pasta. Su coloración es el resultado del tipo de cocción efectuado (Rojos/grises). Para definir el color de la matriz deben emplearse gamas amplias de color que corresponden a procesos tecnológicos determinados. Anaranjados, rojo, marrón, verde, amarillo, y gris/negro.

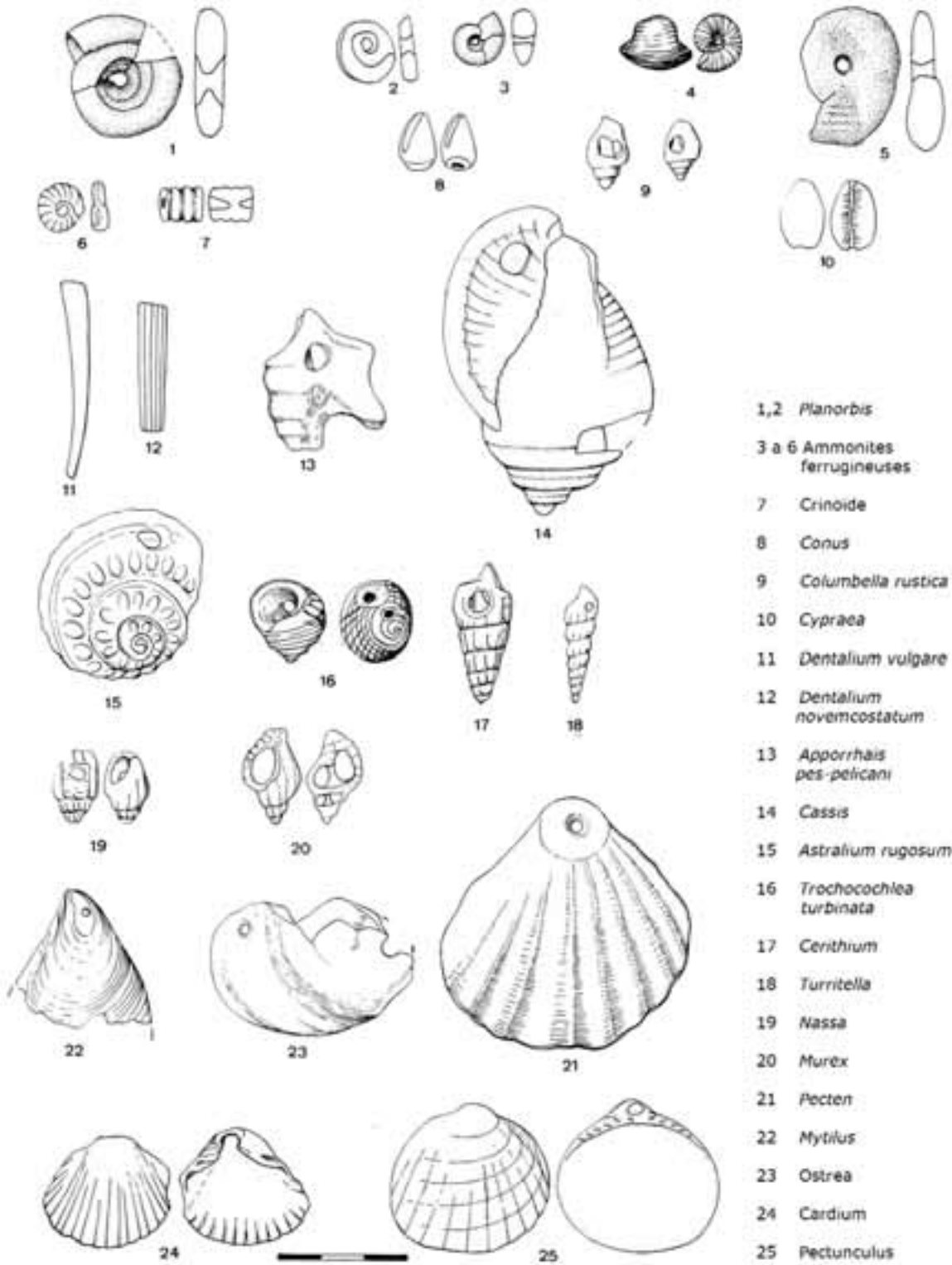

- 1,2 *Planorbis*
- 3 a 6 *Ammonites ferrugineus*
- 7 *Crinoide*
- 8 *Conus*
- 9 *Columbella rustica*
- 10 *Cypraea*
- 11 *Dentalium vulgare*
- 12 *Dentalium novemcostatum*
- 13 *Apporrhais pes-peicani*
- 14 *Cassis*
- 15 *Astralium rugosum*
- 16 *Trochocochlea turbinata*
- 17 *Cerithium*
- 18 *Turritella*
- 19 *Nassa*
- 20 *Murex*
- 21 *Pecten*
- 22 *Mytilus*
- 23 *Ostrea*
- 24 *Cardium*
- 25 *Pectunculus*

Tipos de conchas, sobre original de H. Barge (1982).

2) Dureza de la arcilla. Aspecto difícil de determinar y consecuencia del tipo de arcilla, granulometría, elaboración, técnica de tratamiento de las superficies y cocción.

Deben establecerse grados de dureza generales, simples y prácticos:

- Blando
- Duro
- Muy duro

O bien:

- Dureza 1 (superficie que se deshace con el dedo)
- Dureza 2 (la superficie apenas se araña con la uña)
- Dureza 3 (la superficie apenas se araña con una moneda de cobre)
- Dureza 4 (la superficie apenas se araña con un fragmento de vidrio)
- Dureza 5 (la superficie apenas se araña)

3) Tacto. Aspecto descriptivo que tiene que ver con la frecuencia y la forma de las intrusiones presentes.

- Duro
- Áspero (superficie rasposa)
- Suave (cuando no es rasposa)
- Jabonoso
- Pulverulento

4) Fractura. El aspecto o «tendencia que ésta adquiere en un espacio reducido del corte. Se consideran tres posibilidades:

- Lisa (fractura plana y uniforme)
- Rugosa
- Escalonada (disposición laminada de la arcilla)

5) Macroporosidad. Hay cuatro tipos de macroporosidades:

1. Poros (observables pero no cuantificables)
2. Vacuolas (individualizables y cuantificables)
3. Aberturas (vacuolas mayores de 1 mm y fisuras, observables en la matriz)
4. Falta de macroporosidad

6) Observación ocular de las inclusiones. Para la granulometría se hacen varias distinciones:

- Grano fino: inclusiones menores de 0,25 mm
- Grano medio: entre 0,26 y 0,5 mm
- Grano grueso: entre 0,51 y 1 mm
- Grano muy grueso: entre 1,01 y 2 mm/ inclusiones grandes
- Grano excepcional: más de 2 mm

También pueden usarse otras agrupaciones:

1. De fondo (no se pueden individualizar pero impresionan la retina)
2. Punteadas (se pueden individualizar pero no cuantificar)
3. Pequeñas (individualizables y cuantificables)
4. Grandes (a partir de 1 mm)
5. Ausencia de inclusiones

De forma resumida las inclusiones pueden agruparse por coloración:

- blanca
- roja
- gris/negra
- transparente/brillante

**B. El tipo de torneado/moldeado** llevado a cabo, a partir de las huellas dejadas en el recipiente (tratamiento superficies, marcas de la manufactura).

- Las marcas de torno continuo caracterizan las piezas modeladas a torno rápido. Las líneas del torno son así bien definidas, paralelas entre sí, buen grado de «incisión».
- Las marcas de torno discontinuas se atribuyen a un torno bajo o torneta. Son marcas de incisión variable, no siempre paralelas y mantienen una separación no homogénea, a veces son helicoidales.
- Hay ondulaciones interiores producidas durante el acabado final de la pieza.
- La ausencia de marcas de torno, con la irregularidad y asimetría de perfiles, aparición de huellas digitales... son rasgos del modelado manual.
- El empleo del molde se utilizó sobre todo en la decoración de la terra sigillata y las lucernas; en éstas se observan las digitaciones en el interior. También es frecuente en las lucernas el sobre-moldeado con disminución paulatina de tamaños, respecto de los modelos originales.

**C. Huellas de uso.** Permiten sobre todo entrar en la funcionalidad de los vasos. El uso térmico produce un desgaste típico de coloración en bases (ollas) o en picos de lucernas, así como descomposición de la superficie, pequeñas roturas térmicas. Desgaste del interior de los morteros. Rayas de los cuchillos en las fuentes de engobe rojo, y platos de barniz negro, etc.

#### **D. Principios metrológicos o la búsqueda del esquema geométrico en las cerámicas**

Se expresarán en las unidades acordadas de mm, cm ó m, es decir, con medidas lineales (altura total, diámetro máximo...) y cuando sea posible, con indicación del volumen. La constatación de volúmenes permite registrar de forma sistemática la existencia de dimensiones estandarizadas y de módulos progresivos en las series cerámicas. La definición de las unidades de base usadas por el alfarero es una carencia en la ceramología, con aplicación de medidas basadas en el pie romano 29,6 cm (y su división en dígitos). En cuanto a la capacidad desde el acetabulum (0,067 l), la hemina (0,27 l), el sextarius (0,54 l), el congio (3,24)... el ánfora (29,16 l), las seriaciones pueden explicar las distintas dimensiones de los envases.

#### **E. Modos de cocción**

Cocción. Modo A	Cocción reductora, después oxidante. Pasta roja con núcleo gris.
Cocción. Modo B	Cocción reductora, después reductora. Pasta gris
Cocción. Modo C	Cocción oxidante, después oxidante. Pasta roja.
Cocción. Modo D	Cocción oxidante, después reductora. Pasta gris con núcleo rojo.

#### **F. El vidriado de la cerámica**

En lo que atañe a la fabricación de cerámica vidriada (denominada en la Edad Media «de vedrio encubertados», «vidriados» o «de vidre forrados») técnica llegada de Oriente, precisar que se realizaba en dos cocciones. La primera, también llamada bizcochado o, en expresión utilizada por los últimos alfareros de la ciudad de Teruel, «juaguetead» se efectuaba después del secado del recipiente, bien en atmósfera reductora (pastas grises o amarillentas) u oxidante (pasta roja, muy frecuente en la cerámica de Teruel). Para obtener el vidriado, que proporcionaba una superficie dura, impermeable y lisa, se aplicaba un esmalte y se sometía a una segunda cocción, donde se superaban los 800° centígrados. Para evitar un deterioro por roce los recipientes se podían separar por soportes que disponían de tres pequeñas puntas (en la Edad Media reciben el nombre de «traudes», con diversa



tipología), algunas piezas, tanto romanas como medievales, conservan estas huellas. La vasija se podía introducir en el horno bien libremente o en el interior de un «saggar» (recipiente de cerámica tapado que encerraba totalmente la vasija e impedía su contacto con la atmósfera del horno).

Análisis químicos de los vidriados indican que el recubrimiento se obtenía con arenas de cuarzo mezcladas con silicato de plomo, que actuaba como fundente, mezcla a la que se añadían pequeñas cantidades de colorantes: óxido de cobre para obtener el verde, óxido de hierro o antimonio de plomo para el amarillo o marrón y, exclusivo de la Edad Media, el óxido de estaño, con el que se obtenía el blanco opaco, conocido como estannífero.

Hay autores que equivocan el término vidriado con el de vidrio, lo que lleva a una descripción incorrecta: «cerámica recubierta de vidrio de color....».

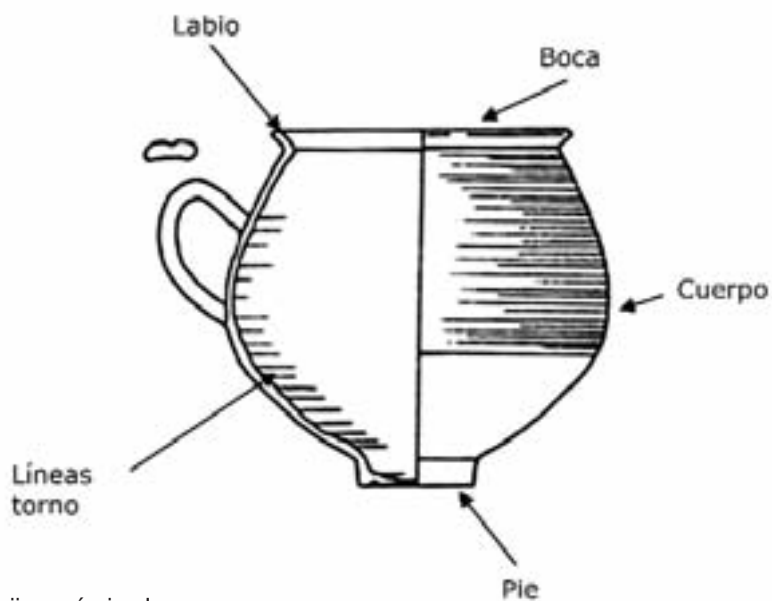

Partes de la vasija cerámica I.

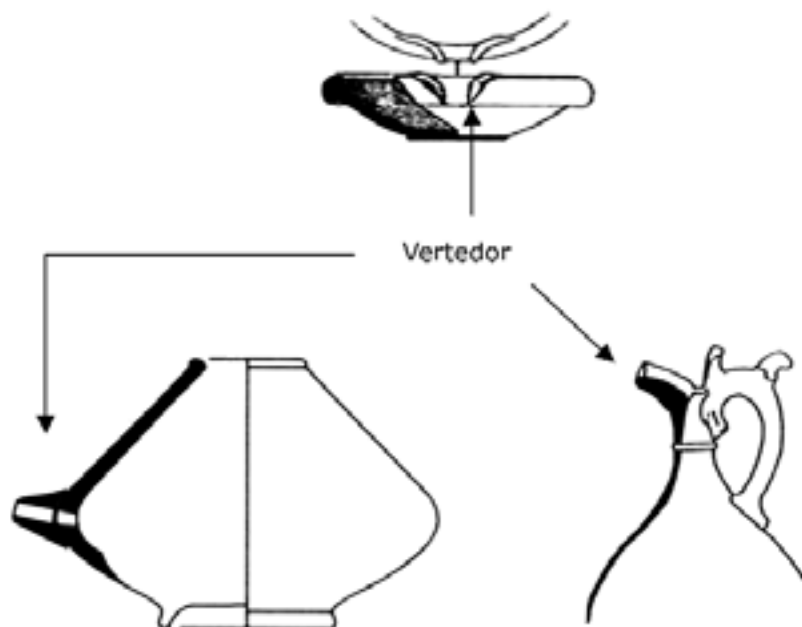

Parte de la vasija cerámica II.

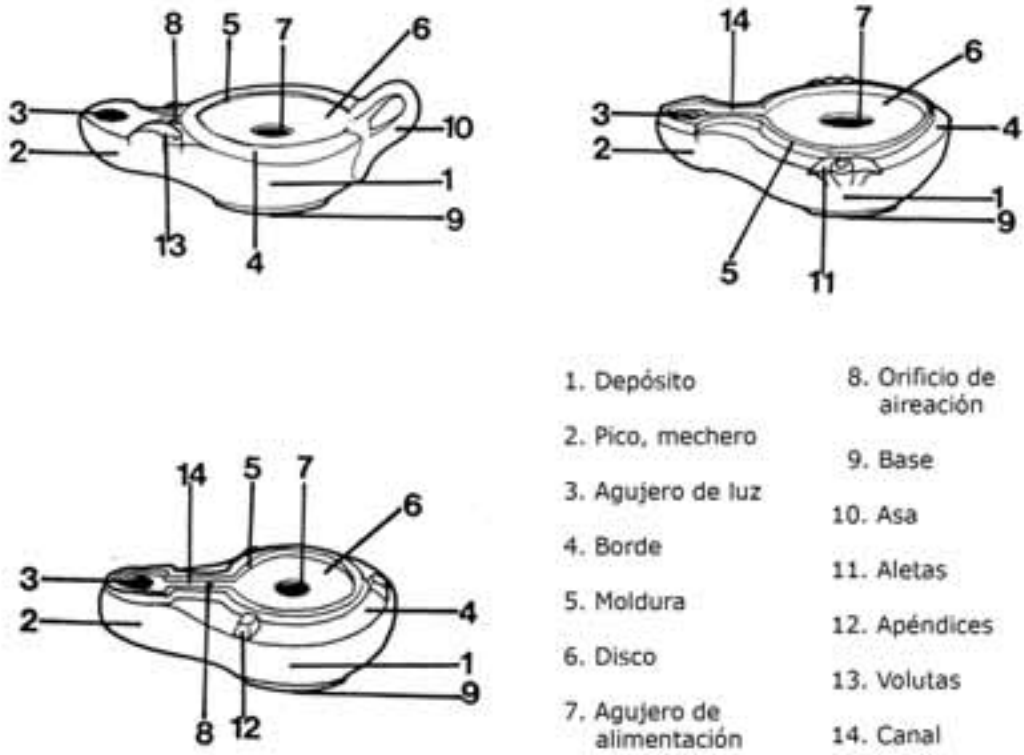

Partes de la lucerna (cerámica y metálica).

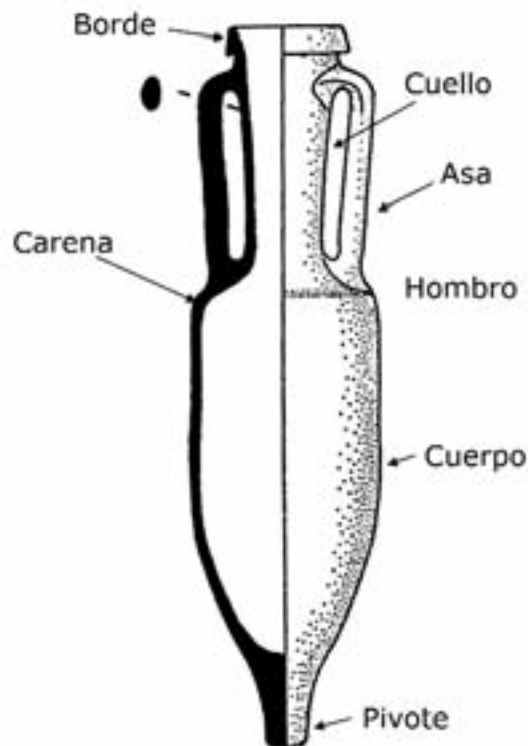

Partes del ánfora.

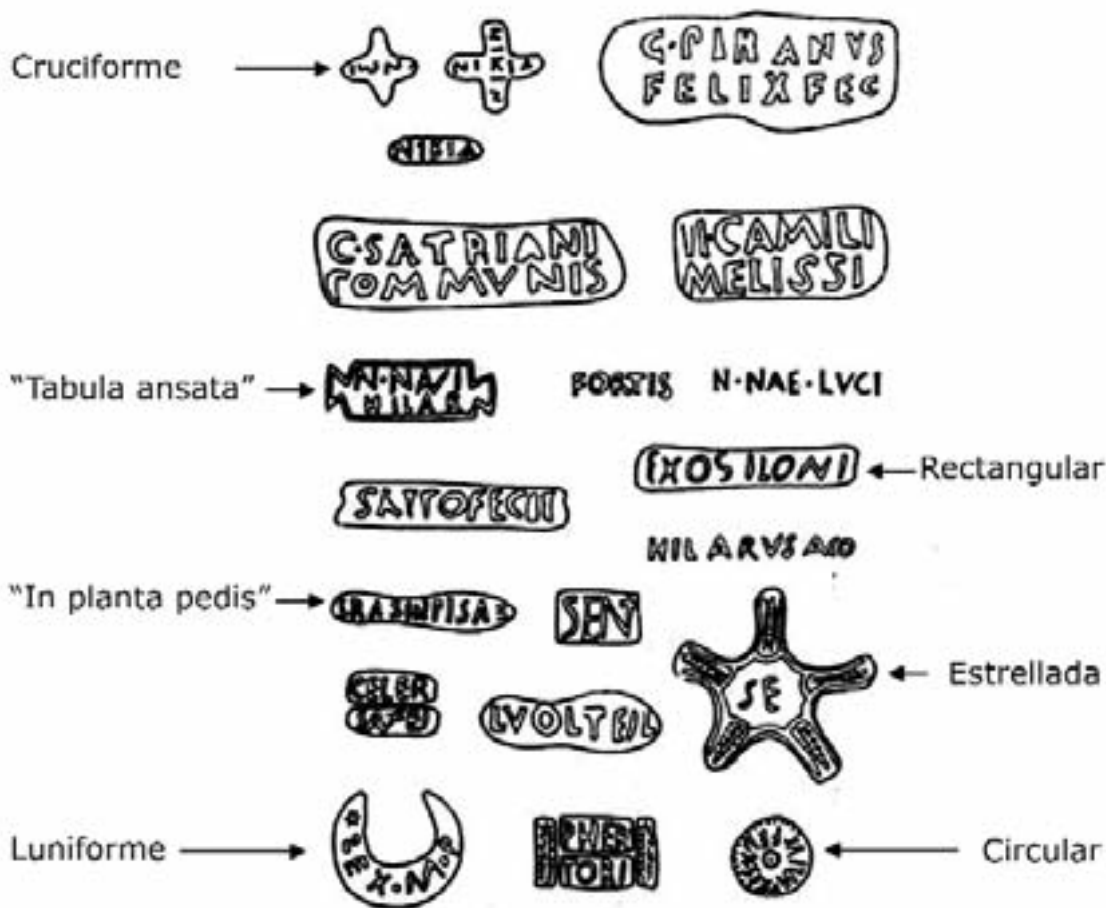

Tipos de estampillas.

GLOSARIO TÉCNICO CERÁMICO

NOMBRE	DESCRIPCIÓN	FAMILIA CERÁMICA/ PROCESO
<b>Acanaladura</b>	Moldura cóncava de sección curva o rectangular.	General
<b>Agujero de la mecha</b>	En el pico, por donde se introduce la mecha en el depósito.	Lucerna
<b>Aletas</b>	En las lucernas, las protuberancias laterales, una o varias, copiando la forma de la aleta del pez.	Lucerna
<b>Asa (ansa)</b>	Variable en dimensiones, sección y familias. En las lucernas se sitúa detrás (perforada, maciza, plástica...). En las ánforas, ovoideas, redondas, geminadas...	Jarras, ánforas, lucernas...
<b>Base</b>	Zona de apoyo o sustentación de una vasija. Puede estar provista de pie.	General
<b>Borde</b>	Parte superior de la pared de un recipiente. Su perfil puede ser recto, curvo, abierto, cerrado y su sección simple o con labio.	Recipientes abiertos
<b>Canal</b>	Incisión variable que une la piqueta y el disco. Recogía el exceso de aceite escapado del depósito.	Lucerna

NOMBRE	DESCRIPCIÓN	FAMILIA CERÁMICA/ PROCESO
<b>Carena</b>	El encuentro angular entre dos paredes.	General
<b>Cuello</b>	Dícese de la embocadura de un recipiente. Significativo en las jarras y vertedores, así como en las ánforas.	Jarras, ánforas, ungüentarios...
<b>Cuerpo, depósito (<i>infundibulum</i>)</b>	La parte dominante en un recipiente. Su forma: globular, cilíndrica, troncocónica, etc. Almacena el contenido del envase, aceite en las lucernas y variado en las ánforas.	General
<b>Disco (<i>discus</i>)</b>	Cubre el cuerpo de la lucerna. Liso o decorado.	Lucerna
<b>Estampilla</b>	La impresión en la superficie de la cerámica de un punzón, decorativo o nominal, adoptando éste diversas formas en su contorno (circular, rectangular, <i>in planta pedis</i> ...) y siendo su implantación variada, en el labio, cuello, pared, fondo interior, etc.	General
<b>Hombro</b>	En la unión del cuerpo de una vasija con el cuello.	General
<b>Labio</b>	El extremo distal o porción diferenciada del borde. Su sección es circular, aplastada, recta, apuntada, etc., y sus variaciones tipológicas muy importantes cronológicamente.	General
<b>Orificio de alimentación</b>	En el centro del depósito para llenarlo.	Lucerna
<b>Orificio de respiración</b>	En la unión de la piquera con el cuerpo de la lucerna. Favorece la combustión del aceite.	Lucerna
<b>Orla (<i>margo</i>)</b>	La banda que flanquea el disco. Liso o decorado.	Lucerna
<b>Pico</b>	Extremidad distal de la piquera. Forma redondeada, oval, apuntada, recta.	Lucerna
<b>Pie</b>	El elemento diferenciado de la base, muy variado en su sección y detalles. Anular o de galleta - macizo-, de sección triangular, de sección rectangular, con molduras y escalones internos o externos, etc. Especial en las ánforas en forma de pivote cilíndrico, cónico, rematado en botón o simplemente apuntado.	General
<b>Piquera (<i>rostrum</i>)</b>	La parte más sobresaliente de la lucerna, en la que se sitúa el agujero de luz.	Lucerna
<b>Pivote</b>	Pie específico de las ánforas. Adopta diversas secciones, cónica, cilíndrica, hueco o macizo, y se remata de forma lisa o en botón variable.	Ánfora
<b>Protuberancia</b>	Salientes específicos. En las lucernas metálicas servían para los colgaderos, en las cerámicas, de adorno.	Lucerna
<b>Vertedor</b>	En determinados recipientes la parte distal de la boca, en forma de pico para verter, o en los morteros, la abertura del vaso para evacuar líquidos de consistencia variada; en algunas jarras o vasos en forma de pitorro con una perforación circular.	General

## 4. OBJETOS DE NATURALEZA METÁLICA

### 1. Material

Las fíbulas pueden ser de:

- Hierro
- Aleación del cobre: El cobre es el elemento mayoritario y base en las aleaciones: si se le añade estaño formará bronce, mientras que si es cinc el componente que le acompaña, constituirá latón. El siguiente componente en importancia es el plomo, que otorga a la aleación una mayor capacidad de ser trabajado con el cincel o buril. El bronce y el latón tienen tonalidades que se asemejan al oro, el latón, además, muestra el brillo del oro, presenta una mayor maleabilidad para ser trabajado y resiste mejor a la corrosión.
- Plata
- Oro

### 2. Modelos de articulación

#### 2.1. Prehistoria y Protohistoria:

##### a) Resorte de muelle:

- Doble resorte
- Bilateral con cuerda exterior o interior

##### b) Fíbula Anular Hispánica:

- Puentes forjados con resorte de muelle
- Puentes fundidos con, generalmente, charnela
- Puentes fundidos con el anillo con muelle, aguja con tope osculador y aguja libre con topes de gancho y muelle

#### 2.2. Protohistoria y época romana

##### a) Resorte de cuatro espiras:

- tipo 1 o resorte con cuerda interior
- tipo 2 o resorte con cuerda exterior y gancho para fijar la cuerda
- tipo 3 o resorte cubierto y fabricación de la fíbula en dos piezas

##### b) Resorte de charnela:

- se forma por giro hacia el exterior o el interior de la lámina de la cabeza
- se forma por un pequeño tubo perforado en el extremo de la cabeza o un largo tubo
- se adapta a la parte inferior de las fíbulas de disco o lámina

##### c) Un anillo por el que se mueve libremente una aguja hasta hacer tope en los extremos

### 3. Número de piezas que componen la fíbula

#### 3.1. Prehistoria y Protohistoria

- Una sola pieza
- Dos piezas
- Tres piezas
- Cuatro o más piezas

### 4. Decoración

#### 4.1. Incisión o grabado de líneas rectas, onduladas, en zigzag, círculos, etc

- 4.2. Impresión o adornos de «ojos», «helechos», círculos concéntricos, perlas, etc.
- 4.3. Repujado, puntillado
- 4.4. Aplicaciones de otros materiales: ámbar, pasta vítrea, metal, esmaltes (monocromo en champlevé, millefiori, etc.), niel (o mezcla de sulfuro de cobre, plata y plomo aplicado en ranuras)
- 4.5. La superficie de la fíbula se podía cubrir con una capa de otro metal:
- Estañado, que daba a la superficie una tonalidad argétea
  - Plateado o baño de plata es excepcional en fíbulas
  - Dorado o aplicación de panes de oro es excepcional en fíbulas

## 5. Sello

Un reducido número de fíbulas presentan sigillum. Éste se encuentra en determinadas partes de la fíbula dependiendo del tipo de la misma. Puede aparecer sobre la abrazadera que sujeta la prolongación de pie sobre el puente, sobre el protector del resorte en algunos tipos de origen galo (Erice 15), pero sobre todo se encuentra en la plaquita de la cabeza en las fíbulas tipo Avcissa (Erice 20), en las que puede leerse Avcissa y Dvrnacvs.

## 6. Estado de conservación

- Generalmente, las fíbulas no se conservan completas, por lo que se debe hacer una descripción detallada de lo que se conserva.
- Describir el estado de conservación de la superficie de la pieza (cubierta de concreciones, zonas de oxidación fuerte, etc.)
- Mencionar si está o no restaurada

## 7. Metrología

La largura, anchura y grosor se expresarán en la unidad de cm

Se puede incluir el peso. En metales preciosos siempre se incluye el peso

## PAUTAS DE CATALOGACIÓN DE VAJILLA METÁLICA y CÁPSULA-SELLO

### 1. Metrología

Se expresarán en las unidades acordadas de mm, cm ó m, es decir, con medidas lineales (altura total, diámetro máximo,...) y cuando sea posible, con indicación de volumen.

### 2. Estado de conservación

- Describir de forma detallada lo que se conserva de la vasija
- Describir el estado de conservación de la superficie de la pieza (cubierta de concreciones, zonas de oxidación fuerte, etc.)
- Mencionar si está o no restaurada

### 3. Material

Las vasijas pueden ser de:

- Hierro

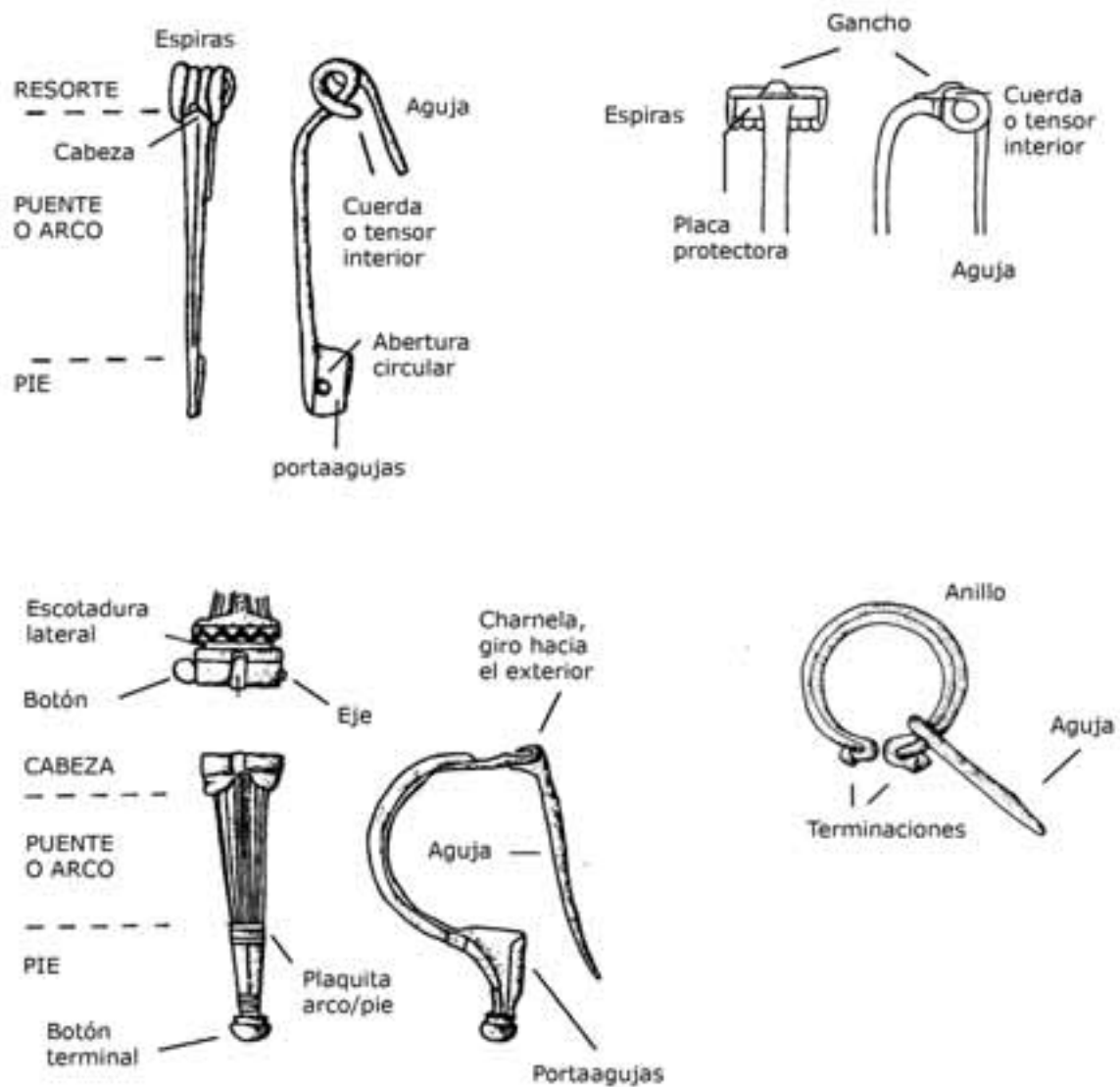

Partes de la fibula.

- Aleación del cobre: El cobre es el elemento mayoritario y base en las aleaciones: si se le añade estaño formará bronce, mientras que si es cinc el componente que le acompaña, constituirá latón. El siguiente componente en importancia es el plomo, que otorga a la aleación una mayor capacidad de ser trabajado con el cincel o buril. El bronce y el latón tienen tonalidades que se asemejan al oro, el latón, además, muestra el brillo del oro, presenta una mayor maleabilidad para ser trabajado y resiste mejor a la corrosión.
- Plata
- Oro

#### 4. Técnicas de fabricación

##### 4.1. Forja

##### 4.2. Fundición

a) Fundido en moldes: univalvos, bivalvos.

Se obtienen bronce macizos o huecos.

b) Fundición a la cera perdida, que permitió una fabricación de objetos en pequeñas series.

#### 4.3. Unir con remaches y soldadura

Las uniones de dos partes metálicas de una vasija podían realizarse por remachado de una parte sobre la otra, en cuyo caso se observa la línea de remaches o por soldadura.

4.4. Torno: Se observa su huella en el interior de los vasos por una serie de líneas circulares, pero sobre todo su trabajo se reconoce en las bases de vasijas, a través de profundos círculos concéntricos rodeando un punto central. Las piezas a torno se sueldan a la vasija.

4.5. Reparaciones. Los objetos metálicos pueden repararse durante el proceso de elaboración, debido a un fallo que pueda subsanarse o a lo largo del periodo de uso. Las técnicas detectadas consisten en el añadido de piezas suplementarias sobre el objeto o el recortado de la parte dañada y su relleno por una pieza sólida que encaje perfectamente, etc.

### 5. Decoración

- Incisión, repujado, estampado, perforación.
- Aplicaciones de otros materiales: pasta vítrea, metal, esmaltes, niel
- Dorado

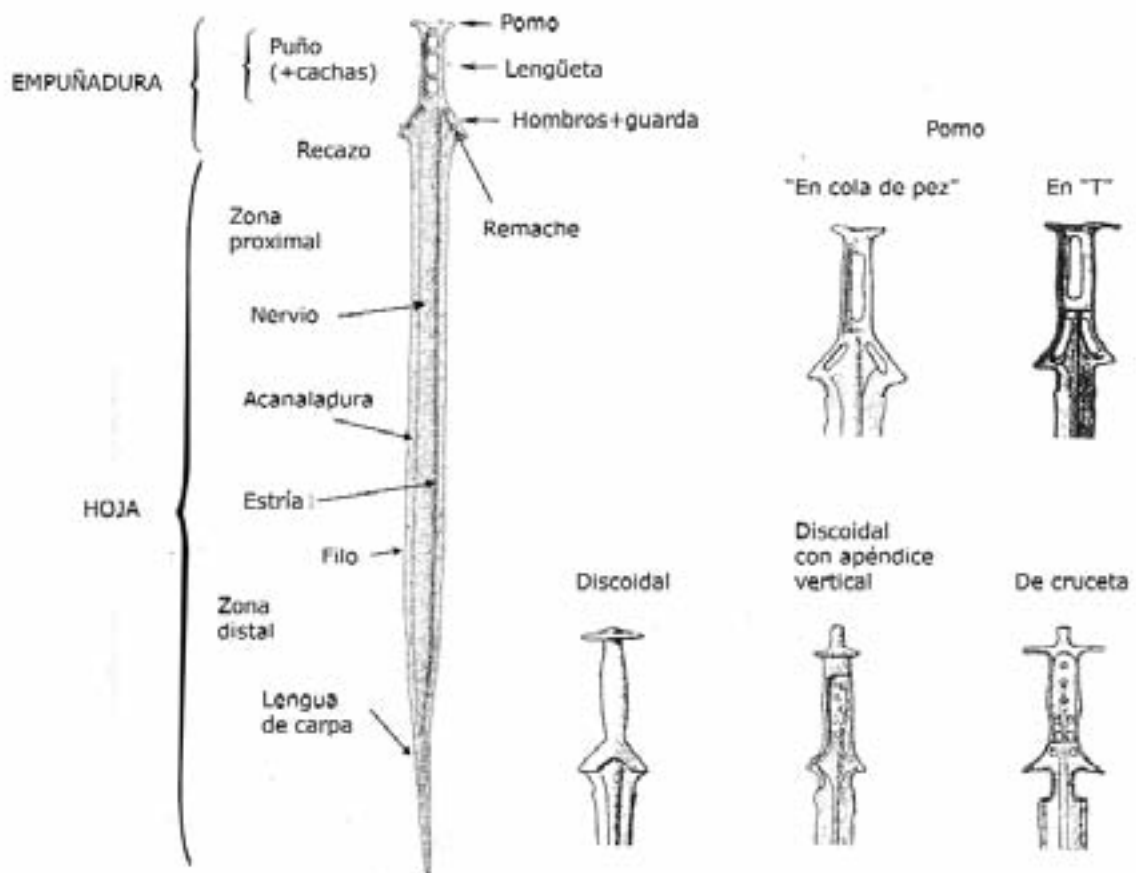

Partes de la espada de lengüeta (modificado sobre original de Farnié y Quesada, 2005).



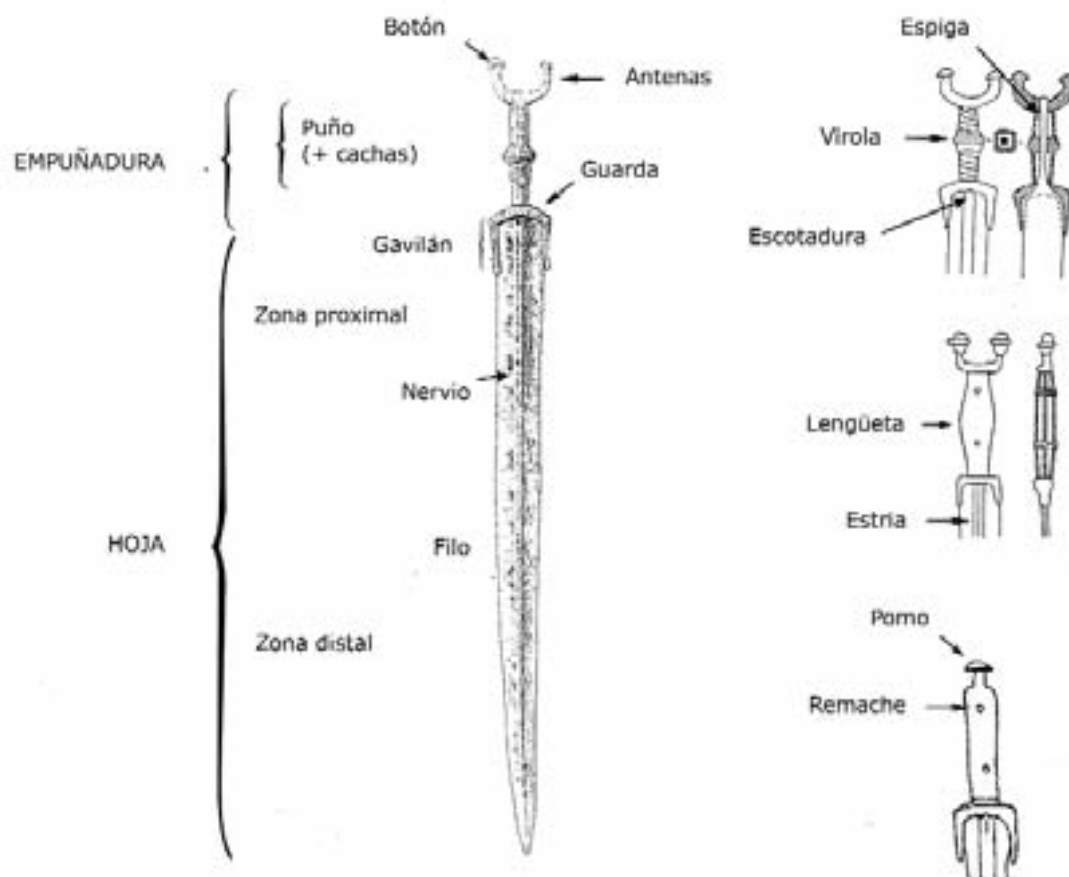

Partes de la espada de espiga y antenas (modificado sobre original de Farnié y Quesada, 2005).

## 5. OBJETOS DE NATURALEZA VÍTREA

### A. Composición

Requiere observar los siguientes factores: 1) color; 2) grosor; 3) fractura y 4) tacto.

El vidrio, según lo define la American Society for Testing Materials, es «el producto inorgánico de la fusión que se ha enfriado hasta una condición rígida sin cristalización». En época antigua los vidrios fueron el resultado de la fusión combinada de tres ingredientes primarios: arena (dióxido de silicio) que constituye la estructura básica; un óxido de álcali, tal como cenizas de sosa o trona, que provoca el baño fusión a bajas temperaturas; y cal (corrientemente dolomíticas u otras piedras calizas), que actúan como un estabilizador y hace un vidrio menos soluble en el agua. El proceso de manufactura requiere que las materias primas se calienten a una temperatura suficiente para provocar una colada completamente fluida.

Vidrio y cristal son expresiones que con frecuencia son confundidas y utilizadas incorrectamente. El término cristal no debe de ser utilizado como sinónimo de vidrio. La diferencia radica en que el cristal lleva en su composición una cantidad significativa e intencionada de óxido de plomo. El vidrio al plomo se empezó a fabricar en 1675 por el químico inglés G. Ravenscroft, llamado vidrio «flint», pronto se acreditó como cristal inglés.

Las alusiones que hacen las fuentes antiguas al cristal se refieren al mineral (cristal de roca). Plinio (N. H., XXXVI, 192) hacia el año 60 escribió: «El vidrio más altamente estimado es el incoloro y transparente, lo más fielmente parecido al cristal de roca que sea posible».

Debemos referirnos a vidrio para los productos anteriores a 1675 y a partir de dicha fecha se podrán usar ambas palabras dependiendo de la composición del objeto a designar.

También es frecuente confundir los términos vidrio y vidriado, en especial cuando se describen teselas de vidrio de los mosaicos de pavimento o parietales. El vidriado, como hemos visto, se aplica a recipientes cerámicos y es obtenido mediante la fusión en el horno de materiales metálicos como el cobre y el plomo.

#### 1) COLOR

El más frecuente es el color natural, que se nombra como azul verdoso transparente. El añadido de óxidos metálicos permite obtener objetos de gran belleza cromática: azul (óxido cúprico o de cobalto), verde (óxido ferroso), amarillo (óxido férrico), rojo opaco (óxido de cobre), etcétera. El vidrio incoloro transparente (imitando al cristal de roca) se obtiene mediante la adición de antimonio y bióxido de manganeso.

Para la clasificación de colores la tabla más difundida, por su carácter científico, es la Munsell. Su aplicación al mundo del vidrio puede provocar cierto desconcierto e indecisión al tener que barajar un amplio espectro de variantes de un mismo color, innecesario en el caso de los vidrios. En opinión de E. Ortiz (2001, 102-104) el sistema de clasificación de colores de la firma Caran d'Ache, dispone de una cantidad y calidad muy afines con las modalidades vítreas antiguas, además su amplia difusión lingüística evita desviaciones semánticas, recoge denominaciones traducidas a seis idiomas. El espectro que abarca se compone de doscientos treinta y siete colores. Entre otras alternativas, destacaremos la tabla de pinturas al óleo de la casa Rembrandt, con un total de ciento dieciséis. Hay investigadores que optan por presentar una equivalencia entre los colores Rembrandt y Caran d'Ache.

El vidrio puede ser transparente, translúcido y opaco, este último se denomina con frecuencia, erróneamente, pasta de vidrio.

#### 2) GROSOR

En general los vidrios confeccionados mediante la técnica del soplado libre tienen las paredes más finas (entre 1 y 3 mm) que los manufacturados a molde.

#### 3) FRACTURA

Frecuentemente es plana, uniforme y, a veces, cortante.

#### 4) TACTO

En origen todas las piezas tuvieron una superficie lisa y brillante, la acción de los agentes atmosféricos, principalmente el haber estado sometido a la humedad de la tierra, provocan una corrosión, E. Ortiz (2001) diferencia las siguientes:

- Entelamiento de la superficie
- Superficie picada
- Corrosión en forma estelada
- Corrosión en forma de anillos
- Corrosión en láminas
- Grietas superficiales
- Exudación
- Desvitrificación
- Opalescencia

## **B. Tipo de producción**

Entre los diferentes tipos de fabricación en época antigua destacaremos los más frecuentes:

- Núcleo de arena
- Moldeado presionado
- Soplado libre
- Soplado en molde univalvo o bivalvo

Las decoraciones habituales son las obtenidas en caliente (decoración en el interior de la pared o «mosaic glass», aplicando hilos y gotas de vidrio, modelando depresiones en la pared y decoración en relieve obtenida en un molde) y en frío mediante las técnicas del tallado o grabado-esmerilado (vidrio camafeo, estrías, líneas grabadas, facetas, temas figurativos aislados o acompañados de motivos vegetales, geométricos e inscripciones, etcétera), en menor proporción hay motivos pintados y recubrimiento de pan de oro.

PARTE IV  
ANEXO FOTOGRAFICO







*Bifaz\_Cordiforme\_MHU07117*



*Bifaz\_Ficrón\_MTE00049*



*Buril\_Simple con dos paños\_MTE11522*



*Geométrico\_Segmento o media luna\_MHU3889*



*Hacha\_Pulimentada\_MTE00256*



*Lámina\_con retoque continuo bilateral\_MHU07673*



*Núcleo\_Pata de cabra\_MTE12108*



*Pieza de hoz\_MHU07681*



*Punta de flecha\_con aletas y pedúnculo\_MHU7659*



*Punta\_Musteriense\_MHU7155*



*Raspador\_Unguiforme\_MTE11398*



*Azagaya\_de base monobiselada\_MHU07281*



*Botón\_piramidal con perforación en V\_MHU07688*



*Brazaletes\_decorado\_MHU03855*



*Colgante\_de canino de úrsido\_MHU07486*



*Colgante\_de columbella\_MHU07473*



*Colgante\_de concha de pectúnculo\_MHU07517*



*Colgante\_oval-fusiforme\_MHU03863*





*Colgantes de pectúnculo y cuentas de dentalium\_MTE09033*



*Cuchara\_MHU03858*

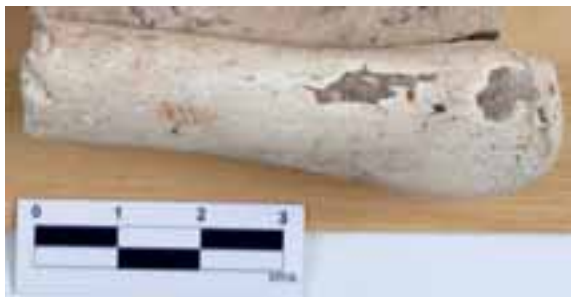

*Mango\_MHU07809*



*Punta de flecha\_con pedúnculo y aletas\_MHU07726*



*Punta de flecha\_pedunculada cónica\_MHU07733*



*Punzón\_de base articular parcial\_MHU07496*



*Botella\_alisada\_MHU07867*



*Botella\_impresa cardial\_MHU07446*



*Cazuela\_boquique\_MTE01032*



*Cazuela\_bruñida\_MHU08314*



*Cazuela\_decoración plástica  
a tetones-botones\_MHU07444*



*Cazuela\_inciso-impresa\_MHU04203*



*Colador\_alisado\_MTE00010*



*Colador\_alisado\_MTE06939*



*Colador\_alisado\_MTE09023*



*Colador\_bruñido\_MTE06940aa*



*Copa\_bruñida\_MTE08976*



*Copa\_pintada\_MTE00008*



*Crisol\_sin tratar\_MZ01728*



*Cubilete\_decoración plástica a tetones-botones\_MZ11635*



*Cubilete\_impreso a uñadas\_MTE01342*



*Cuenco\_bruñido\_MTE06945*



*Cuenco\_espatulado\_MHU07700*



*Cuenco\_exciso\_MZ01588*



*Cuenco\_impreso a ruedecilla\_MHU07449*



*Cuenco\_impreso cardial\_MHU03827*



*Cuenco\_inciso-campaniforme\_MHU07637*



*Cuenco\_pintado\_MTE08979*



*Escudilla\_engobada\_MTE00011*



*Fuente\_bruñida\_MZ01651*



*Jarra\_decoración plástica a cordones digitados\_MZ01620*



*Jarra\_espatulada\_MHU07022*



*Jarra\_impresa a uñadas\_MTE05834*



*Kernos\_acanalado\_MZ01608*



*Kernos\_bruñido\_MZ01591*



*Morillo\_bruñido\_MHU08220*



*Mortero\_decoración plástica a cordones digitados\_MZ01639*



*Olla\_decoración plástica a tetones-botones\_MTE00075*



*Olla\_impresa\_MTE09006*



*Orza\_acanalada\_MZ01606*



*Orza\_bruñida\_MTE08851*



*Recogedor\_alisado\_MZ01652*



*Soporte\_bruñido\_MZ50156*



*Tapadera\_alisada\_MTE08852*



*Taza\_acanalada\_MHU04053*



*Tinaja\_decoración plástica a tetones-botones\_MTE19665*



*Urna\_acanalada\_MZ01607*



*Urna\_decoración plástica a cordones impresos\_MTE00015*





*Urna\_pintada\_MTE00009*



*Vaso\_decoracion plástica a tetones-botones\_MZ01614*



*Vaso geminado\_bruñido\_MTE01328*



*Vaso\_inciso-impreso\_MTE05824*



*Vaso\_puntillado campaniforme\_MZ50999*



*Espada\_tipo Atance\_MZ50943*



*Espada\_tipo Fila de la Muela\_MTE07170*



*Hacha\_de apéndices laterales\_MZ02635*



*Hacha\_de cubo\_MHU00732*



*Hacha\_de rebordes\_MHU07710*



*Hacha\_de talón con doble anilla\_MZ54272*



*Hacha\_plana\_MTE08858*



*Puñal\_dobleglobular\_MZ50063*



*Ampulla (balsamario)\_CTI Mata y Bonet A.IV.2.2\_MTE00656*



*Ánfora\_CoB Dressel 7-11\_MZ02843*



*Ánfora\_CoB Dressel 7-11\_MZ02851*



*Ánfora\_CoB. Dressel 12\_MZ02826*



*Ánfora\_CoB. Dressel 12\_MZ02845*



*Anfora\_CoB. Dressel 24\_MZ02820*



*Ánfora\_CoGr. Grecoitálica clásica\_MTE09340*



*Ánfora\_Col Apula ovoidal\_MTE09344*



*Ánfora\_Col Dressel 1A\_MZ02832*



*Ánfora\_Col Lamboglia 2\_MZ02827*



*Ánfora\_CoT. Dressel 21-22\_MZ02837*



Ánfora\_CoT. Dressel 1B\_MTE09055



Balsamario\_Camilli 13.2.1\_MZ48826



Balsamario\_Camilli B.31.2.1\_MZ07440



Botella\_CoT El Palomar 07522\_MZ07522



Botella\_CoIn Contrebia Belaisca 07414\_MZ07414



Botella\_CoIn Contrebia Belaisca 07422\_MZ07422



*Botella\_CoT El Palomar 05784\_MTE05784*



*Botella\_CoT Salduie 88.1735\_MZ50917*



*Cantimplora\_CTI Mata y Bonet A.II.8.1\_MTE13246*



*Cantimplora\_CoT Osca 08537\_MHU08537*



*Cazo\_CoT Azaila 946\_MZ51619*



*Cazuela\_CoA Ostia II, 303\_MZ48640*



*Cazuela\_CoT Celsa 81.939\_MZ48645*



*Colador\_TSHT Mezquiriz 43\_MZ01861*



*Copa\_CoT Arcobriga 2\_MTE11665*



*Crátera\_CBNCa Pascuanuchi 127\_MTE11627*



*Cuenco\_CoT El Palao 1\_MTE08518*



*Cuenco\_CoT El Palao A.PAL.7\_MTE08534*



*Cuenco\_CBNB Lamboglia 1\_MZ02069*



*Cuenco\_CPF Mayet XXXVII, 314\_MZ48724*



*Cuenco\_CBNA Morel 2765a\_MZ50923*



*Cuenco\_CBNB Lamboglia 1\_MTE09477*



*Cuenco\_CBNB Lamboglia 2\_MTE09720*



*Cuenco\_CBNB Lamboglia 2\_MTE19996*





*Cuenca\_CEE [TSG] Ritterling 8\_MHU07808*



*Cuenca\_CEE [TSI] Conspectus 33\_MHU09338*



*Cuenca\_CEE Celsa 79.13\_MHU08756*



*Cuenca\_CEE Celsa 79.13\_MHU08756*



*Cuenca\_CEE Celsa 79.13\_MHU09061*



*Cuenca\_CPF Mayet XXXIV\_MZ48633*



*Cuenco\_CPF Mayet XXXVII, 314\_MZ48632*



*Cuenco\_CPF Mayet XXXVIII\_MZ48733*



*Cuenco\_CPF Mayet XXXV\_MZ51654*



*Cuenco\_TSHI Dragendorff 27\_MHU07802*



*Cuenco\_TSG Dragendorff 24-25\_MZ03904*



*Cuenco\_TSG Dragendorff 27\_MZ48636*



*Cuenco\_TSG Dragendorff 29 B\_MTCZ00071*



*Cuenco\_TSHA Dragendorff 27\_MHU07803*



*Cuenco\_TSHA Dragendorff 33\_MHU 08398*



*Cuenco\_TSHA Dragendorff 37\_MZ54870*



*Cuenco\_TSHA Dragendorff 37\_MHU08385*



*Cuenco\_TSHA Dragendorff 37\_MHU08414*



*Cuenco\_TSHA Dragendorff 37\_MHU08877*



*Cuenco\_TSHA Dragendorff 37\_MHU08416*



*Cuenco\_TSHA Paz 3.2\_MHU07800*



*Cuenco\_TSHA Dragendorff 24\_MZ0390*



*Cuenco\_TSHI Paz 4.5\_MZ50435*



*Cuenco\_TSI Conspectus 24.2.1\_MZ48625*



*Cuenco\_TSI Conspectus 27.1.2\_MZ48624*



*Cuenco\_TSI Conspectus 37.1.1\_MZ51657*



*Embudo\_CTI Mata y Bonet A.V.6.1\_MTE13109*



*Escudilla\_CoT Celsa 80.1250\_MZ48630*



*Escudilla\_CEE [TSG] Ritterling 8\_MZ48637*



*Cuenco\_CEE [TSG] Ritterling 8\_MHU06370*



*Escudilla\_TSHA Dragendorff 35\_MHU08475*



*Escudilla\_TSHA Dragendorff 35\_MHU08415*



*Escudilla\_TSHA Hispánica 4\_MHU09313*



*Escudilla\_TSHT Paz 86\_MZ02098*



*Escudilla\_TSI Conspectus 13.2.2\_MZ48631*



*Fuente\_Col Vegas 14\_MTE15812*



*Fuente\_CBNA Morel 1313b\_MTE03752*



*Fuente\_TSHA Hispánica 19\_MHU10264*



*Fusayola\_CTI Mata y Bonet A.V.8.1.1\_MTE16440*



*Fusayola\_CTI Mata y Bonet A.V.8.1.2\_MTE09264*



*Fusayola\_CTI Mata y Bonet A.V.8.1.3\_MTE09271*



*Fusayola\_CTI Mata y Bonet A.V.8.1.4\_MTE00212*



*Fusayola\_CTI Mata y Bonet A.V.8.1.5\_MTE16349*



*Fusayola\_CTI Mata y Bonet A.V.8.2.1\_MTE09269*



*Fusayola\_CTI Mata y Bonet A.V.8.2.1\_MTE16348*



*Jarra\_CoT Azaila 828\_MTE21391*



*Jarra\_CoT Azaila 828\_MZ07411*



*Jarra\_CoT Bilbilis 00219\_MCZ00219*





*Jarra\_CoT Bilbilis 00220\_MCZ00220*



*Jarra\_CoT Celsa VEL.17\_MZ48648*



*Jarra\_CoT Contrebia Belaisca 07420\_MZ07420*



*Jarra\_CoT El Palao 08532\_MTE08532*



*Jarra\_CEE Caesar Augusta 79.2384\_MZ50033*



*Jarra\_CEE MH08667\_MHU08667*



*Kalathos\_CTI Mata y Bonet A.II.7.1.2\_MTE01359*



*Kalathos\_CTI Mata y Bonet A.II.7.2.2\_MTE13260*



*Kantharos\_CTI Mata y Bonet A.VI.4.2\_MTE01345*



*Lebes\_CTI Mata y Bonet A.II.6.1.2\_MTE00404*



*Lucerna\_Bussière AVI 5 a\_MZ27798*



*Lucerna\_Bussiere AVI 8 d\_MZ48652*



*Lucerna\_Bussiere B IV 2\_MZ48689*



*Lucerna\_Bussiere C V 1\_MZ48655*



*Lucerna\_Dressel 1 B\_MTE20108*



*Lucerna\_Dressel 9 C\_MZ48719*



*Lucerna\_Dressel 9\_MZ48785*



*Lucerna\_Dressel 9B\_MZ48526*



*Lucerna\_Dressel 9B\_MHU04094*



*Lucerna\_Dressel 9B\_MHU08179*



*Lucerna\_Dressel 9B\_MHU08180*



*Lucerna\_Dressel 9B\_MZ50017*



*Lucerna\_Dressel 9B\_MZ54871*



*Lucerna\_Dressel 9C\_MHU04093*



*Lucerna\_Dressel 9C\_MTE21301*



*Lucerna\_Dressel 11B\_MHU08366*



*Lucerna\_Dressel 11B\_MTCZ00037*



*Lucerna\_Dressel 11B\_MTCZ00038*



*Lucerna\_Dressel 11B\_MZ48654*



*Lucerna\_Dressel 12\_MTE08529*



*Lucerna\_Dressel 12\_MZ48864*



*Lucerna\_Dressel 20\_MZ02048*



*Lucerna\_Plástica\_MTE21242*



*Lucerna\_Ricci G\_MTE09476*



*Lucerna\_Ricci H\_MTE20025*



*Lucerna\_TSA Hayes II\_MZ50973*



*Lucerna\_TSA Hayes II\_MZ50497*



*Lucerna\_TSHT Paz 13.1\_MZ01888*



*Lucerna\_TSHT Paz 13.2\_MZ50023*



*Mortero\_Col Dramont D 1\_MZ48647*



*Mortero\_Col Dramont D 2\_MZ*



*Mortero\_CoT Azaila 151\_MTE09731*



*Mortero\_CoT Dramont D 2\_MZ07405*



*Mortero\_CoT Osca 08741\_MHU08741*



*Oinochoe\_CTI Mata y Bonet A.III.2.1.2\_MTE01545*



*Oinochoe\_CTI Mata y Bonet A.III.2.1.3\_MTE09482*



*Olla\_CoT Celsa 79.11\_MZ48649*



*Olla\_CoT Celsa 80.1500\_MZ48642*





*Olla\_CoT Aguarod XIV\_MHU04101*



*Olla\_CoT Bilbilis 00212\_MGZ00212*



*Olla\_CoT Celsa 79.168\_MZ48728*



*Olla\_CoT Celsa 80.1500\_MZ48642*



*Olla\_CoT El Palao 08535\_MTE08535*



*Olla\_CoT El Palao A.PAL.16\_MTE08537*



*Olla\_CoT Osca 07814\_MHU07814*



*Olla\_CoT Osca 04082\_MHU04082*



*Olla\_TSHT Paz 11.28\_MTCZ00111*



*Pebetero\_CoT Contrebia Belaisca 90\_MZ07412*



*Pixis\_CBNB Lamboglia 3\_MTE12948*



*Pixis\_CBNB Lamboglia 3\_MTE20103*



*Pixis\_CBNCa Lamboglia 3\_MTE16636*



*Pixis\_CBNCa Lamboglia 3\_MTE20014*



*Pixis\_CBNCa Lamboglia 3\_MZ02050*



*Pixis\_CBNCa Lamboglia 3\_MZ50920*



*Plato\_CEE [Col] Luni 5\_MHU08382*



*Plato\_CoT Caesaraugusta 88.39141\_MZ48623*



*Plato\_CoT El Palao A.PAL.84\_MTE08533*



*Plato\_CBNB Lamboglia 5\_MTE09235*



*Plato\_CBNB Lamboglia 5\_MTE19997*



*Plato\_CBNCa Lamboglia 5\_MTE15863*



*Plato\_CBNCa Lamboglia 5\_MTE20011*



*Plato\_CBNCa Lamboglia 5\_MZ02065*



*Plato\_TSHA Dragendorff 36\_MHU08374*



*Plato\_TSI Conspectus 20.4.3\_MHU07799*



*Plato\_TSI Conspectus 21.4.1\_MZ48627*



*Pondus\_CTI Mata y Bonet A.V.7.1\_MTE00028*



*Pondus\_CTI Mata y Bonet A.V.7.2\_MTE00896*



*Pondus\_CTI Mata y Bonet A.V.7.3\_MTE09441*



*Pondus\_CTI Mata y Bonet A.V.7.4\_MTE00658*



*Portalucerna\_CBNCa Lamboglia 4\_MTE20005*



*Sítula\_CTI Mata y Bonet A.II.11\_MTE00602*



*Skyphos\_CBNA Lamboglia 48B\_MZ 50067*



*Skyphos\_CBNA Lamboglia 48B\_MZ54265*



*Skyphos\_CVR Hochuly-Gysel 1\_MZ48735*



*Soporte\_CTI Mata y Bonet A.V.2.4\_MTE10075*



*Tapadera\_CoA Ostia I, 261\_MTCZ00303*



*Tapadera\_CoA Ostia I, 264 B\_MTE11666*



*Tapadera\_CoI Celsa 80.8145\_MZ48622*



*Tapadera\_CoT Osca 08991\_MHU08991*



*Tapadera\_CoT Osca 09477\_MHU09477*



*Tapadera\_Col Burriac 38,100\_MTE15814*



*Tapadera\_CoT Celsa 81.4034\_MZ48643*



*Tapadera\_CoT Labitlosa 17,1\_MHU07810*



*Tapadera\_CoT Osca 07815\_MHU07815*



*Tapadera\_TSGT Rigoir 30\_MZ47778*



*Tarro\_CTI Mata y Bonet A.II.10.1\_MTE10040*





*Tinaja\_CTI Mata y Bonet A.I.2.1.3\_MTE09338*



*Tinaja\_CTI Mata y Bonet A.I.2.2\_MTE00566*



*Tintero\_CBNCa Lamboglia 12\_MZ02061*



*Tonel\_CTI Mata y Bonet A.II.9.1\_MTE00403*



*Urna\_CTI Mata y Bonet A.II.4.1.2\_MTE00388*



*Urna\_CTI Mata y Bonet A.II.4.3.2\_MTE01551*



Vaso\_CoT Celsa 81. 8160\_MZ48781



Vaso\_CoT El Poyo del Cid 00499\_MTE00499



Vaso\_CoT Turiaso 66,1\_MZ50109



Vaso\_CPF Mayet XVIII\_MZ48629



Vaso\_TSG Dragendorf 30 B\_MZ50841



Vaso\_CBNCA Lamboglia 10\_MTE20105



Vaso\_CEE Celsa 80.3304\_MHU08369



Vaso\_CEE Celsa 80.3704\_MHU04076



Vaso\_CEE Celsa 80.3704\_MHU09671



Vaso\_CEE Celsa 80.3704\_MHU09671



Vaso\_CEE Celsa 80.3704\_MHU07813



Vaso\_CPF Mayet XLIV\_MZ48635



Vaso\_CPF Mayet XVIII\_MZ48634



Vaso\_TSG Dragendorff 30 B\_MHU04067



Vaso\_TSHA Dragendorff 30\_MHU07801



Vaso\_TSHA Hispánica 2\_MHU09311



Vaso\_TSI Aco R 12.1.1\_MHU08345



Cápsula-sello\_Furger-Wartmann-Riha  
de forma circular\_MCZ00091



*Colador\_Guillaumet con asa vertical y dedil\_MTE15881*



*Cuchara\_Riha-Stern de pala circular\_MTE11652*



*Fíbula\_Anular hispánica, González Zamora III.2.e.1\_MTE09769*



*Fíbula\_La Tène de pie vuelto con cabujón, Argente 8A3\_MTE08809*



*Fíbula\_La Tène de pie vuelto con cabujón, La Caridad\_MTE16858*



*Fíbula\_La Tène González Zamora I.1.1\_MCDZ00283*



*Fíbula\_La Tène de pie fundido con el puente,  
González Zamora III.2.2.4\_MTE11634*



*Fíbula\_Kräftig Profiliert mit Spiralhülse,  
Grabherr B\_MZ50863*



*Fíbula\_Á coquille, Erice 10\_MTE15126*



*Fíbula\_Anular romana, Erice 35.1.b\_MTE21426*



*Fíbula\_Aucissa, Erice 20.3\_MCZ00471*



*Fíbula\_Aucissa, Erice 20.5\_MCZ00468*



*Fíbula\_Erice 12\_MTE22331*



*Fíbula\_Langton-Down\_MCZ00472*



*Fíbula\_Nauheim Erice 7.2.a\_MTE17799*



*Fíbula\_Unguiforme, Erice 11\_MTE09759*



*Fíbula\_zoomorfa de caballito, Almagro-Torres D.2a\_MCDZ00289*



*Fíbula\_zoomorfa, González Zamora 5.1\_MTE17196*



*Sítula\_con apliques Delgado III\_MZ54276*



*Balsamario\_Isings 92\_MZ50027*



*Balsamario\_Isings 8\_MZ50909*



*Balsamario\_Isings 11\_MZ47777*



*Balsamario\_Isings 101\_MZ07529*



*Balsamario\_Isings 6\_MZ51236*





*Balsamario\_Isings 26\_MZ50372*



*Balsamario\_Isings 82\_MZ50142*



*Jarra\_Isings 54\_MZ51660*



*Aguamanil\_Albarracín 00111\_MMAATE00111*



*Aguamanil\_Albarracín 00111\_MMAATE00209*

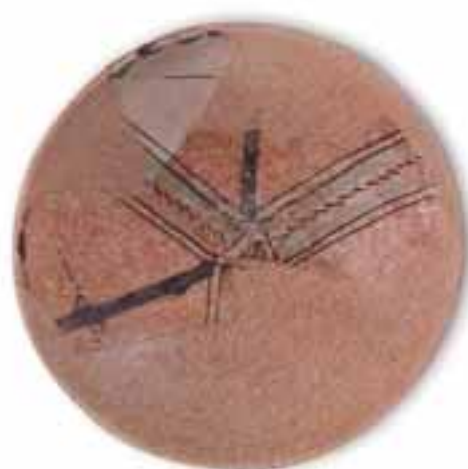

*Ataifor\_Albarracín 00141\_MMAATE00141*



*Ataifor\_Albarracín 00141\_MMAATE00153*



*Ataifor\_Albarracín 00178\_MMAATE00183*



*Candil\_Albarracín 00233\_MMAATE00233*



*Candil\_Caudé 14348\_MTE14348*



*Cántaro\_Albarracín 00077\_MMAATE00077*



*Cazuela\_Albarracín 00098\_MMAATE00098*



*Cazuela\_Albarracín 00103\_MMAATE00103*



*Derbuka\_Zaragoza 00140\_MTCZ00140*



*Escudilla\_Albarracín 00139\_MMAATE00139*



*Jarra\_Albarracín 00216\_MMAATE00216*



*Jarrita\_Albarracín 00138\_MMAATE00138*



*Jarrita\_Albarracín 00214\_MMAATE00214*



*Kernos\_Albarracín 00125\_MMAATE00125*



*Olla\_Albarracín 00079\_MMAATE00079*



*Olla\_Albarracín 00083\_MMAATE00083*



*Olla\_Cella 17771\_MTE17711*



*Orza\_Albarracín 00121\_MMAATE00121*



*Tapadera\_Albarracín 00087\_MMAATE00088*



*Taza\_Albarraçín 00210\_MMAATE00210*



*Taza\_Albarraçín 00206\_MMAATE00206*



*Tintero\_Calanda 20361\_MTE20361*



*Aceitera\_Teruel 07969\_MTE7969*



*Aceitera\_Teruel 18276\_MTE018276*



*Aguamanil\_Teruel 08365\_MTE08365*



*Barreño\_Teruel 07307\_MTE07307*



*Barreño\_Teruel 07892\_MTE07892*



*Barreño\_Teruel 08364\_MTE08364*



*Candil\_Teruel 07898\_MTE07898*



*Candil\_Teruel 18476\_MTE18476*



*Candil\_Teruel 23062\_MTE23062*



*Candil\_Teruel 23130\_MTE23130*



*Cantarilla\_Teruel 02406\_MTE02406*



*Cantarilla\_Teruel 18277\_MTE18277*



*Cántaro\_Teruel 07893\_MTE07893*



*Cazo\_Teruel 07559\_MTE07559*



*Cazuela\_Teruel 05138\_MTE05138*



*Copa\_Teruel 07965\_MTE07965*



*Copa\_Teruel 08273\_MTE08273*



*Cuenco\_Teruel 18280\_MTE18280*



*Enfriador\_Teruel 07904\_MTE07904*



*Escribanía\_Teruel 13015\_MTE13015*



*Escudilla\_Teruel 05291\_MTE05291*





*Escudilla\_Teruel 05340\_MTE05340*



*Escudilla\_Teruel 07147\_MTE07147*



*Escudilla\_Teruel 07342\_MTE07342*



*Escudilla\_Teruel 07577\_MTE07577*



*Escudilla\_Teruel 17720\_MTE17720*



*Escudilla\_Teruel 18464\_MTE18464*



*Grasera\_Teruel 05134\_MTE05134*



*Grasera\_Teruel 05276\_MTE05276*



*Jarra\_Teruel 03450\_MTE03450*



*Jarra\_Teruel 05125\_MTE05125*



*Jarra\_Teruel 05306\_MTE05306*



*Jarra\_Teruel 07317\_MTE07317*



Jarra\_Teruel 07328\_MTE07328



Jarra\_Teruel 08295\_MTE08295



Jarrita\_Teruel 05270\_MTE05270



Jarrita\_Teruel 07977\_MTE07977



Medida\_Teruel 06673\_MTE06673



Mortero\_Teruel 05252\_MTE05252



*Mortero\_Teruel 07332\_MTE07332*



*Mortero\_Teruel 18466\_MTE18466*



*Olla\_Teruel 05278\_MTE05278*



*Olla\_Teruel 18275\_MTE18275*



*Olla\_Teruel 18465\_MTE18465*



*Orinal\_Teruel 07891\_MTE07891*



*Orza\_Teruel 05054\_MTE05054*



*Orza\_Teruel 07316\_MTE07316*



*Orza\_Teruel 23143\_MTE23143*



*Plato\_Teruel 07304\_MTE07304*



*Plato\_Teruel 07910\_MTE07910*



*Salsera\_Teruel 07157\_MTE07157*



*Salsera\_Teruel 07158\_MTE07158*



*Salsera\_Teruel 07165\_MTE07165*



*Silbato\_Teruel 06675\_MTE06675*



*Tajador\_Teruel 07152\_MTE07152*



*Tajador\_Teruel 07154\_MTE07154*



*Tajador\_Teruel 18273\_MTE18273*



*Tapadera\_Teruel 07859\_MTE07859*



*Tapadera\_Teruel 08297\_MTE08297*



*Tapadera\_Teruel 18281\_MTE18281*



*Tinaja\_Teruel 18691\_MTE18691*



*Tintero\_Teruel 08358\_MTE08358*

PARTE V  
ANEXO BIBLIOGRÁFICO







- ABASCAL PALAZÓN, J. M. (1986): *La cerámica pintada romana de tradición indígena en la península ibérica*. Madrid.
- ABASCAL PALAZÓN, J. M. (1992): «La cerámica pintada de tradición indígena en las áreas ibéricas de la Hispania romana», *Les ceramiques de técnica ibérica a la Catalunya romana (segles II a. C – I d. C.)*. Barcelona. 91-96.
- ABASCAL PALAZÓN, J. M. (2008): «Las cerámicas tipo Clunia y otras producciones pintadas hispanorromanas», *Cerámicas hispanorromanas. Un estado de la cuestión*. Monografías historia y arte, Universidad de Cádiz. Cádiz. 429-443.
- AGUAROD OTAL, M. C. (1977): *La cerámica común romana en el valle medio del Ebro y cuenca alta del Duero*. Tesis de Licenciatura, inédita. Zaragoza.
- AGUAROD OTAL, M. C. (1984): «Avance al estudio de un posible alfar romano en Tarazona. II. Las cerámicas engobadas no decoradas», *Turiaso*, V. Tarazona. 27-106.
- AGUAROD OTAL, M. C. (1985): «Avance al estudio de un posible alfar romano en Tarazona: IV. La cerámica común», *Turiaso*, VI. Tarazona. 19-62.
- AGUAROD OTAL, M. C. (1991): *Cerámica romana importada de cocina en la Tarraconense*. Institución Fernando el Católico. Zaragoza.
- AGUAROD OTAL, M. C., M. P. LAPUENTE MERCADAL, J. A. MÍNGUEZ MORALES y J. PÉREZ ARANTEGUI (1999): «Primeros resultados del estudio arqueométrico de un alfar de época romana en Zaragoza», *Caesaraugusta*, N.º 73. Zaragoza. 77-87.
- ALMAGRO-GORBEA, M. y M. TORRES ORTIZ (1999): *Las fibulas de jinete y de caballito, aproximación a las élites ecuestres y su expansión en la Hispania céltica*. Institución Fernando el Católico. Zaragoza.
- AMARÉ TAFALLA, M. T. (1984): «Avance al estudio de un posible alfar romano en Tarazona: III. La cerámica engobada decorada», *Turiaso*, V. Tarazona. pp.109-139.
- ANSELMINO, L. y C. PAVOLINI (1981): «II. Ceramica africana. Terra sigillata: Lucerne», *Atlante delle forme ceramiche I. Ceramica fine romana del bacino Mediterraneo (medio e tardo Impero)*. *Enciclopedia dell'Arte Antica Classica e Orientale*. Roma. 184-207.
- AQUILUÉ ABADÍAS, X. (1995): «La cerámica común africana», *Ceràmica comuna romana d'època alto-imperial a la península ibèrica. Estat de la qüestió*. Monografies Emporitanes, VIII. Empuréis. 61-74.
- AQUILUÉ ABADÍAS, X., J. GARCÍA ROSELLO, y J. GUITART DURAN, (coords). (2000): «Conclusiones», *La ceràmica de vernis negre dels segles II i I aC: centres productors mediterranis i comercializació a la Península Ibèrica*. Mataró. 395-409.
- ARGENTE OLIVER, J. L. (1994): «Las fibulas de la Edad del Hierro en la Meseta Oriental, valoración tipológica, cronológica y cultural», *Excavaciones Arqueológicas en España*, N.º 168. Ministerio de Cultura. Madrid.
- ASÍN MARTÍNEZ, L. y J. FABRE MURILLO (2009): «Tesauros y lenguajes documentales. Su elaboración, razón de uso y operatividad en el Sistema de documentación DOMUS.», *Gestión y planificación museística, DOMUS en Aragón: actas de las I Jornadas de Museos Aragoneses, Zaragoza, 20-22 de mayo de 2009*, Zaragoza, 65-89.
- ASÍN MARTÍNEZ, L. e I. GARGALLO GARCÍA-DENCHE (2009): «La difusión en la gestión museística con DOMUS. Colecciones en web», *Gestión y planificación museística, DOMUS en Aragón: actas de las I Jornadas de Museos Aragoneses, Zaragoza, 20-22 de mayo de 2009*, Zaragoza, 91-113.
- BALDELLOU, V. (1983): «La cueva del Forcón». *Bolskan*, 1. Huesca, 149-176.
- BALDELLOU, V. (1987): «Avance al estudio de la Espluga de la Puyascada». *Bolskan*, 4. Huesca, 3-42.
- BALDELLOU, V. y M. BARRIL (1981-82): «Los materiales arqueológicos de la Cueva de la Miranda (Palo, Huesca) en el Museo de Huesca». *Pyrenae*, 17-18. Barcelona, 55-82.
- BALDELLOU, V. y J.M. RODANÉS (1989): «Un objeto óseo decorado de la Cueva de Chaves (Bastarás-Huesca)». *Bolskan*, 6. Huesca, 15-32.

- BALDELLOU, V.; J. MESTRES; B. MARTÍ; J. JUAN-CAVANILLES (1989): *El Neolítico Antiguo. Los primeros agricultores y ganaderos en Aragón, Cataluña y Valencia*. Diputación de Huesca, Huesca.
- BARGE, H. (1982): *Les parures du Neolithique Ancien au debut de l'Age des metaux en Languedoc*. Editions du C.N.R.S., París.
- BARANDIARÁN, I., M. MARTÍN BUENO, y J. RODRÍGUEZ SALIS (1999): *Santa Elena de Irún. Excavación arqueológica de 1971 y 1972*. Colección Oiasso, N.º 1. San Sebastián.
- BATS, M. (1988): «Vaiselle et alimentation à Olbia de Provence (v. 350 – v. 50 av. J.C.). Modèles culturels et catégories céramiques». *Revue Archéologique Narbonnaise, RAN*, supp. 18. París.
- BATS, M. (1993): «Céramique commune italique», *DICOCER. Dictionnaire des Céramiques Antiques (VV s. av. n. è.- VII s. de n. è.) en Méditerranée nord-occidentale (Provence, Languedoc, Ampurdan), Lattara*, N.º 6. Lattes. 357-361.
- BAYLEY, J. y S. BUTCHER (2004): *Roman Brooches in Britain: A Technological and Typological Study base don the Richborough Collection*. The Society of Antiquaries of London, Londres.
- BELTRÁN LLORIS, M. (1970): «Las ánforas romanas en España», Zaragoza.
- BELTRÁN LLORIS, M. (1970): «Notas arqueológicas sobre Gallur y la comarca de las Cinco Villas de Aragón», *Caesaraugusta*, núms. 33-34. Zaragoza. 89-118.
- BELTRÁN LLORIS, M. (1976): *Arqueología e Historia de las ciudades antiguas del Cabezo de Alcalá de Azaila (Teruel)*. Zaragoza.
- BELTRÁN LLORIS, M. (1990): *Guía de la cerámica romana*. Zaragoza.
- BELTRÁN LLORIS, M., M. E. ORTIZ PALOMAR y J. Á. PAZ PERALTA (1997): «La vajilla relacionada con el vino en Hispania», *II Simposio Arqueología del Vino, El Vino en la Antigüedad Romana, Jerez, 2-4 octubre 1996*. Madrid-Jerez. 129-200.
- BELTRÁN LLORIS, M., M. C. AGUAROD OTAL, M. A. HERNÁNDEZ PRIETO, J. A. MÍNGUEZ MORALES, J. Á. PAZ PERALTA, M. L. CABRERA MILLET y M. L. GONZÁLEZ PENA (1997-1998): *Colonia Victrix Iulia Lepida-Celsa (Velilla de Ebro, Zaragoza), III, 1. y 2. El Instrumentum Domesticum de la «Casa de los Delfines»*. Institución Fernando el Católico. Zaragoza.
- BELTRÁN LLORIS, M. y J. Á. PAZ PERALTA (2004): «Las aguas sagradas del Municipium Turiaso. Excavaciones en el patio del colegio Joaquín Costa (Antiguo Allué Salvador). Tarazona (Zaragoza)», *Caesaraugusta*, N.º 76. Zaragoza.
- BELTRÁN MARTÍNEZ, A. (1982-1983): «Excavaciones arqueológicas en Contrebia Belaisca (Botorrita, Zaragoza), 1980». *Noticiario Arqueológico Hispánico*, n.º 14. Madrid. 319-364.
- BEMONT, C. y J. P. JACOB (1986): *La terre sigillée gallo-romaine. Lieux de production du Haut Empire : Implantations, produits, relations*. Documents d'Archéologie Française, n.º 6, París.
- BERNAL CASASOLA, D. (2000): «La producción de ánforas en la Bética en el s. III y durante el bajo Imperio romano», *Ex Baetica Amphorae*, I. Écija. 239-372.
- BERNI MILLET, P. (1988): *Las ánforas de la Bética y su presencia en la Cataluña romana*. Col. Instrumenta, 4. Barcelona.
- BIAGINI, M. (1993): «La ceramica invetriata campano laziale in Liguria». *Rivista di Rivista Studi Liguri*, LVIII (1992), Veintimiglia. 131-146.
- BOESTERD M.H.P. (1956): *The Bronze Vessels in the Rijksmuseum G.M. Kam at Nijmegen*. Nijmegen.
- BÖHME, A. (1970): «Englische Fibeln aus den Kastellen Saalburg und Zugmantel», *Saalburg Jahrbuch XXVII*. Saalburg. 5-20.
- BOLLA, M. (1989): «Blechkannen: Aggiornamenti». *Rassegna di Studi del Civico Museo Archaeologico e del Civico Gainetto Numismatico di Milano (Rasmi)*, XLIII-XLIV. Milán. 95-111.
- BOLLA, M. (1991): «Les Bassin» en M. FEUGERE y CL. ROLLEY (ed): *La vaiselle tardo-républicaine en bronze, actes de la table-ronde CNRS*. Université de Bourgogne, Centre de Recherches sur les Techniques Gréco-romaines, 13. Dijon. 113-120.
- BOLLA, M., CH. BOUBE y J. P. GUILLAUMET (1991): «Les situles» en M. FEUGERE y CL. ROLLEY (ed): *La vaiselle tardo-républicaine en bronze, actes de la table-ronde CNRS*. Université de Bourgogne, Centre de Recherches sur les Techniques Gréco-romaines, 13. Dijon. 7-22.
- BONET, H. y C. MATA (2008): «Las cerámicas ibéricas. Estado de la cuestión». *Cerámicas hispanorromanas. Un estado de la cuestión*. Monografías historia y arte. Universidad de Cádiz. Cádiz.

- BONIFAY, M. (2004): «Etudes sur la céramique romaine tardive d'Afrique», *BAR International Series*, 1301. Oxford.
- BOUBE, CH. (1991): «Les Cruches» en M. FEUGERE ET CL. ROLLEY (ed): *La vaiselle tardo-républicaine en bronze, actes de la table-ronde CNRS*. Université de Bourgogne, Centre de Recherches sur les Techniques Gréco-romaines, 13. Dijon. 23-45
- BOUCHER, Th. y M. FEUGÈRE, (2009): «Les boîtes à sceau romaines du Musée de Montagnac (Hèrault)». *Instrumentum*, 29. Chauvigny. 9-12.
- BOLLA, M., CH. BOUBE y J. P. GUILLAUMET (1991): «Les situles» en M. FEUGERE ET CL. ROLLEY (ed): *La vaiselle tardo-républicaine en bronze, actes de la table-ronde CNRS*. Université de Bourgogne, Centre de Recherches sur les Techniques Gréco-romaines, 13. Dijon. 7-22
- BOLLA, M. (1991): «Les Bassin» en M. FEUGERE ET CL. ROLLEY (ed): *La vaiselle tardo-républicaine en bronze, actes de la table-ronde CNRS*. Université de Bourgogne, Centre de Recherches sur les Techniques Gréco-romaines, 13. Dijon. 95-111
- BORDES, F. (1979): *Typologie du Paléolithique ancien et moyen*. Cahiers du Quaternaire, 1. Editions du C.N.R.S., Paris.
- BORDES, F. (1984): *Leçons sur le Paléolithique. Tome II. Le Paléolithique en Europe*. Editions du C.N.R.S., Bordeaux, Paris.
- BREZILLON, M. (1969): *Dictionnaire de la Préhistoire*. Librairie Larousse. Paris.
- BRÉZILLON, M. (1983): *La dénomination des objets de Pierre taillée*. IV supplément à Gallia Préhistoire. Editions du C.N.R.S., Paris.
- BRULÉ, A. (1963): «Pic-plane "en crochet" du Campignien meusien». *Bulletin de la Société préhistorique française*, vol. 60, n.º 1-2, Paris, 92-93.
- BURILLO MOZOTA, F. (1990): *Necrópolis Celtibéricas*. II Simposio sobre los Celtiberos. Institución Fernando el Católico, Zaragoza.
- BURNEZ, C. (1976): *Le Néolithique et le Chalcolithique dans le Centre-ouest de la France. Mémoires de la Société Préhistorique Française*. Tome 12. C.N.R.S. Paris.
- BUSSIÈRE, J. (2000): «Lampes antiques d'Algerie». *Monographies Instrumentum*, 16. Montagnac.
- BUSSIÈRE, J. (2007): «Lampes antiques d'Algérie II». *Monographies Instrumentum*, 35. Montagnac.
- CABALLERO ZOREDA, L., (director) (1992): *Arcobriga II, Las cerámicas romanas*. Institución Fernando el Católico, Zaragoza.
- CAMBI, N. (1989): «Anfore romane in Dalmazia». *Amphores romaines et hisoire économique*. CEFR, 114. Roma. 311-337.
- CAMILLI, A. (1999): *Ampullae. Balsamari ceramici di età ellenistica e romana*, Roma.
- CARANDINI, A. y L. SAGUI (1981): «II. Ceramica africana. Terra sigillata: Vasi. C) Produzione C». *Atlante delle forme ceramiche I. Ceramica fine romana del bacino Mediterraneo (medio e tardo Impero)*. *Enciclopedia dell'Arte Antica Classica e Orientale*. Roma. 58-77.
- CARANDINI, A. y S. TORTORELLA (1981): «II. Ceramica africana. Terra sigillata: Vasi. A) Produzione A». *Atlante delle forme ceramiche I. Ceramica fine romana del bacino Mediterraneo (medio e tardo Impero)*. *Enciclopedia dell'Arte Antica Classica e Orientale*. Roma. 19-51.
- CARANDINI, A. y S. TORTORELLA (1981): «II. Ceramica africana. Terra sigillata: Vasi. D) Produzione D». *Atlante delle forme ceramiche I. Ceramica fine romana del bacino Mediterraneo (medio e tardo Impero)*. *Enciclopedia dell'Arte Antica Classica e Orientale*. Roma. 78-116.
- CASAS I GENOVER, J. y V. SOLER I FUSTÉ (2006): *Llanties romanes d'Empúries. Materials augustals i alto-imperials*, Monografies emporitanes 13.
- CASTILLO YURRITA, A. (1928): *La cultura del Vaso Campaniforme. Su origen y extensión en Europa*. Facultad de Filosofía y Letras. Universidad de Barcelona. Barcelona.
- CASTILLO YURRITA, A. (1954): «El vaso campaniforme». *IV Congreso Internacional de Ciencias Prehistóricas y Protohistóricas*.
- CASTOLDI M. y M. FEUGÈRE (1991): «Les simpulum» en M. FEUGERE ET CL. ROLLEY (ed): *La vaiselle tardo-républicaine en bronze, actes de la table-ronde CNRS*. Université de Bourgogne, Centre de Recherches sur les Techniques Gréco-romaines, 13. Dijon. 61-88.

- CINCA MARTÍNEZ, J. L., P. IGUACEL DE LA CRUZ, y A. ANTOÑANZAS SUBERO, (2009): «El alfar romano de Calagurris (Calahorra, La Rioja), nuevos datos», *Kalakorikos*, 14. 173-212.
- COLLIS, J. (1989): *La Edad del Hierro en Europa* [Edición original: *The European Iron Age*. Londres, 1984]. Ed. Labor. Madrid.
- CONTICELLO, M. y E. DE CAROLIS (1988): *Le lucerna di Bronzo di Ercolano e Pompei*. Roma.
- COURTIN, J. (1974): *Le Néolithique de la Provence*. Memoires de la S.P.F., 11. Editions Klincksieck, Paris, 203.
- CUOMO DI CAPRIO, N. (2007): *La ceramica in Archeologia. Antiche tecniche di lavorazione e moderni metodi d'indagine*, Roma.
- DANGREAU, B., A. DESBAT y M. PICON (1992): «La production d'amphores a Lyon». *Les amphores en Gaule. Production et circulation*. 37-50.
- DE CAROLIS, E. (2000): «Sistemi di illuminazione» en M. Pagano (dir.): *Gli Antichi Ercolanesi, antropologia, società, economia*. 130-132.
- DECHELETTE, J. (1989): *Manuel d'Archéologie Préhistorique et Celtique (II: L'âge du Bronze; III: Premier âge du Fer ou époque de Hallstatt; IV: Second âge du Fer ou époque de la Tène)*. Paris.
- DELGADO, M. (1970): «Elementos de síntulas de bronce de Conimbriga». *Conimbriga*, IX. 15-41.
- DENEVEAU, J. (1972): *Céramique et lampes africaines sur la cote de Provence*, Antiquités Africaines, 6.
- DESBAT, A. y M. PICON (1986): «Les importations d'amphores de Méditerranée orientale a Lyon». *BCH*, Supp. 13. 637-648.
- DESBAT, A. y S. MARTIN-KILCHER (1989): «Les amphores romaines sur l'axe Rhone-Rhin à l'époque d'Auguste». *Amphores romaines et histoire économique. Dix ans de recherche*. CEFR, 114. 339-365.
- DESBAT, A. (1990): «Note sur la découverte d'amphores Dressel 2/4 italiques tardives a Saint Romain-en-Gall, Rhone». *Gallia*, 47. 203-213.
- DI GIOVANNI, V. (1996): «Produzione e consumo di ceramica da cucina nella Campania romana (II a. C.-II d. C.)», *Les céramiques communes de Campanie et de Narbonnaise (Ier s. av. J.-C. - IIe s. ap. J.-C.)*. *La vaisselle de cuisine et de table*. Collection du Centre Jean Bérard, 14, Nápoles. 65-103.
- DIOGO, A. M. (1991): «Quadro tipológico das anforas de fabrico lusitano», *O Arqueólogo Português*, Serie 4, 5, Lisboa, 1987. 179-191.
- DRAGENDORFF, H. (1895): «Terra sigillata. Ein Beitrag zur Geschichte der griechischen und römischen Keramik», *Bonner Jahrb.* 96-97. 18-155.
- DRAGENDORFF, H. y C. WATZINGER (1948): *Arretinische Reliefkeramik mit Beschreibung der Sammlung in Tübingen*, Reutlingen.
- DRESSEL, H. (1899): *Lucernae Formae*, CIL XV, II, 1, Roma, lám. III.
- EGGERS, H. G. (1951): *Die römische Import im Freien Germanien*, Hamburgo.
- ERICE LACABE, M. R. (1995): *Las fíbulas del Nordeste de la Península Ibérica: siglos I a e. al IV d e.* Zaragoza.
- ERICE LACABE, M. R. (2004): «Consideraciones sobre los útiles de iluminación y sus soportes, incluidos en el tomo VIII de la Antichità di Ercolano: o sia delle lucerne, delle Lanterne, e de' Candelabri», en C. Rodrigo Zarzosa y J. L. Jiménez (dir) *Bajo la Cólera del Vesubio. Testimonio de Pompeya y Herculano en la época de Carlos III*. Murcia. 203-228.
- ERICE LACABE, R. (2005): «Una fíbula esmaltada de tipo Trompeta en Turiaso-Tarazona (España)». *Instrumentum*, 22. Chauvigny. 10-12.
- ERICE LACABE, R. (2006): «La síntula de Caesaraugusta-Zaragoza y los apliques tipo III de Delgado», *AEspA*, 79. Madrid. 271-280.
- ERICE LACABE, R. (2008): «La vajilla de bronce en Hispania», *Rev. Sautuola* XIII.
- ERICE LACABE, R. (2011): «Drei fremde Fibeln im Ebrotal (Aragón, Spanien)». *International Conference on Fibulas in the roman Empire, 27th.- 29th. April 2011*. Innsbruck University, (en prensa) Innsbruck.
- ESCRICHE, C. y B. EZQUERRA (2007): *Fragmentos de Historia. 100 años de arqueología en Teruel (catálogo de la exposición)*. Teruel.
- ETTLINGER, E. et alii (2002): *Conspectus formarum terrae sigillatae Italico modo confectae*, Bonn. 1990.
- FABIAO, C. (2008): «Las ánforas de Lusitania», *Cerámicas hispanorromanas. Un estado de la cuestión*, Monografías historia y arte, Universidad de Cádiz. Cádiz. 725- 745.

- FABRE MURILLO, J. y M. LORENTE ALGORA (coord.) (2009): *DOMUS en los Museos Aragoneses: normas y convenciones de uso del Sistema. Versión 1.0 (2009)*. Zaragoza.
- FARNIÉ LOBENSTEINER, C. y F. QUESADA SANZ (2005): «Espadas de hierro, grebas de bronce. Símbolos de poder e instrumentos de guerra a comienzos de la Edad del Hierro en la Península Ibérica». *Monografías del Museo de Arte Ibérico de El Cigarralero*, 2. Murcia.
- FATÁS CABEZA G. y BORRÁS GUALIS G. (1980): *Diccionario de términos de Arte y elementos de Arqueología y Numismática*. Guara Editorial. Zaragoza.
- FEUGÈRE, M. (1985): *Les Fibules en Gaule Méridionale de la conquête à la fin de V siècle après J.-C.* Centre National de la Recherche Scientifique, París.
- FEUGÈRE, M. (1991): «Les amphores» en M. FEUGERE ET CL. ROLLEY (ed): *La vaiselle tardo-républicaine en bronze, actes de la table-ronde CNRS*. Université de Bourgogne, Centre de Recherches sur les Techniques Gréco-romaines, 13. Dijon. 47-52
- FEUGÈRE, M. (1991): «Les gobelets» en M. FEUGERE ET CL. ROLLEY (ed): *La vaiselle tardo-républicaine en bronze, actes de la table-ronde CNRS*. Université de Bourgogne, Centre de Recherches sur les Techniques Gréco-romaines, 13. Dijon. 53-59
- FEUGÈRE, M. y R. DE MARINIS (1991): «Les poêlons» en M. FEUGERE ET CL. ROLLEY (ed): *La vaiselle tardo-républicaine en bronze, actes de la table-ronde CNRS*. Université de Bourgogne, Centre de Recherches sur les Techniques Gréco-romaines, 13. Dijon. 97-112
- FEUGÈRE, M. y J. GARBSCH (1993): «Römische Bronzelaternen», *Bayerische Vorgeschichtsblätter* 58. 143-184, tafs. 7-10.
- FILTZINGER, Ph. y V. NOVAESIUM (1972): *Die Römische keramik aus dem Militärbereich von Novaesium (etwa 25 bis 50 n. Chr.)*. Berlin.
- FORTEA, J. (1973): *Los complejos microlaminares y geométricos del Epipaleolítico mediterráneo español*. Memorias del Seminario de Prehistoria y Arqueología de la Universidad de Salamanca, Salamanca.
- FUENTES DOMÍNGUEZ, Á.; M. E. ORTIZ PALOMAR; J. Á. PAZ PERALTA (coms.) (2001): *Vidrio romano en España. La revolución del vidrio soplado*, catálogo de la exposición, Real fábrica de cristales de la Granja, octubre de 2001 – marzo de 2002, La Granja/Cuenca.
- FURGER, A., M. WARTMANN y E. RIHA (2009): *Die römische Siegelkapsel aus Augusta Raurica, Augst*. Forschungen in Augst 44. Augst.
- GALVE IZQUIERDO, M. P. (1996): *Los antecedentes de Caesaraugusta. Estructuras domésticas de Salduie (calle Don Juan de Aragón, 9. Zaragoza)*. col. de M<sup>a</sup> C. Aguarod, F. de A. Escudero, P. A. Paracuellos, Institución Fernando el Católico. Zaragoza.
- GALVE IZQUIERDO, M. P. (2009): *La necrópolis occidental de Caesaraugusta en el siglo III (Calle Predicadores, 20-30, Zaragoza)*, Prensas Universitarias de Zaragoza, Ayuntamiento de Zaragoza, Institución Fernando el Católico. Zaragoza.
- GARCÍA-PELAYO, R. y J. TESTAS (1988): *Dictionnaire Moderne Français Espagnol*. Ed. Larousse. Paris.
- GARCÍA VARGAS, E. y D. BERNAL CASASOLA (2008): «Ánforas de la Bética». *Cerámicas hispanorromanas. Un estado de la cuestión*. Monografías historia y arte, Universidad de Cádiz. Cádiz. 661-687.
- GASPERETTI, G. (1996): «Produzione e consumo della ceramica comune da mensa e dispensa nella Campania romana», *Les céramiques communes de Campanie et de Narbonnaise (Ier s. av. J.-C.- IIe s. ap. J.-C.)*. *La vaisselle de cuisine et de table*. Collection du Centre Jean Bérard, 14. Nápoles. 19-63.
- GONZÁLEZ ZAMORA, C. (1999): *Fibulas en la Carpetania*. Madrid.
- GOUDINEAU, C. H. (1968): *Fouilles de l'Ecole Française de Rome a Bolsena (Poggio Moscini) 1962-1967. La ceramique arétine lisse*, Paris.
- GRABHERR, G. et alii (ed) (2005): «Aguntum ex territorio luvavense – Eine kräftig profilierte Fibel mit Spiralhülse aus Aguntum», *Vis Imaginum*, Festschrift für Elizabeth Walde zum 65. Geburtstag, Innsbruck.
- GUILAINE, J. (1972): *L'Age du Bronze en Languedoc Occidental, Roussillon, Ariège. Mémoires de la Société Préhistorique Française*. Tome 9. C.N.R.S. Paris.
- GUILAINE, J. (1980): *La France d'avant la France. Du néolithique à l'âge du fer*, Paris.
- GUILAINE, J. (Coord.) (1976): *La Préhistoire française. (Tomos I y II)* CNRS. Paris.
- GUILLAUMET, J. P. (1991): «Les passoires» en M. FEUGERE ET CL. ROLLEY (ed): *La vaiselle tardo-républicaine en bronze, actes de la table-ronde CNRS*. Université de Bourgogne, Centre de Recherches sur les Techniques Gréco-romaines, 13. Dijon. 89-95.

- GUTIÉRREZ GONZÁLEZ, F. J. (2006): *La excavación arqueológica del paseo de la Independencia de Zaragoza*. Madrid.
- GUTIÉRREZ, F. J. y C. DE MIGUEL (2010): «La cerámica del Arrabal Meridional de Zaragoza durante la Edad Media». *I Jornadas de Arqueología Medieval en Aragón, Balances y Novedades*. Teruel. 427-459.
- HARRISON, R. J., G. C. MORENO LÓPEZ, y A. J. LEGGE MONCÍN (1994): *Un poblado de la Edad del Bronce (Borja, Zaragoza)*. Departamento de Educación, Cultura y Deporte del Gobierno de Aragón. Zaragoza.
- HAYES, J. W. (1972): «Late Roman Pottery». *The British School at Rome*. Londres.
- HERMET, F. (1934): *La Graufesenque (Condatomago) I. Les verres sigillées*, Paris.
- HILGERS, W. (1969): *Lateinische Gefäßnamen Bezeichnungen, Funktion und Form der römischer Gefässe nach den antiken Schriftquellen*, Düsseldorf.
- HOCHULI-GYSEL, A. (1977): *Kleinasiatische glasierte Reliefkeramik (50 v. Chr. bis 50 n. Chr.) und ihre oberitalischen Nachahmungen*. Acta Bernensia VIII, Bern.
- ISINGS, C. (1957): «Roman Glass from dated finds». *Archaeologica Traiectina, II*, J. B. Wolters, Groningen/Djakarta.
- JUAN CABANILLES, J. (2008): *El utillaje de piedra tallada en la Prehistoria reciente valenciana. Aspectos tipológicos, estilísticos y evolutivos*. Servicio de Investigación Prehistórica del Museo de Prehistoria de Valencia, Serie Trabajos varios, 109. Diputación de Valencia, Valencia.
- KEAY, S. J. (1984): *Late Roman Amphorae in the Western Mediterranean*, BAR International Series 196.
- KELLER, E. (1971): «Die spätrömischen Grabfunde in Südbayern», *Münchner Beiträge zur Vor- und Frühgeschichte* 14, Munich.
- LAMBOGLIA, N. (1952): «Per una classificazione preliminare della ceramica campana», *AICISL*, Bordigher, 1950, Bordighera. 139-206.
- LAUBENHEIMER, F. (1985): *La production des amphores en Gaule Narbonnaise*, Paris.
- LAUBENHEIMER, F. (1990): *Le temps des amphores en Gaule*, Paris.
- LAUBENHEIMER, F. (1992): «Les amphores Gauloise 12 de Normandie. Le materiel de la nécropole de Vatteville-la-Rue». *Les amphores en Gaule. Production et circulation*. 75-92.
- LAUBENHEIMER, F., CH. GEBARA y I. BERAUD (1992): «Production d'amphores a Fréjus». *Les amphores en Gaule. Production et circulation*, 15-24. *Lavorazione e moderni metodi d'indagine*. Roma.
- LENERZ DE WILDE, M. (1986-1987): «Problemas de la datación de fíbulas en la Meseta hispánica», *Zephyrus* XXXIX-XL. 199-213.
- LEROI-GOURHAN, A. *et alii* (1972): *La Prehistoria*. Madrid.
- LEROI GOURHAN, A. *et alii* (1988): *Dictionnaire de la Préhistoire*. Presses Universitaires de France. Paris.
- LOESCHCKE, S. (1909): *Keramische Funde in Haltern*, Mitt. Alt. Komm. Westfalen, 5. 101-190.
- LÓPEZ, P. (Coord.) (1988): *El Neolítico en España*. Madrid.
- LÓPEZ MULLOR, A. y A. MARTÍN MENÉNDEZ (2008): «Las ánforas de la Tarraconense», *Cerámicas hispano-romanas. Un estado de la cuestión*. Monografías historia y arte Universidad de Cádiz. Cádiz. 689-724.
- LUEZAS PASCUAL, R. A. (1988): «La cerámica común romana del alfar de La Maja (Calahorra, Rioja): Campañas 1987-1988», *Berceo*, 121. 61-102.
- LUEZAS PASCUAL, R. A. y M. MARTÍN BUENO (1998): «Cerámicas engobadas con decoración pintada procedentes de Bilbilis (Calatayud, Zaragoza)», *Caesaraugusta* 74. 235-252.
- MACKENSEN, M. (1993): *Die Spätantiken Sigillata- und Lampentöpfereien von El Mahrine (Nordtunesien)*. *Studien zur Nordafrikanischen Feinkeramik des 4. bis 7. Jahrhunderts*, Müncher Beiträge zur Vor und Frühgeschichte, Band 50, Munich (2 vols.).
- MACKENSEN, M. (1998): «Centres of African red slip ware production in Tunisia from the late 5th to the 7th century», *Ceramica in Italia: VI-VII secolo, Atti del Convegno in onore di J. W. Hayes*. Roma, 11-13 maggio 1995, Florencia. 23-39.
- MAGALLÓN, M. A., J. A. MÍNGUEZ, D. ROUX, P. SILLIÈRES, M. NAVARRO, J. M. FABRE y C. RICO (1995): «Labbitolosa (La Puebla de Castro, Huesca). Informe de la campaña de excavación realizada en 1992», *Caesaraugusta*, 71, Zaragoza. 93-145.

- MAGALLÓN, M. A., J. A. MÍNGUEZ, M. NAVARRO, J. M. FABRE, C. RICO y P. SILLIÈRES, (1995): «Labbitolosa (La Puebla de Castro, Huesca). Informe de la campaña de excavación realizada en 1993», *Caesaraugusta*, 71, Zaragoza. 147-227.
- MANNONI, T. (2005): «Archeografia, archeometria e cultura materiales della cerámica». *La ceramica e i materiali di età romana. Classi, produzioni, commerci e consumi, Scuola Interdisciplinare delle Metodologie Archeologiche* – 2, Bordighera. 35-42.
- MANSEL, K. (2000): «Spätrepublikanisches Bronzegergeschirr aus der Siedlung vom Morro de Mezquitilla (Algarrobo, Málaga)», *Madridrer Mitteilungen* 41, Maguncia. 197-225.
- MANSEL K. (2004): «Vajilla de bronce en la Hispania republicana» en R. Olmos y P. Rouillard (ed) *La vajilla Ibérica en época Helenística (ss. IV-III al cambio de era)*. Madrid. 19-33.
- MARABINI, M. T. (1973): «The Roman Thin Walled Pottery from Cosa (1948-1954)». *Memoirs of the American Academy in Rome*, XXXII, Roma.
- MARINÉ ISIDRO, M. (2001-2003): *Fibulas romanas en Hispania: La Meseta. Anejos de AEspA XXIV*. Consejo Superior de Investigaciones Científicas. Madrid.
- MARTÍN BUENO, M. (1975): *Bilbilis. Estudio Histórico-Arqueológico*, Zaragoza.
- MARTÍN LÓPEZ, A. (1992): «Cerámica pintada», *Arcobriga II. Las cerámicas romanas*, Zaragoza. 151-225.
- MARTÍN LÓPEZ, A. (1992): «Cerámicas engobadas y pintadas», *Arcobriga III. Las cerámicas romanas*, Zaragoza. 223-225.
- MARTÍNEZ SALCEDO, A. (2004): *La cerámica común de época romana en el país vasco*, EKOB, 1, Colección de Patrimonio Cultural Vasco, Vitoria.
- MATA C., H. BONET (1992): «La cerámica ibérica: ensayo de tipología». *Estudios de Arqueología ibérica y romana. Homenaje a Enrique Pla Ballester*. Valencia. 117-173
- MAYET, F. (1975): *Les céramiques à parois fines dans la Péninsule Ibérique*, Paris.
- MAYET, F. (1983): *Les ceramiques sigillées hispaniques*, Publications du Centre Pierre Paris, 12, II, Paris.
- MAYET, F. (1984): *Les ceramiques sigillées hispaniques. Contribution à l'histoire économique de la Péninsule Ibérique sous l'Empire Romain*, Publications du Centre Pierre Paris, 12, I, Paris.
- MAZZEO SARACINO, L. (1985): «Terra sigillata nord-italica». *Atlante delle forme ceramiche*, II, Roma. 175-230.
- MENÉNDEZ, M., A. JIMENO y V. M. FERNÁNDEZ (1997): *Diccionario de Prehistoria*. Alianza Editorial. Madrid.
- MERINO, J. M. (1980): *Tipología lítica*. Munibe, suplemento n.º 4, Aranzadi, San Sebastián.
- MEZQUÍRIZ DE CATALÁN, M<sup>a</sup>. Á. (1954): »Estudio de los materiales hallados en la «villa» romana de Liédena (Navarra)», *Príncipe de Viana*, LIV y LV, Pamplona. 29-54.
- MEZQUÍRIZ DE CATALÁN, M<sup>a</sup>. Á. (1958): *La excavación estratigráfica de Pompaelo, I, Campaña de 1956*. Institución Príncipe de Viana, Pamplona.
- MEZQUÍRIZ DE CATALÁN, M<sup>a</sup>. Á. (1961): *Terra sigillata hispánica, Monografías sobre cerámicas hispánicas*, 1, The William L. Bryant Foundation, Valencia.
- MEZQUÍRIZ DE CATALÁN, M<sup>a</sup>. Á. (1971): «Hallazgo de mosaicos romanos en Villafranca (Navarra)», *Príncipe de Viana*, 124-125, Pamplona. 361-383.
- MEZQUÍRIZ DE CATALÁN, M<sup>a</sup>. Á. (1978): *Pompaelo II*, Instituto Príncipe de Viana, Pamplona.
- MEZQUÍRIZ DE CATALÁN, M<sup>a</sup>. Á. (1985): «La villa romana de San Esteban de Falces (Navarra)», *Trabajos de Arqueología Navarra*, Pamplona. 157-184.
- MEZQUÍRIZ DE CATALÁN, M<sup>a</sup>. Á. (1985): «Terra sigillata hispánica», *Atlante delle forme ceramiche I. Ceramica fine romana del bacino Mediterraneo (medio e tardo Impero)*. *Enciclopedia dell'Arte Antica Classica e Orientale*, Roma. 97-174.
- MEZQUÍRIZ IRUJO, M<sup>a</sup>. Á. (2003): *La villa romana de Arellano*, Institución Príncipe de Viana, Pamplona.
- MÍNGUEZ MORALES, J. A. (2005): «La cerámica de paredes finas», *Introducción al estudio de la cerámica romana*, Málaga. 317-404.
- MÍNGUEZ MORALES, J. A. (2005): *Modèles culturels et catégories céramiques*, RAN, supp, 18, Paris.
- MÍNGUEZ MORALES, J. A. y C. SÁENZ PRECIADO (2007): «Imitaciones de cerámicas de barniz negro campanienses y de terra sigillata en producciones autóctonas del valle medio del Ebro», *Les imitacions de vaissella fina importada a la Hispania Citerior*, Tarragona. 235-258.
- MIR, A. y R. SALAS (2000): «La cueva de la Fuente del Trucho y su industria lítica arcaizante del Pleniglacial superior (Colungo, Huesca)». *Bolskan*, 17. Huesca, 9-32.



- MOHEN, J.P. y G. BAILLOUD (1987): *La Vie Quotidienne. Les Fouilles du Fort-Harrouard. L'âge du bronze en France-4*. CNRS. Paris.
- MOLINER, M. (1988): *Diccionario de uso del español*. Madrid.
- MOREL, J. P. (1981): «Céramique campanienne: les formes», *BEFAR*, 244, Roma.
- MORILLO CERDÁN, Á. (1999): *Lucernas romanas en la region septentrional de la península ibérica. Contribución al conocimiento de la implantación romana en Hispania*, Instrumentum, Monographies, 8, Montagnac.
- MUÑOZ, A. M. (1965): *La cultura neolítica catalana de los «sepulcros de fosa»*. Publicaciones eventuales n.º 9. Instituto de Arqueología y Prehistoria. Universidad de Barcelona, Barcelona.
- NAVARRETE ENCISO, S. (1976): *La cultura de las cuevas con cerámica decorada en Andalucía Oriental II*. Departamento de Prehistoria. Universidad de Granada. Granada.
- NIETO PRIETO, X., et alii (edits.) (2005): *La Difusió de la terra sigillata sudgàlica al Nord d'Hispania*, Monografies 6, Museu d'Arqueologia de Catalunya, Barcelona.
- ORTEGA ORTEGA, J. M. (2002): *Operis terre turolii. La cerámica bajomedieval en Teruel*. Museo de Teruel, Teruel.
- ORTEGA ORTEGA, J. M. (2007): *Anatomía del Esplendor: Fondos de la sala de Historia Medieval Museo de Albarracín*. Albarracín.
- ORTIZ PALOMAR, M. E. (2001): *Vidrios procedentes de la provincia de Zaragoza: El Bajo Imperio Romano. (Catálogo: fondos Museo de Zaragoza)*, Institución Fernando el Católico, Zaragoza.
- OSWALD, F. y D. PRYCE (1966): *An Introduction to the Study of Terra Sigillata*, Londres 1920.
- PADILLA MONTOYA, C., R. MAICAS RAMOS y P. CABRERA BONET (2002): *Diccionario de materiales cerámicos*. Ministerio de Educación, Cultura y Deporte.
- PALAZZO, P. (1989): «Le anfore di Apani (Brindisi)». *Amphores romaines et histoire économique*, CEFR, 114, Roma. 548-553.
- PALOL SALELLAS, P. (1950): *Bronces hispano-visigodos de origen mediterráneo. I, Jarritos y patenas litúrgicos*. Barcelona.
- PANELLA, C. (1973): «Appunti su un grupo di anfore della prima, media e tarda età imperiale (secoli I-V d.C.)», *SM*, 21 (Ostia III), Roma, 460-696.
- PANELLA, C. (1986): «Oriente ed Occidente: considerazioni su alcune anfore egee di età imperiale à Ostia», *Recherches sur les amphores grecques*, BCH, sup. XIII, 19. 609-636.
- PANELLA, C. (2001): «Le anfore di età imperiale del Mediterraneo occidentale». *Ceramiques hellenistiques et romaines*, III, Paris. 177-275.
- PASCUAL GUASCH, R. (1968): «El pecio Gandolfo (Almería)», *Pyrenae*, 4. 141-155.
- PASQUINUCCI, M. (1972): «La cerámica a vernice nera del Museo Guarnacci di Volterra», *MEFRA*, LXXXIV. 269-489.
- PASSELAC, M. (1993): «Céramique romaine à glaçure plombifère», *Dictionnaire des Céramiques Antiques en Méditerranée Nord-Occidentale*, Lattara, 6, Lattes. 430-434.
- PASSELAC, M. (1993): «Cerámica sigillée italique», *DICOCER* 1, Lattara, 6. Lattes. 555-568.
- PASSELAC, M. y A. VERNHET (1993): «Céramique sigillée sud-galoise», *DICOCER* 1, Lattara 6. 569-580.
- PAVOLINI, C. (2000): *Scavi di Ostia. La ceramica comune. Le forme in argilla depurata dell'Antiquarium*, Vol. XIII, Instituto Poligrafico e zecca dello Stato, Roma.
- PAZ PERALTA, J. Á. y J. I. ROYO GUILLÉN (1980): «Novedades cerámicas sobre «El Convento» Mallén (Zaragoza)», *Cuadernos de Estudios Borjanos*, V, Borja. 119-157.
- PAZ PERALTA, J. Á. (1991): *Cerámica de mesa romana de los siglos III al VI d. C. en la provincia de Zaragoza (terra sigillata hispánica tardía, african red slip ware, sigillata gálica tardía y phocaeen red slip ware)*, Institución Fernando el Católico, Zaragoza.
- PAZ PERALTA, J. Á. (1998): «El vidrio», en M. BELTRÁN LLORIS et alii, *Colonia Victrix Iulia Lepida-Celsa (Velilla de Ebro, Zaragoza)*, III, vols. 1-2. *El Instrumentum Domesticum de la Casa de los Delfines*, Zaragoza, 493-561.
- PAZ PERALTA, J. Á. (1998a): «Cerámica vidriada y fayenza», en M. BELTRAN LLORIS et alii (1998), *Colonia Victrix Iulia Lepida-Celsa (Velilla de Ebro, Zaragoza)*, III, 1-2. *El Instrumentum Domesticum de la "Casa de los Delfines"*, 476-492 y 874-876.
- PAZ PERALTA, J. Á. (1998b): «Lucernas vidriadas», en M. BELTRAN LLORIS et alii (1998), *Colonia Victrix Iulia Lepida-Celsa (Velilla de Ebro, Zaragoza)*, III, 1-2. *El Instrumentum Domesticum de la "Casa de los Delfines"*, Zaragoza, 609-610.

- PAZ PERALTA, J. Á. (2000): «Vidrio soplado en Hispania: primeros testimonios y difusión», *I Jornadas Hispánicas de Historia del vidrio, 30 junio - 1-2 julio 2000*, Barcelona-Sitges. 51-63.
- PAZ PERALTA, J. Á. (2003): «Difusión y cronología de la african red slip ware (de fines de siglo IV al VII d.C.) en dos núcleos urbanos del interior de España: Caesar Augusta (Zaragoza) y Asturica Augusta (Astorga, León)». *Boletín del Museo de Zaragoza*, N.º 17, Zaragoza. 27-104.
- PAZ PERALTA, J. Á. (2004): «Difusión y cronología de la african red slip ware (de fines del siglo IV al VII d.C.) en dos núcleos urbanos del interior de España: Caesar Augusta (Zaragoza) y Asturica Augusta (Astorga, León)», *Museo de Zaragoza, Boletín* 17 (2003), 27-104.
- PAZ PERALTA, J. Á. y M. E. ORTIZ PALOMAR (2004): «El vidrio romano en el valle del Ebro (provincia de Zaragoza)», *Jornadas sobre el vidrio en la España romana, La Granja, 1-2 de noviembre de 2001*, Fundación Centro nacional del vidrio (La Granja), La Granja/Cuenca. 127-175.
- PAZ PERALTA, J. Á. (2006): «Addenda a: Difusión y cronología de la african red slip ware (de fines del siglo IV al VII d.C.) en dos núcleos urbanos del interior de España: Caesar Augusta (Zaragoza) y Asturica Augusta (Astorga, León)», *Boletín del Museo de Zaragoza*, N.º 18 (2004), Zaragoza. 67-78.
- PAZ PERALTA, J. Á. (2008): «Las producciones de terra sigillata hispánica intermedia y tardía», en D. BERNAL CASASOLA; A. RIBERA I LACOMBA (eds. científicos), *Cerámicas hispanorromanas. Un estado de la cuestión*, Cádiz, 497-539.
- PAZ PERALTA, J. Á. (2008a): «La producción de cerámica vidriada», en D. BERNAL CASASOLA; A. RIBERA I LACOMBA (eds. científicos), *Cerámicas hispanorromanas. Un estado de la cuestión*, Cádiz, 489-494.
- PAZ PERALTA, J. Á. (prensa): «Consideraciones sobre la tipología, decoración y cronología de la terra sigillata hispánica intermedia y tardía. Circa 230/250 – circa 510», *Boletín Ex Officina Hispana* 3, [www.exofficinahispana.org](http://www.exofficinahispana.org).
- PEACOCK, D. P. S. y D. F. WILLIAMS (1986): *Amphorae and the Roman economy. An Introductory guide*, Southampton.
- PEDRONI, L. (2001): *Ceramica calena a vernice nera. Produzione e diffusione*, Nápoles.
- PÉREZ ARRONDO, C. L., J. CENICEROS HERREROS y P. DUARTE GARASA (1987): *Aportaciones al estudio de las Culturas Eneolíticas en el valle del Ebro III: La cerámica*. Instituto de Estudios Riojanos. Logroño.
- PERNICE, E. (1925): *Die Hellenistische Kunst in Pompeji, Gefässe und Geräte aus Bronze*, tomo IV. Berlín- Leipzig.
- PIEL-DESRUISSEAU, J. L. (1989): *Instrumental prehistórico. Forma, fabricación, utilización*. Masson, Barcelona.
- PONTE, da S. (2006): *Corpus Signorum das Fibulas Proto-Históricas e Romanas de Portugal*, Coimbra.
- PRINCIPAL PONCE, J. (2005): «Las cerámicas del grupo de las pequeñas estampillas», *Introducción al estudio de la cerámica romana*. 11-22.
- PUCCI, G. (1985): «Terra sigillata Italica», *Atlante delle forme ceramiche*, II, Roma. 365-406.
- PY, M. (1993): «Unguentariums», *DICOCER* 1, Lattara 6. 581-584.
- QUESADA SANZ, F. (1991): «El armamento ibérico. Estudio tipológico, geográfico, funcional, social y simbólico de las armas en la Cultura Ibérica (siglos VI-I a C.)». *Monographies instrumentum*, 3. Sarreguemines.
- RAMÓN FERNÁNDEZ, N. (2006): *La cerámica del Neolítico Antiguo en Aragón*. Caesaraugusta 77. IFC. Zaragoza.
- RAMÓN TORRES, J. (1991): *Las ánforas púnicas de Ibiza*, Eivissa.
- REY, J. (1987): «La población prehistórica del interfluvio Flumen-Alcanadre». *Bolskan*, 4. Huesca, 67-122.
- RIBERA I LACOMBA, A. y E. TSANTINI (2008): «Las ánforas del mundo ibérico», *Cerámicas hispanorromanas. Un estado de la cuestión*. Monografías historia y arte, Universidad de Cádiz. Cádiz.
- RICCI, M. (1974): «Per una cronología delle lucerne tardo-republicaine», *Revista di Studi Liguri*, XXXIX, 2-4. 168-234.
- RICCI, A. (1985): «Ceramica a pareti sottili», *Atlante delle forme ceramiche II. Ceramica fine romana nel bacino Mediterraneo (tardo Ellenismo e primo Impero)*. *Enciclopedia dell'Arte Antica Classica e orientale*, Roma. 231-256.
- RIGOIR, J. e Y. (1968): «Les sigillées paléochrétiennes grises et orangées», *Gallia* XXVI, 1. 175-244.
- RIGOIR, J. e Y. (1971): «Les dérivées des sigillées paléochrétiennes en Espagne », *Rivista di Studi Liguri*, XXXVII, 1-3. 33-68.

- RIHA, E. y W.B. STERN (1982): *Die römischen Löffel aus Augst und Kaiseraugst, Archäologische und metallanalytische Untersuchungen*. Forschungen in Augst 5. Augst.
- RIPOLL LÓPEZ, G. (1985): «La necrópolis visigoda de el Carpio del Tajo (Toledo)», *Excavaciones Arqueológicas en España* 142, Madrid, esp. 29-62.
- RITTERLING, E. (1912): *Das frühromischer Lager bei Hofheim im Taunus, Ann. Ver. Nassauische Altkde. U. Geschichtsforschung* 40. 1-416.
- RODANÉS VICENTE, J. M<sup>a</sup>. (1987): *La industria ósea prehistórica en el Valle del Ebro*. Colección Arqueología y Paleontología, 4, Serie Arqueología Aragonesa Monografías, Diputación General de Aragón, Zaragoza.
- ROJO GUERRA, M. A., R. GARRIDO-PENA, y I. GARCÍA-MARTÍNEZ DE LAGRÁN (coord.) (2005): *El Campaniforme en la Península Ibérica y su contexto europeo*. Universidad de Valladolid. Junta de Castilla y León.
- ROUDIL, J. L. (1972): *L'Age du Bronze en Languedoc Oriental. Mémoires de la Société Préhistorique Française*. Tome 10. C.N.R.S. Paris.
- SÁENZ PRECIADO, C. (2010): «Urna de incineración aparecida en Bilbilis (Calatayud – Zaragoza)», *Boletín de la Sociedad de Estudios de la Cerámica Antigua en Hispania*, 2, Madrid. 40-42.
- SÁNCHEZ, M. Á. (1992): «Cerámica común» en CABALLERO ZOREDA, L., (director) *Arcobriga II, Las cerámicas romanas*. Institución Fernando el Católico, Zaragoza. 247-281.
- SANMARTI GREGÓ, E. (1978): *La cerámica campaniense de Emporion y Rhode*, Monografies Emporitanes, IV, Barcelona.
- SANTROT, M. H. y J. (1979): *Céramiques Communes Gallo-Romaines d'Aquitaine*, Centre National de la Recherche Scientifique, Paris.
- SESMA SESMA, J. (1987): «Un alfar de cerámica común y pigmentada en el Coscojal (Traibuenas, Navarra)», *JJAR*, Granollers. 447-454.
- STUART, P. (1977): *VIII Een Romeins grafveld uit de eeuw te Nijmegen. Onversierde terra sigillata en gewoon aardewerk*, Leiden.
- TASSINARI, S. (1993): *Il Vasellame bronzeo di Pompei. L'Erma di Bretschneider*. Roma.
- TORTORELLA, S. (1981): «Ceràmica Africana. Ceràmica da cucina», *Atlante delle forme ceramiche, I, Ceràmica fine romana nel Bacino Mediterraneo (Medio e tardo Imperio)*, *Enciclopedia dell'Arte Antica*, Roma. 208- 228.
- UNZU URMENETA, M. (1979): «Cerámica pigmentada en Navarra», *Trabajos de Arqueología Navarra*, 1, Pamplona. 251-282.
- VAQUER J. (1975): *La ceramique chasséenne du Languedoc*. Laboratoire de Prehistoire et de Palethnologie. Carcassonne.
- VEGAS, M. (1973): *Cerámica común romana del Mediterráneo Occidental*, Instituto de Arqueología y Prehistoria, Barcelona.
- VERNHET, A. (1976): «Creation flavienne de six services de vaiselle à la Graufesenque», *Figlina*, 1. 13-27.
- VV.AA. (1984): *Diccionario de la Lengua Española*. Real Academia Española de la Lengua. Madrid.
- VV.AA. (1992): *Arqueología* 92. Diputación General de Aragón. Zaragoza.



**DISEÑO Y PRODUCCIÓN CD**  
Estudio Interrogante

**DISEÑO, MAQUETACIÓN E IMPRESIÓN**  
ARPIrelieve, S.A.

ISBN: 978-84-8380-294-6

D.L.: Z-3.439/2011

